



АПЕЛЯЦІЙНИЙ СУД МІСТА КИЄВА

**ЗВІТ**

*про стан організації роботи апарату  
Апеляційного суду міста Києва у 2015 році*

Київ 2016

# АПЕЛЯЦІЙНИЙ СУД МІСТА КИЄВА

## Звіт про стан організації роботи апарату суду у 2015 році

### ЗМІСТ

Розділ (пункт)	Назва розділу (пункту)	Номер аркуша
-----	Вступ	3
Розділ 1.	Загальні заходи	4
Розділ 2.	Забезпечення діяльності судових палат	5
Пункт 2.1	Опрацювання кореспонденції	5
Пункт 2.2	Прийом громадян та попередній розгляд їх звернень	14
Пункт 2.3	Забезпечення діяльності судової палати з розгляду цивільних справ	17
Пункт 2.4	Забезпечення діяльності судової палати з розгляду кримінальних справ	24
Пункт 2.5	Архівне діловодство та музейна справа	33
Пункт 2.6	Робота судових розпорядників	37
Розділ 3.	Робота, пов'язана з державною таємницею	38
Розділ 4.	Аналіз даних судової статистики та систематизації законодавства	41
Розділ 5.	Кадрова робота	43
Розділ 6.	Робота по підвищенню кваліфікації. Проведення семінарських занять	51
Розділ 7.	Планування, фінансування та звітність	52
Розділ 8.	Міжнародне співробітництво та взаємодія із засобами масової інформації	55
Розділ 9.	Редакційно-бібліотечна робота	56
Розділ 10.	Забезпечення роботи інформаційних ресурсів та телекомунікаційних технологій	60
Розділ 11.	Господарське та матеріально-технічне забезпечення	61
-----	Висновки та пропозиції	65

# АПЕЛЯЦІЙНИЙ СУД МІСТА КИЄВА

## Звіт про стан організації роботи апарату суду у 2015 році

---

### Вступ

Організація роботи Апеляційного суду міста Києва у 2015 році здійснювалась згідно Планів роботи на перше та друге півріччя 2015 року, затверджених головою суду 05 січня 2015 року та 06 липня 2015 року відповідно. Дані плани склалися із урахуванням планів роботи Вищого спеціалізованого суду України з розгляду цивільних і кримінальних справ та Верховного суду України на відповідні періоди 2015 року, а також враховувалися методичні рекомендації Державної судової адміністрації України.

На виконання пункту 1.4 Плану роботи Апеляційного суду міста Києва на перше півріччя 2016 року, затвердженого головою суду 06 січня 2016 року, проведено аналіз стану організації роботи апарату Апеляційного суду міста Києва у 2015 році, а зазначену інформацію узагальнено у цьому Звіті.

Варто зазначити, що кожного місяця, а також в цілому за перше та друге півріччя 2015 року, начальниками структурних підрозділів (відділів) суду або їх заступниками проводився аналіз виконання запланованих заходів, за результатами чого склалися аналітичні довідки (звіти) про результати роботи відповідного структурного підрозділу. Упродовж звітного періоду згадані аналітичні довідки були предметами обговорювання на оперативних нарадах керівника апарату суду з начальниками та (або) заступниками начальників структурних підрозділів та складають основу Звіту про стан організації роботи апарату Апеляційного суду міста Києва у 2015 році.

Метою даного Звіту є дослідження загального організаційного забезпечення роботи Апеляційного суду міста Києва, виконання структурними підрозділами суду Планів роботи Апеляційного суду міста Києва на перше та друге півріччя 2015 року; організаційного забезпечення судового процесу; кадрового забезпечення; з'ясування стану ведення судової статистики та аналітичної роботи; впровадження програмно-технологічних засобів обробки інформації; встановлення загальних рис та тенденцій роботи, виявлення недоліків та внесення пропозицій по їх усуненню; вироблення пропозицій щодо необхідності здійснення заходів на наступний плановий період.

# АПЕЛЯЦІЙНИЙ СУД МІСТА КИЄВА

## Звіт про стан організації роботи апарату суду у 2015 році

### Розділ 1. Загальні заходи

Серед заходів загального характеру проведених у 2015 році слід відзначити підведення підсумків роботи апарату Апеляційного суду міста Києва за 2014 рік, що відбулося на загальних зборах працівників апарату суду за участю голови суду, його заступників та секретарів судових палат у лютому 2015 року. Обговорення результатів роботи апарату суду за перш півріччя 2015 року, в свою чергу, проводилося на оперативній нараді керівника апарату суду із начальниками структурних підрозділів. За результатами проведеної роботи звіти про стан організації роботи апарату Апеляційного суду міста Києва у 2014 році та відповідно у першому півріччі 2015 року були опубліковані на офіційному веб-порталі суду (<http://www.apcourtkiev.gov.ua>).

Загалом, під головуванням керівника апарату суду упродовж минулого року було проведено **14** оперативних нарад з начальниками структурних підрозділів. Здійснювалася організація та координація роботи відділів в цілому, контролювалася правильність і своєчасність виконання працівниками апарату суду наказів та розпоряджень голови суду та керівника апарату суду, а також строків виконання управлінських рішень. Начальниками відділів щомісячно готувалися звіти про організацію та виконання роботи працівниками відповідного структурного підрозділу.

Характеризуючи роботу апарату суду у 2015 році щодо виконання загальних заходів, окремої уваги заслуговує робота працівників відділу документального забезпечення діяльності голови суду та його заступників щодо забезпечення голови суду та його заступників повною та необхідною інформацією для виконання повноважень, передбачених Законом України «Про судоустрій і статус суддів», здійснення постійного консультативно-інформаційного моніторингу змін до законодавства України, окремих публікацій, що стосується діяльності Апеляційного суду міста Києва. Протягом звітнього періоду працівниками вказаного відділу постійно забезпечувалося опрацювання та послідуєчий контроль за виконанням вхідної кореспонденції голови суду та його заступників, здійснювалася підготовка проектів відповідей на звернення громадян, підприємств, установ, організацій тощо, забезпечувалося опрацювання інших документів, що виходили за підписом голови суду та його заступників.

Упродовж 2015 року працівниками відділу документального забезпечення діяльності голови суду та його заступників проводилися організаційні заходи щодо підготовки засідань і нарад під головуванням голови суду або його заступників. Так, забезпечено підготовку необхідних матеріалів, фіксацію та протоколювання **4** (по 2 у кожному півріччі) загальних зборів суддів Апеляційного суду міста Києва; **2** (по 1 у кожному півріччі) координаційних нарад за участю голів районних судів міста Києва; **1** оперативної наради Апеляційного суду міста Києва; **20** (по 10 у кожному півріччі) зборів суддів судових палат з розгляду цивільних та **27** (у першому півріччі – 12, у другому півріччі – 15) зборів суддів судових палат з розгляду кримінальних справ.

Також, працівниками зазначеного структурного підрозділу забезпечувалося реєстрація, облік та контроль за дотриманням встановленого терміну розгляду звернень, що надходили із Вищої кваліфікаційної комісії суддів України та Вищої ради юстиції тощо. Так, протягом звітнього періоду до Апеляційного суду міста Києва з Вищої кваліфікаційної комісії суддів України надійшло **100** звернення (у першому півріччі – 52, у другому півріччі – 48), станом на кінець звітнього періоду усі вони були розглянуті.

# АПЕЛЯЦІЙНИЙ СУД МІСТА КИЄВА

## Звіт про стан організації роботи апарату суду у 2015 році

Окремої уваги заслуговує робота щодо дотримання в Апеляційному суді міста Києва строків розгляду запитів і звернень народних депутатів України, яких у 2015 році на адресу суду надійшло 7 одиниць (у першому півріччі – 1, у другому півріччі – 6).

Працівники апарату Апеляційного суду міста Києва у 2015 році брали участь у наданні методичної допомоги судам першої інстанції, зокрема Оболонському, Печерському, Дарницькому районним судам міста Києва; активно залучалися до роботи у робочих групах щодо розроблення положень, інструкцій, порядків тощо; у складі відповідних комісій проводили службові перевірки (розслідування). У 2015 році наказом голови суду було створено комітет з конкурсних торгів Апеляційного суду міста Києва виключно із працівників апарату суду (7 осіб), які активно приймають у ньому участь і по сьогоднішній день.

В цілому, усі заходи, заплановані у звітному періоді, як правило, виконані у повному обсязі та у встановлені строки.

## Розділ 2. Забезпечення діяльності судових палат

Характеризуючи роботу апарату Апеляційного суду міста Києва щодо забезпечення діяльності судових палат у 2015 році, необхідно окремо розглянути діяльність наступних структурних підрозділів суду:

- відділу опрацювання кореспонденції (загальна канцелярія);
- відділу прийому громадян та попереднього розгляду їх звернень;
- відділу забезпечення діяльності судової палати з розгляду цивільних справ;
- відділу забезпечення діяльності судової палати з розгляду кримінальних справ;
- відділу архівного діловодства та музейної справи;
- відділу судових розпорядників.

### Пункт 2.1 Опрацювання кореспонденції

Протягом звітнього періоду відділом опрацювання кореспонденції (канцелярія суду) у повному обсязі були виконані заходи, передбачені відповідними розділами планів роботи Апеляційного суду міста Києва на перше та друге півріччя 2015 року.

Зокрема, у 2015 році працівниками вказаного структурного підрозділу постійно забезпечувалося належне і своєчасне прийняття та опрацювання вхідної кореспонденції суду (в т.ч. документів з грифом «Для службового користування») і матеріалів справ (проваджень)\* із внесенням інформаційно-реєстраційних даних до автоматизованої системи документообігу суду та послідуючою їх передачею за належністю.

Так, у 2015 році працівниками відділу опрацювання кореспонденції (загальна канцелярія) було прийнято та опрацьовано **16508** цивільні справи (у 2014 – 16564; у 2013 році – 16492):

\* Статистичні дані щодо кількості матеріалів справ (проваджень), прийнятих і опрацьованих відділом опрацювання кореспонденції (загальна канцелярія), можуть відрізнятися (у більшу сторону) від кількості матеріалів справ (проваджень), розглянутих судовими палатами, оскільки у першому випадку враховувалися матеріали, що надходили на запити суддів (узагальнення, розгляд апеляційних скарг на ухвали слідчих суддів тощо).

# АПЕЛЯЦІЙНИЙ СУД МІСТА КИЄВА

## Звіт про стан організації роботи апарату суду у 2015 році

Прийнято та опрацьовано цивільних справ							
Період		у 2013 році		у 2014 році		у 2015 році	
перше півріччя	січень	8 144	1 306	7 399	1 096	7 902	1 213
	лютий		1 360		1 198		1 382
	березень		1 183		1 306		1 454
	квітень		1 508		1 193		1 361
	травень		1 363		1 330		1 194
	червень		1 424		1 276		1 298
друге півріччя	липень	8 348	1 594	9 165	1 257	8 606	1 469
	серпень		1 206		998		1 656
	вересень		1 148		1 114		1 294
	жовтень		1 427		1 815		1 336
	листопад		1 347		1 281		1 368
	грудень		1 626		2 700		1 483
ВСЬОГО за рік		16 492	16 564	16 508			

Діаграма 2.1 Прийнято та опрацьовано цивільних справ (у помісячному розрізі)

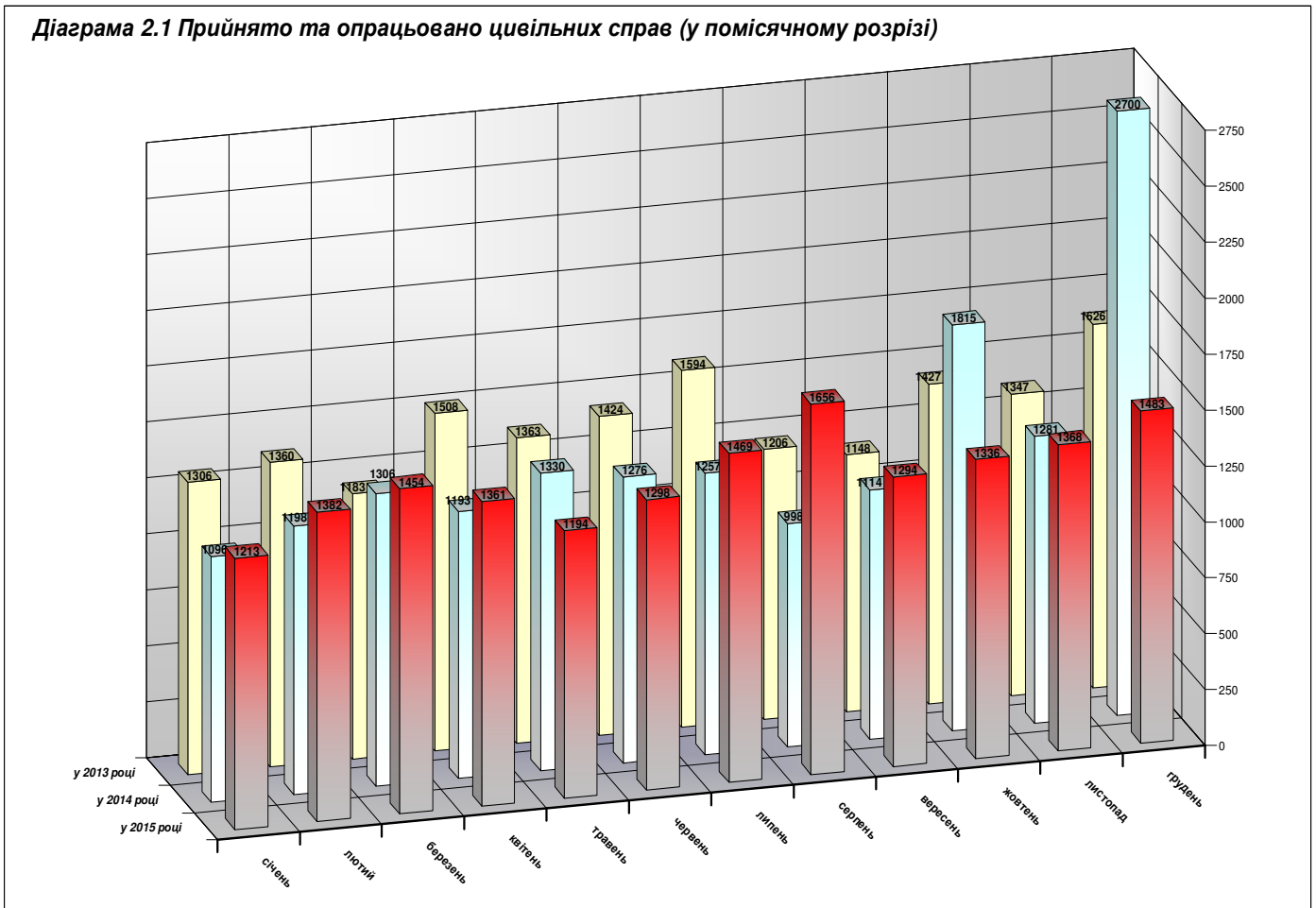

Упродовж 2015 року працівниками відділу опрацювання кореспонденції (загальна канцелярія) було прийнято та опрацьовано **7300** кримінальних справ (проваджень) (у 2014 році – 8264; у 2013 році – 6272). У порівнянні із 2013-2014 роками та у помісячному розрізі зазначену інформацію відображено у наступній таблиці.

# АПЕЛЯЦІЙНИЙ СУД МІСТА КИЄВА

## Звіт про стан організації роботи апарату суду у 2015 році

Прийнято та опрацьовано кримінальних справ (проваджень)							
Період		у 2013 році		у 2014 році		у 2015 році	
перше півріччя	січень	3 132	527	3 298	467	3 736	770
	лютий		533		445		752
	березень		517		417		516
	квітень		594		686		659
	травень		473		631		516
	червень		488		652		523
друге півріччя	липень	3 140	548	4 966	805	3 564	727
	серпень		520		696		608
	вересень		554		859		602
	жовтень		552		861		519
	листопад		444		742		558
	грудень		522		1 003		550
ВСЬОГО за рік		6 272	8 264	7 300			

Діаграма 2.2 Прийнято та опрацьовано кримінальних справ (проваджень)  
(у помісячному розрізі)

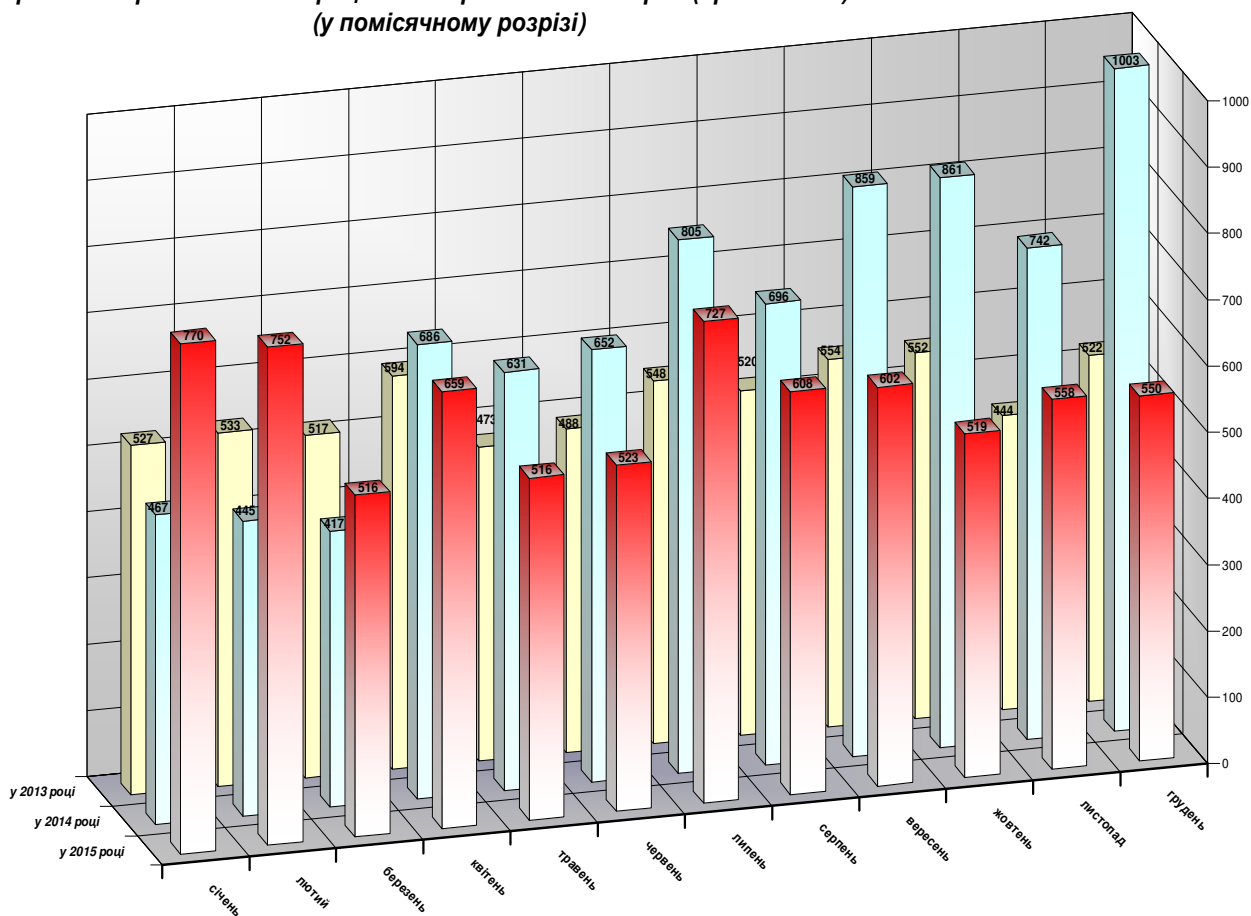

Протягом звітнього періоду працівниками відділу опрацювання кореспонденції (загальна канцелярія) було прийнято та опрацьовано **1428** матеріалів про адміністративні правопорушення (у 2014 році – 1621; у 2013 році – 1807). У порівнянні із 2013-2014 роками та у помісячному розрізі дану інформацію відображено у наступній таблиці.

# АПЕЛЯЦІЙНИЙ СУД МІСТА КИЄВА

## Звіт про стан організації роботи апарату суду у 2015 році

Прийнято та опрацьовано матеріалів про адміністративні правопорушення						
Період	у 2013 році		у 2014 році		у 2015 році	
перше півріччя	січень	195	134	120		
	лютий	156	213	134		
	березень	143	128	119		
	квітень	181	99	137		
	травень	105	100	105		
	червень	123	132	122		
друге півріччя	липень	147	186	124		
	серпень	189	124	109		
	вересень	112	107	100		
	жовтень	183	126	119		
	листопад	124	129	146		
	грудень	149	143	93		
<b>ВСЬОГО за рік</b>	<b>1 807</b>	<b>1 621</b>	<b>1 428</b>			

Діаграма 2.3 Прийнято та опрацьовано матеріалів про адміністративні правопорушення (у помісячному розрізі)

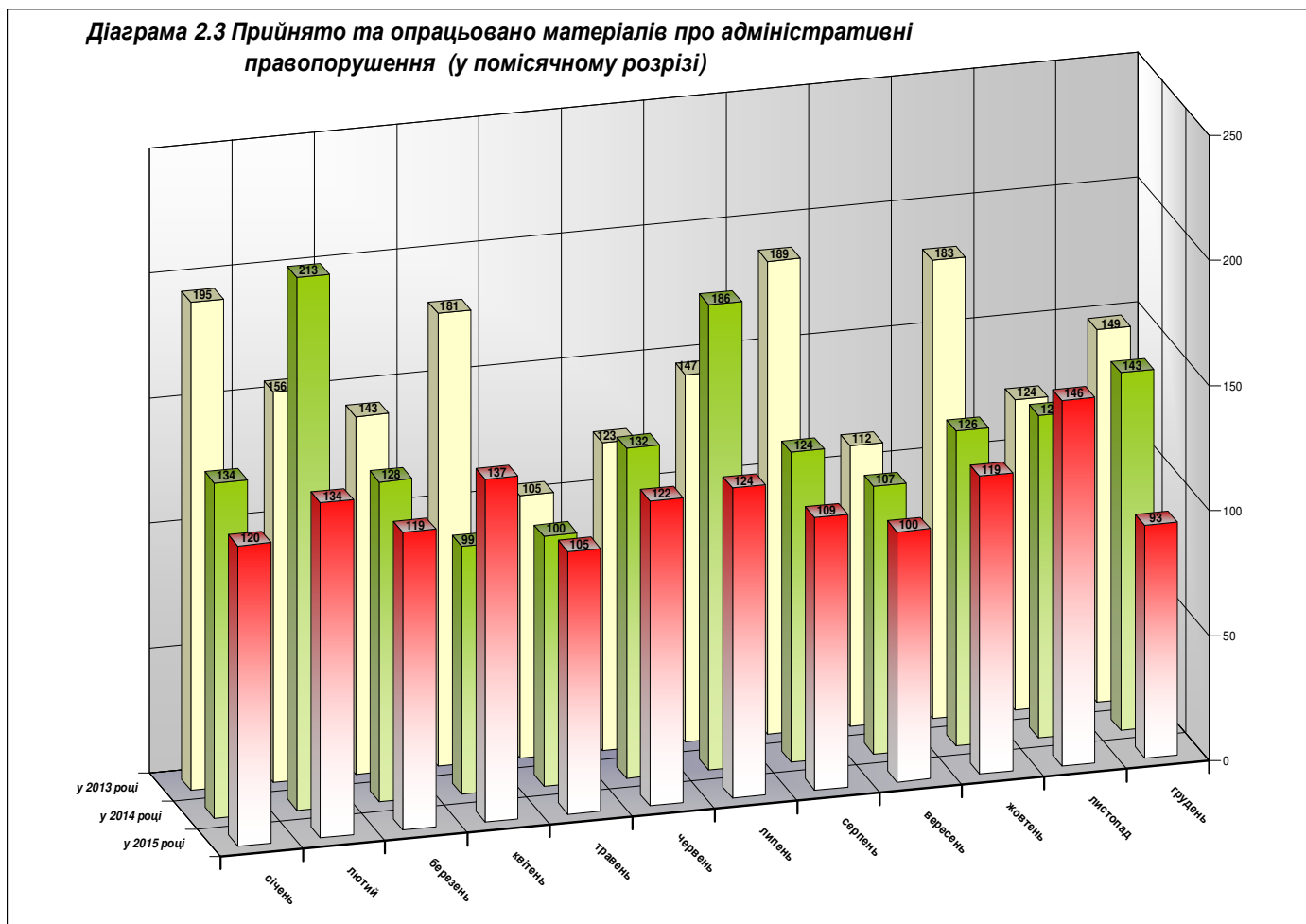

За участю працівників відділу прийому громадян та попереднього розгляду їх звернень відділом опрацювання кореспонденції (канцелярія суду) забезпечено належне прийняття та послідує опрацювання вхідної кореспонденції суду, поданої громадянами особисто до відділу або під час особистого прийому керівництвом суду.



# АПЕЛЯЦІЙНИЙ СУД МІСТА КИЄВА

## Звіт про стан організації роботи апарату суду у 2015 році

При співпраці із редакційно-бібліотечним відділом та відділом зі взаємодії з засобами масової інформації та міжнародного співробітництва забезпечено належне прийняття й опрацювання вхідної кореспонденції, яка надходить на електронну адресу Апеляційного суду міста Києва та на електронну адресу прес-служби Апеляційного суду міста Києва відповідно.

Загалом, у 2015 році працівниками апарату Апеляційного суду міста було прийнято та опрацьовано **65464** одиниць вхідної кореспонденції (звернення, апеляційні скарги, заперечення, телеграми, факсимільні повідомлення, повідомлення, які надійшли електронною поштою тощо) (у 2014 році – 44767; у 2013 році – 45276):

Прийнято та опрацьовано вхідної кореспонденції							
Період		у 2013 році		у 2014 році		у 2015 році	
перше півріччя	січень	22 127	3097	20 963	3657	30 848	4042
	лютий		4476		3896		5164
	березень		3482		3388		5946
	квітень		3987		3252		5159
	травень		3483		3346		4796
	червень		3602		3424		5741
друге півріччя	липень	23 149	4109	23 804	3657	34 616	5256
	серпень		2921		2563		4087
	вересень		3870		3744		6087
	жовтень		4231		4079		6094
	листопад		4014		4632		6618
	грудень		4004		5129		6474
ВСЬОГО за рік		45 276	44 767	65 464			

Діаграма 2.4 Прийнято та опрацьовано вхідної кореспонденції (у помісячному розрізі)

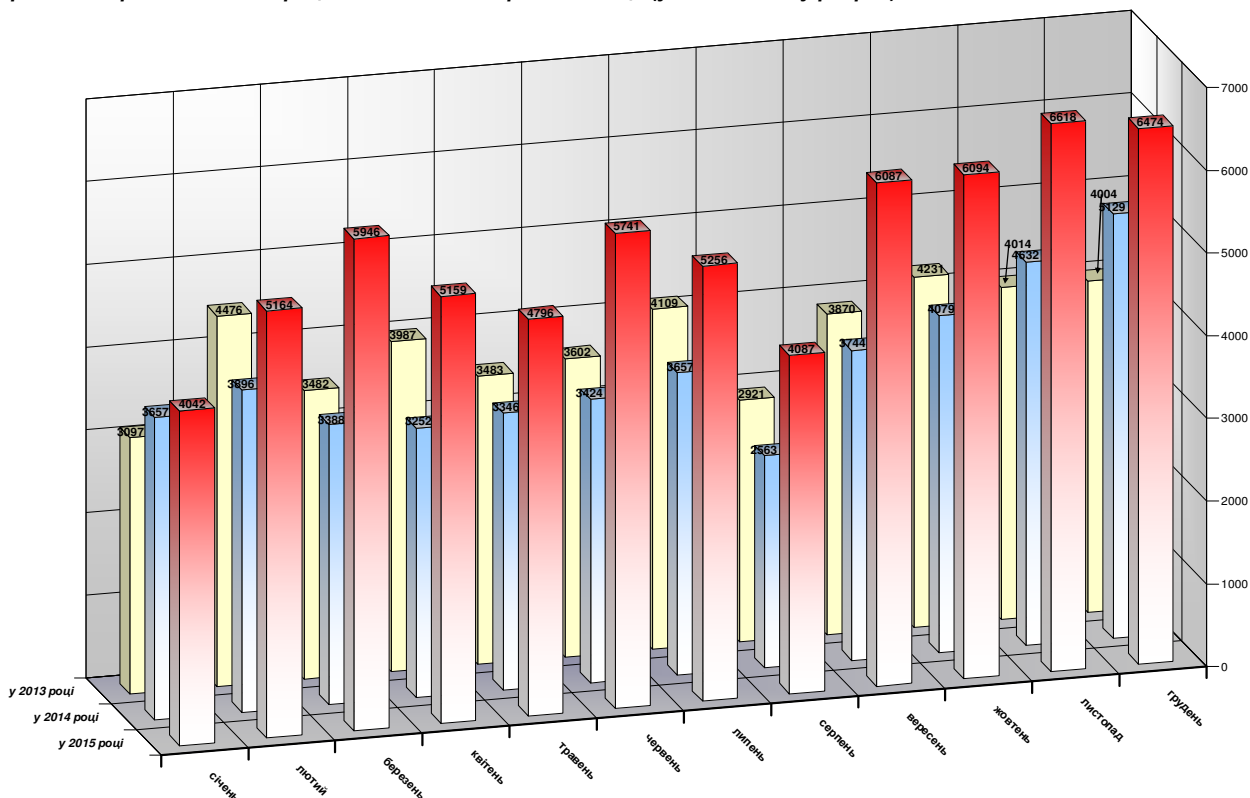

# АПЕЛЯЦІЙНИЙ СУД МІСТА КИЄВА

## Звіт про стан організації роботи апарату суду у 2015 році

Крім того, працівниками відділу опрацювання кореспонденції (канцелярія суду) протягом звітного року постійно забезпечувалося опрацювання вихідної кореспонденції суду, здійснювалося оформлення поштових відправлень шляхом їх зважування, тарифування, наклеювання штрих-коду, накладення відбитку кліше державного знаку маркувальної машини та, в кінцевому результаті, її безпосереднє відправлення. Загалом, у 2015 році працівниками згаданого відділу було забезпечено належне опрацювання та послідуєчне відправлення **116160** одиниць вихідної кореспонденції суду (у 2014 році – 127428; у 2013 році – 117006). У порівнянні із 2013-2014 роками та у помісячному розрізі дану інформацію відображено у наступній таблиці.

Опрацьовано та відправлено вихідної кореспонденції							
Період		у 2013 році		у 2014 році		у 2015 році	
перше півріччя	січень	54 833	7642	64 841	9590	65 517	8912
	лютий		9545		10380		11749
	березень		8839		10783		11636
	квітень		11179		11226		12692
	травень		7804		12775		9247
	червень		9824		10087		11281
друге півріччя	липень	62 173	10211	62 587	9695	50 643	11700
	серпень		7904		8905		8489
	вересень		8993		9540		12930
	жовтень		11509		10849		13180
	листопад		10972		9516		12362
	грудень		12584		14082		15481
ВСЬОГО за рік		117 006	127 428	116 160			

Діаграма 2.5 Опрацьовано та направлено вихідної кореспонденції (у помісячному розрізі)

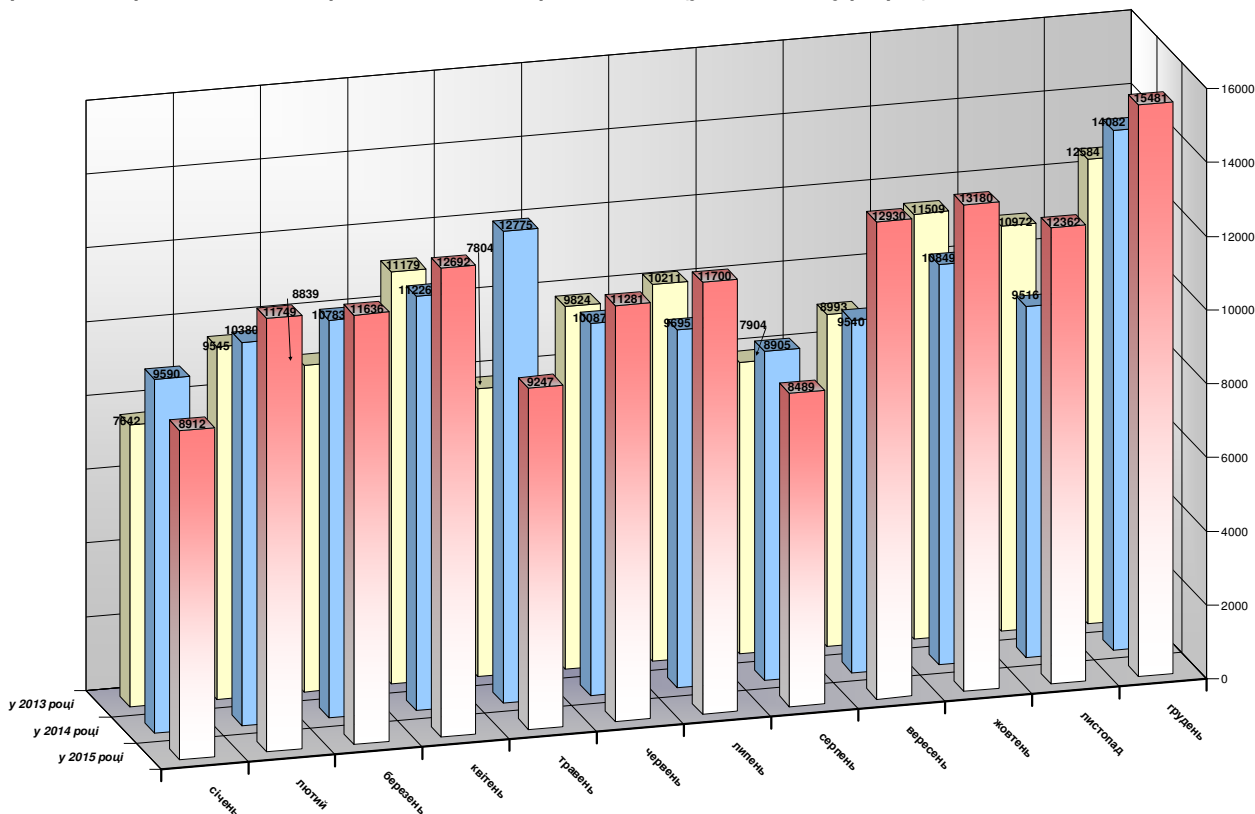

## АПЕЛЯЦІЙНИЙ СУД МІСТА КИЄВА

### Звіт про стан організації роботи апарату суду у 2015 році

Варто зауважити, що в умовах призупинення відправлення поштової кореспонденції УДППЗ «Укрпошта» у деякі регіони України, працівниками апарату суду протягом звітного періоду забезпечувалося належне опрацювання вихідної кореспонденції, яка оприлюднювалася на офіційному веб-сайті Апеляційного суду міста Києва (в частині інформування громадян, учасників судового процесу, які перебувають на тимчасово окупованій території України згідно Закону України «Про забезпечення прав і свобод громадян та правовий режим на тимчасово окупованій території України»). Відтак, працівниками відділу зі взаємодії з засобами масової інформації та міжнародного співробітництва на офіційному веб-сайті суду (<http://www.apcourtkiev.gov.ua>) було розміщено **579** таких повідомлення (у 2014 році – 464). У розрізі півріччя та безпосередньо діяльності судових палат дана інформація відображена у наступній таблиці.

Опрацювання вихідної кореспонденції, яка оприлюднювалася на офіційному веб-сайті Апеляційного суду міста Києва (в частині інформування громадян, учасників судового процесу, які перебувають на тимчасово окупованій території України)					
	у 2014 році		у 2015 році		
	перше півріччя	друге півріччя	перше півріччя	друге півріччя	
По цивільним справам	90	374	256	235	277
По кримінальним справам (провадженням)				21	

Упродовж минулого року працівниками відділу опрацювання кореспонденції (канцелярія суду) приймалися на зберігання та подальшої відправки матеріали справ (проваджень), апеляційне провадження у яких закінчено та які підлягають відправленню за належністю або поверненню за минуванням потреби. Так, із відділу забезпечення діяльності судової палати з розгляду цивільних справ до відділу опрацювання кореспонденції (канцелярія суду) у 2014 році було передано **16822** цивільних справ (у 2014 році – 16431; у 2013 році – 16498), а з відділу забезпечення діяльності судової палати з розгляду кримінальних справ – **6036** кримінальних справ (проваджень) (у 2014 році – 5064; у 2013 році – 5785) та **1451** справ про адміністративні правопорушення (у 2014 році – 1565; у 2013 році – 1771). У порівнянні із 2013-2014 роками зазначену інформацію відображено у наступній таблиці.

Прийняття та збереження відділом опрацювання кореспонденції (канцелярія суду) матеріалів справ (проваджень), апеляційне провадження у яких закінчено та які підлягають відправленню за належністю або за минуванням потреби			
	2013 рік	2014 рік	2015 рік
Цивільні справи	16498	16431	16822
Кримінальні справи (провадження)	5854	5064	6036
Справи про адміністративні правопорушення	1771	1565	1451

# АПЕЛЯЦІЙНИЙ СУД МІСТА КИЄВА

## Звіт про стан організації роботи апарату суду у 2015 році

Діаграма 2.6 Прийняття та збереження відділом опрацювання кореспонденції (канцелярія суду) матеріалів справ (проваджень), апеляційне провадження у яких закінчено та які підлягають відправленню за належністю або за минуванням потреби

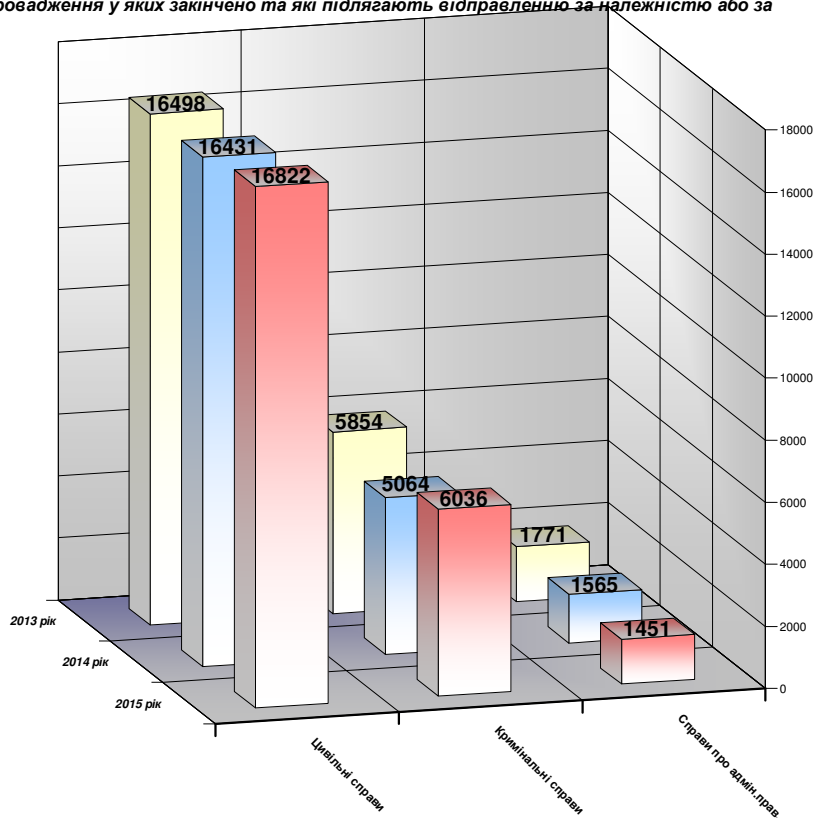

У помісячному розрізі інформацію за 2015 рік відображено у наступній таблиці.

Прийнято відділом опрацювання кореспонденції (канцелярія суду) матеріалів справ (проваджень), апеляційне провадження у яких закінчено та які підлягають відправленню за належністю або поверненню за минуванням потреби

Період 2015 року		Цивільні справи	Кримінальні справи (провадження)	Справи про адміністративні правопорушення
перше півріччя	січень	914	341	104
	лютий	1516	480	125
	березень	1883	443	133
	квітень	1623	374	147
	травень	1112	459	84
	червень	1712	563	127
друге півріччя	липень	1492	614	121
	серпень	750	390	86
	вересень	1666	459	124
	жовтень	1756	563	115
	листопад	1793	551	110
	грудень	2246	799	175
ВСЬОГО за 2015 рік		16822	6036	1451

# АПЕЛЯЦІЙНИЙ СУД МІСТА КИЄВА

## Звіт про стан організації роботи апарату суду у 2015 році

Діаграма 2.7 Прийняття та збереження у 2015 р. відділом опрацювання кореспонденції (канцелярія суду) матеріалів справ (проваджень), апеляційне провадження у яких закінчено та які підлягають відправленню за належністю або поверненню за минуванням потреби

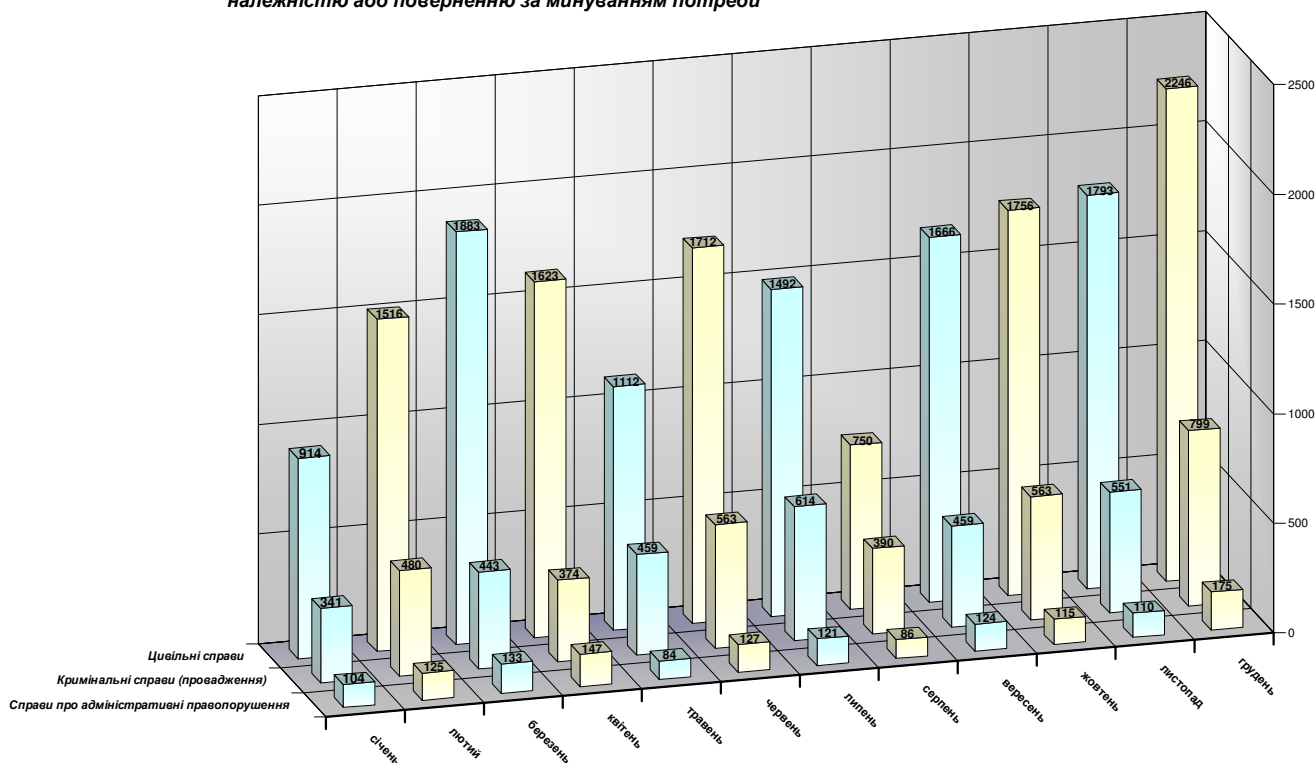

Всі вищезазначені судові справи, матеріали і провадження працівниками відділу опрацювання кореспонденції (канцелярія суду) були зареєстровані (в тому числі в автоматизованій системі документообігу суду) як вихідна кореспонденція та в подальшому були направлені (доставлені) за належністю. У розрізі районних судів міста Києва вищезазначена інформація викладена у наступній таблиці.

Районний суд міста Києва	Кількість справ (проваджень), матеріалів	
	у першому півріччі 2015 року	у другому півріччі 2015 року
Голосіївський районний суд міста Києва	1172	1675
Дарницький районний суд міста Києва	2326	1450
Деснянський районний суд міста Києва	798	959
Дніпровський районний суд міста Києва	1139	1700
Оболонський районний суд міста Києва	950	1255
Печерський районний суд міста Києва	2541	2529
Подільський районний суд міста Києва	726	915
Шевченківський районний суд міста Києва	1832	2535
Святошинський районний суд міста Києва	1015	1309
Солом'янський районний суд міста Києва	1200	1764

# АПЕЛЯЦІЙНИЙ СУД МІСТА КИЄВА

## Звіт про стан організації роботи апарату суду у 2015 році

Діаграма 2.8 Установи, до яких у 2014-2015 роках направлялися матеріали справ (проваджень) у розрізі районних судів міста Києва

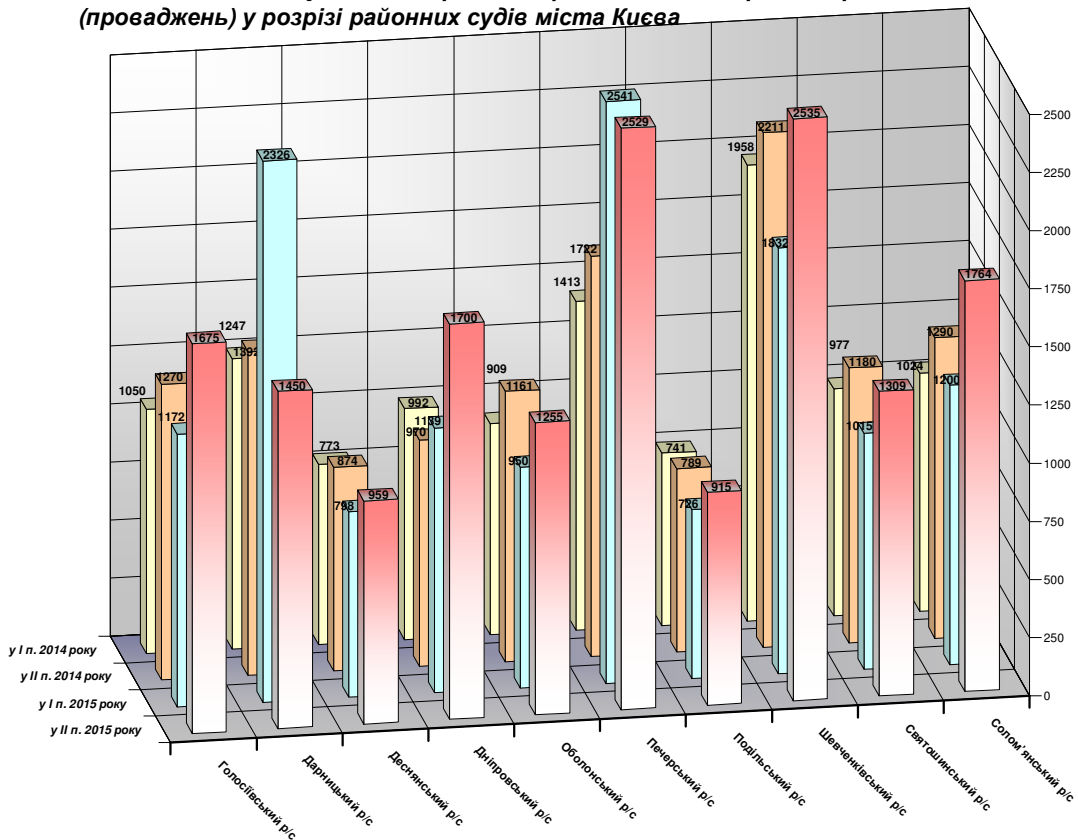

Варто відмітити, що протягом звітного періоду працівниками відділу опрацювання кореспонденції (канцелярія суду), крім вищезазначених заходів, за сприянням відділу договірно-правової роботи, матеріально-технічного та господарського забезпечення здійснювалося отримання адресованих Апеляційному суду міста Києва цінних листів та бандеролей безпосередньо у відділенні поштового зв'язку УДППЗ «Укрпошта». А також забезпечувалася безпосередня доставка матеріалів справ (проваджень) та кореспонденції суду до певних установ (організацій) за належністю.

### Пункт 2.2 Прийом громадян та попередній розгляд їх звернень

Підводячи підсумки роботи апарату Апеляційного суду міста Києва за 2015 рік у частині забезпечення діяльності судових палат, необхідно відзначити роботу відділу прийому громадян та попереднього розгляду їх звернень. Так, усі заходи, проведення яких передбачалося планами роботи суду на відповідні півріччя звітного року, працівниками вищезазначеного відділу виконані у повному обсязі та у визначені строки.

З метою реалізації громадянами свого конституційного права на звернення Апеляційний суд міста Києва в межах компетенції забезпечував їх повний, кваліфікований, неупереджений, об'єктивний і своєчасний розгляд. Загальну організацію роботи зі зверненнями громадян виконував відділ прийому громадян та попереднього розгляду їх звернень. Так, загальний прийом громадян протягом 2015 році склав **53248** осіб (у першому півріччі – 27242 особи, у другому півріччі – 26006 осіб). У порівнянні із аналогічними показниками 2013 та 2014 років дану інформацію висвітлено у наступній таблиці та діаграмі.

# АПЕЛЯЦІЙНИЙ СУД МІСТА КИЄВА

## Звіт про стан організації роботи апарату суду у 2015 році

Загальний прийом громадян (кількість осіб)			
Звітний період	Усього	В тому числі:	
		у першому півріччі	у другому півріччі
2013 рік	51299	25224	26075
2014 рік	53248	27242	26006
<b>2015 рік</b>	<b>68415</b>	<b>31299</b>	<b>37116</b>

Діаграма 2.9 Загальний прийом громадян (кількість осіб)

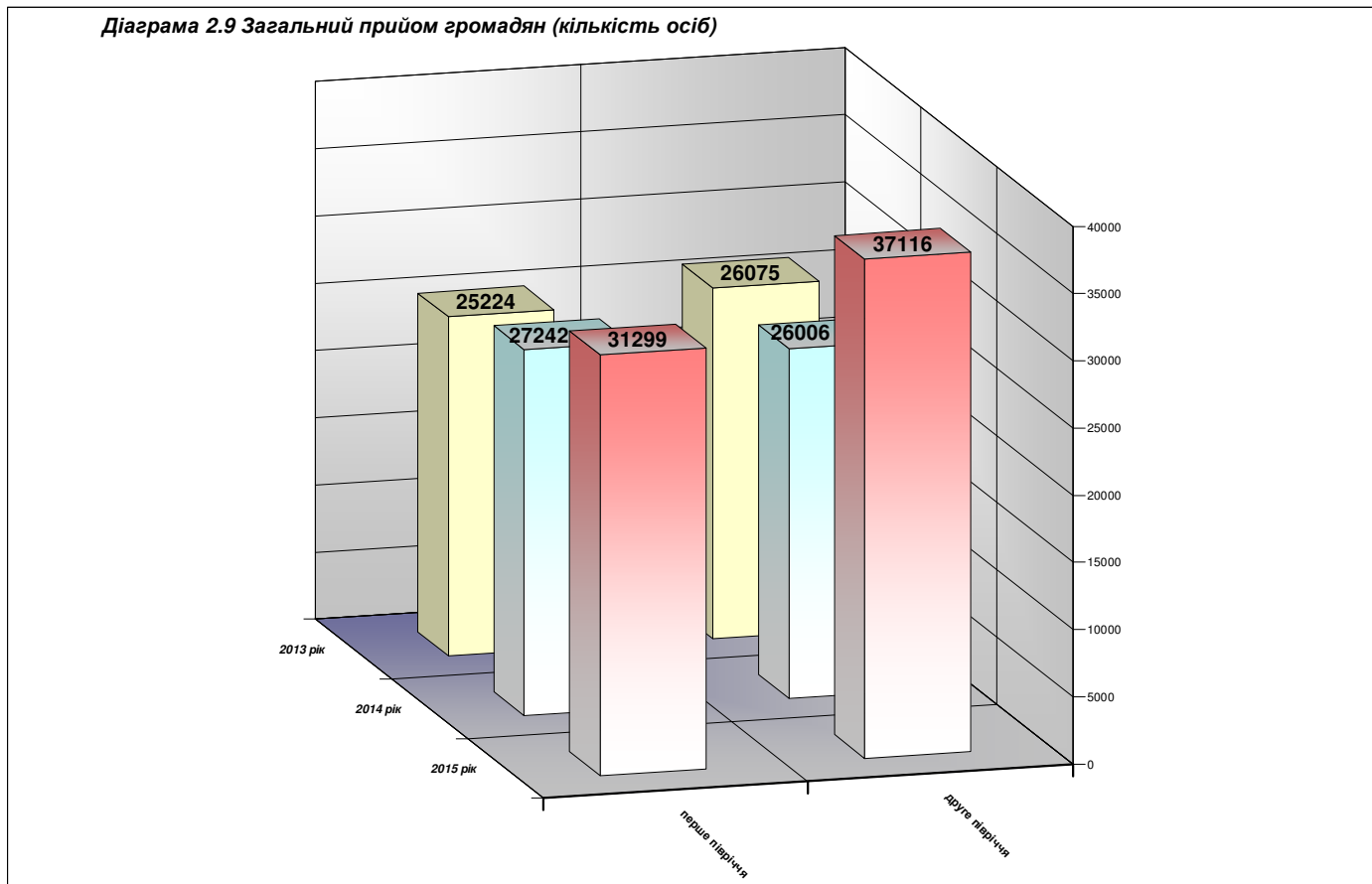

На виконання вимог статті 22 Закону України «Про звернення громадян» в Апеляційному суді міста Києва протягом звітного періоду проводився особистий прийом громадян керівництвом суду згідно встановленого графіку.

Водночас, працівниками відділу прийому громадян та попереднього розгляду їх звернень протягом 2015 року постійно здійснювалося прийняття й опрацювання вхідної кореспонденції суду, поданої громадянами особисто до відділу, а також кореспонденції, переданої від керівництва суду безпосередньо під час особистого прийому керівництвом суду.

Згідно інформації, наявної у «Журналі реєстрації запитів на інформацію згідно Закону України «Про доступ до публічної інформації», упродовж 2015 року до Апеляційного суду міста Києва надійшло **28** такі запити (у першому півріччі – 12, у другому півріччі – 16). Для порівняння, за увесь 2014 рік до суду надійшов лише 1 такий запит.

Навантаження на керівництво суду при розгляді запитів на публічну інформацію у розрізі півріччя наведено у наступній таблиці.



# АПЕЛЯЦІЙНИЙ СУД МІСТА КИЄВА

## Звіт про стан організації роботи апарату суду у 2015 році

Прізвище та ініціали	Кількість розглянутих запитів на публічну інформацію у 2015 році	
	перше півріччя	друге півріччя
Головачов Я.В.	-	2
Крижанівська Г.В.	2	1
Глиняний В.П.	-	2
Усик Г.І.	-	1
Радченко О.М.	7	7
Литвинко Т.В.	3	3

Також упродовж 2015 року керівництвом суду розглядалися пропозиції, заяви та скарги громадян щодо організації роботи апарату суду. Загалом, у звітному році на адресу суду надійшло **81** таке звернення (у першому півріччі – 33, у другому півріччі – 48). Навантаження на керівництво суду при розгляді звернень щодо організації роботи апарату суду у розрізі півріччя наведено у наступній таблиці.

Прізвище та ініціали	Кількість розглянутих звернень щодо організації роботи апарату суду у 2015 році	
	перше півріччя	друге півріччя
Головачов Я.В.	1	12
Крижанівська Г.В.	2	5
Глиняний В.П.	-	3
Усик Г.І.	1	2
Радченко О.М.	28	25
Литвинко Т.В.	1	1

Узагальнюючи роботу, проведену працівниками апарату суду щодо забезпечення діяльності судових палат в частині виконання вимог Закону України «Про звернення громадян», необхідно зазначити, що протягом звітнього періоду до відділу забезпечення діяльності судової палати з розгляду цивільних справ надійшло **206** звернень громадян та організацій (у першому півріччі – 94, у другому півріччі – 112), а до відділу забезпечення діяльності судової палати з розгляду кримінальних справ – **132** звернення (у першому півріччі – 80, у другому півріччі – 52). Усі зазначені звернення в послідовному були розглянуті, а матеріали щодо їх розгляду передані до відділу прийому громадян та попереднього розгляду для належного оформлення і подальшого зберігання. У порівнянні із 2013-2014 роками (у розрізі півріччя) зазначену інформацію відображено у наступній таблиці.

Звернення громадян (організацій), що надійшли до відділів забезпечення діяльності судових палат з розгляду цивільних та кримінальних справ відповідно									
	у 2013 році			у 2014 році			у 2015 році		
	Усього	І п.	ІІ п.	Усього	І п.	ІІ п.	Усього	І п.	ІІ п.
Щодо цивільних справ	694	425	269	343	194	146	206	94	112
Щодо кримінальних справ	174	88	86	326	135	191	132	80	52



# АПЕЛЯЦІЙНИЙ СУД МІСТА КИЄВА

## Звіт про стан організації роботи апарату суду у 2015 році

Крім того, у 2015 році працівниками відділу прийому громадян та попереднього розгляду їх звернень постійно надавалася громадянам (особисто або за телефоном) запитувана інформація щодо, як правило, руху справи, відомостей про результати розгляду заяви чи скарги, видачі копії судового рішення, видачі дозволу на побачення із особами, що утримуються під вартою тощо. Так, упродовж 2015 року було видано **232** такі дозволи (у першому півріччі – 167, у другому півріччі – 65). Порівнявши дані показники з показниками 2013-2014 років, отримуємо наступні результати:

Видача дозволів на побачення із особами, які утримуються під вартою			
Звітний період	перше півріччя	друге півріччя	УСЬОГО
2013 рік	474	417	891
2014 рік	269	145	414
2015 рік	167	65	232

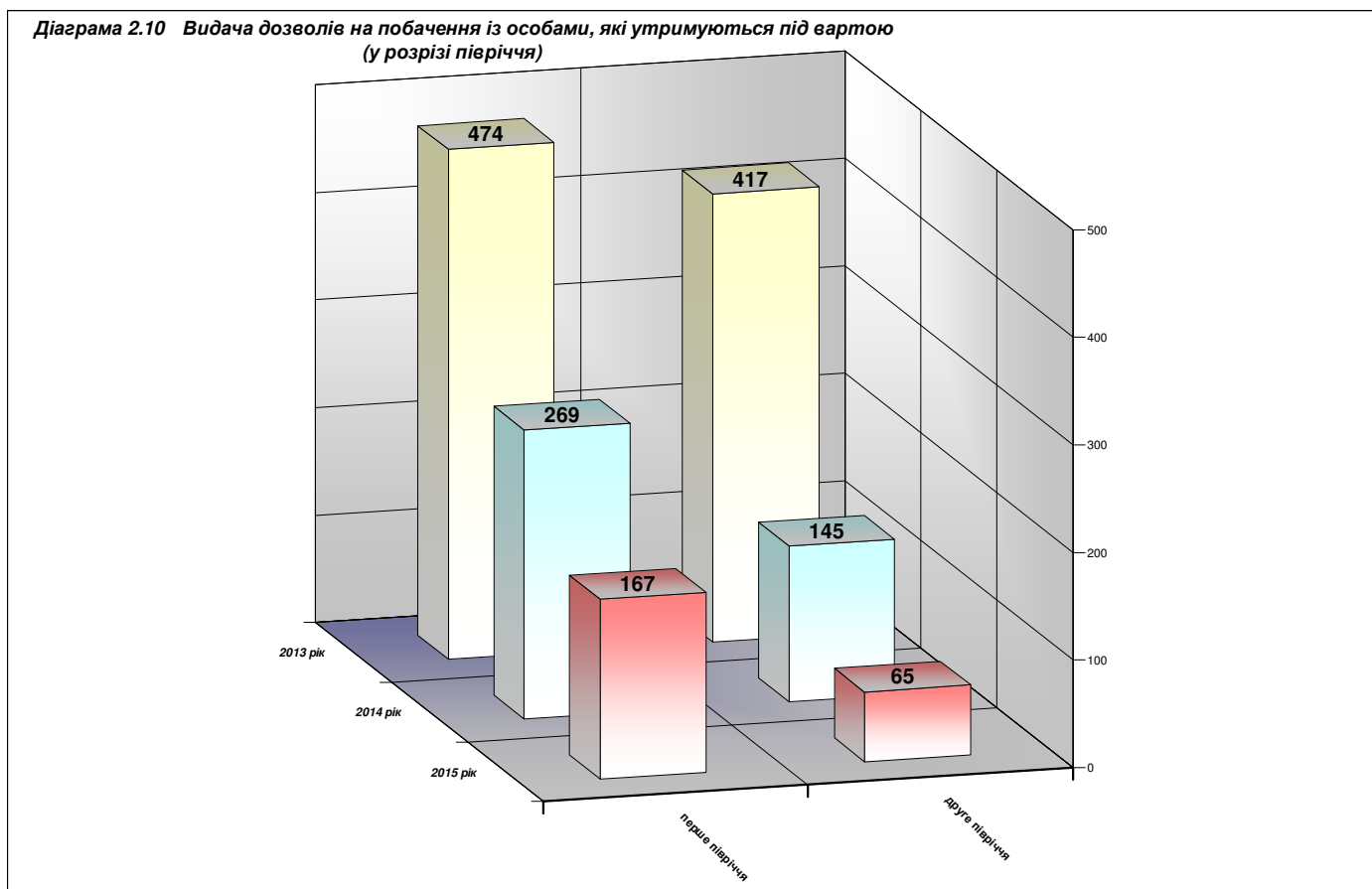

### Пункт 2.3 Забезпечення діяльності судової палати з розгляду цивільних справ

Забезпечення діяльності судової палати з розгляду цивільних справ у 2015 році здійснювалося, у першу чергу, працівниками відділу забезпечення діяльності судової палати з розгляду цивільних справ у відповідності до вимог чинного законодавства та згідно планів роботи Апеляційного суду міста Києва на перше та друге півріччя звітного періоду. Так, працівниками згаданого структурного підрозділу постійно протягом 2015

# АПЕЛЯЦІЙНИЙ СУД МІСТА КИЄВА

## Звіт про стан організації роботи апарату суду у 2015 році

року здійснювалося належне та своєчасне внесення інформаційних даних до автоматизованої системи електронного документообігу суду, належне ведення обліку та послідовну передачу суддям цивільних справ з апеляційними скаргами (та інші матеріали), які надходять для розгляду до Апеляційного суду міста Києва.

Зокрема, у січні минулого року працівниками відділу забезпечення діяльності судової палати з розгляду цивільних справ було здійснено перереєстрацію (в автоматизованій системі електронного документообігу Апеляційного суду міста Києва «Апеляція») **2311** нерозглянутих в 2014 році цивільних справ з апеляційними скаргами, **22** заяви щодо перегляду за нововиявленими обставинами судових рішень Апеляційного суду міста Києва та **1** матеріали по визначенню підсудності.

Упродовж 2015 року працівниками зазначеного структурного підрозділу було прийнято, опрацьовано із внесенням відповідних відомостей до автоматизованої системи електронного документообігу суду та передано суддям відповідно до автоматичного розподілу **15491** (у першому півріччі – 7464, у другому півріччі – 8027) цивільні справи з апеляційними скаргами, **69** (у першому півріччі – 30, у другому півріччі – 39) заяв про перегляд судових рішень апеляційної інстанції за нововиявленими обставинами та **1945** (у першому півріччі – 877, у другому півріччі – 1068) матеріалів щодо визначення підсудності цивільних справ та позовних заяв місцевим судам міста Києва, а також **483** (у першому півріччі – 212, у другому півріччі – 271) цивільні справи, які надійшли на запити суддів та для додаткового розгляду.

У звітному році працівниками відділу забезпечення діяльності судової палати з розгляду цивільних справ постійно виконувалася робота щодо підготовки цивільних справ для розгляду суддями, безпосереднього формування цивільних справ, складання процесуальних документів тощо. Так, до автоматизованої системи документообігу суду систематично вносилися відомості про залишення апеляційних скарг без руху, прийняття до провадження та призначення до розгляду щодо всіх вищезазначених цивільних справ (матеріалів).

У порівнянні із 2013-2014 роками (у розрізі півріччя) зазначену інформацію умовно відображено у наступній таблиці та діаграмі.

Прийнято, опрацьовано та передано суддям (кількість матеріалів)						
Найменування матеріалів (умовно)	у 2013 році		у 2014 році		у 2015 році	
	перше півріччя	друге півріччя	перше півріччя	друге півріччя	перше півріччя	друге півріччя
Цивільні справи з апеляційними скаргами	7774	7988	7004	7372	7464	8027
Заяви про перегляд судових рішень апеляційної інстанції за нововиявленими обставинами	48	46	41	63	30	39
Матеріали щодо визначення підсудності цивільних справ та позовних заяв	-	-	170	907	877	1068
Цивільні справи, які надійшли на запити суддів та для додаткового розгляду	323	327	257	244	212	271

# АПЕЛЯЦІЙНИЙ СУД МІСТА КИЄВА

## Звіт про стан організації роботи апарату суду у 2015 році

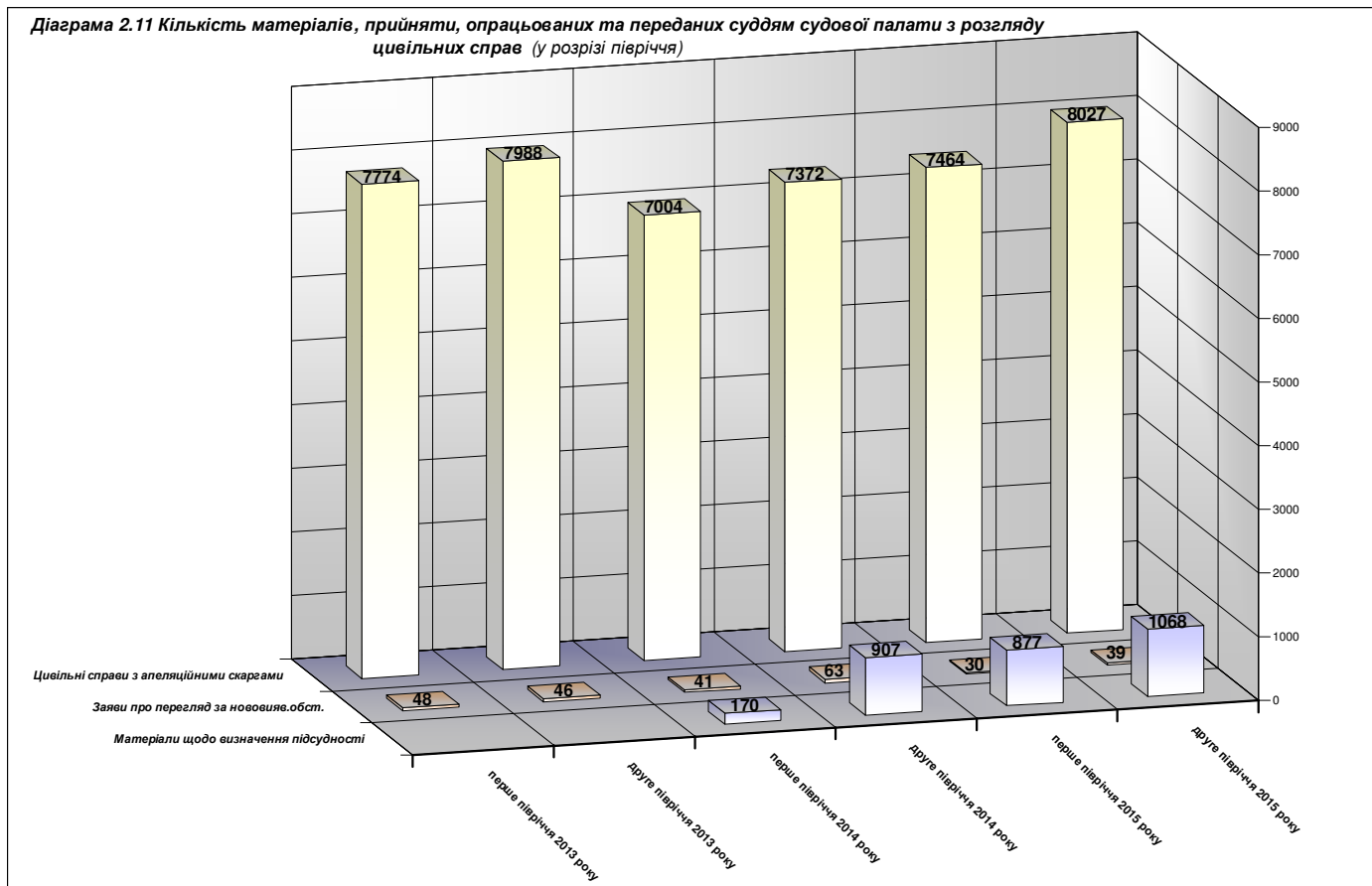

Варто зазначити, що протягом минулого року заступником голови суду, секретарем судової палати з розгляду цивільних справ, а також начальником та його заступником відділу забезпечення діяльності судової палати з розгляду цивільних справ забезпечувалися заходи по моніторингу та контролю за дотриманням вимог чинного законодавства в частині своєчасності вирішення питання про відкриття провадження та призначення апеляційних скарг по цивільним справам до розгляду. На виконання в тому числі і зазначених заходів начальником відділу готувалися інформаційні довідки щодо надходження цивільних справ з апеляційними скаргами, строків прийняття до провадження апеляційних скарг, результатів розгляду та строків здачі цивільних справ суддями судової палати з розгляду цивільних справ після їх розгляду в апеляційній інстанції, а також щодо контролю за справами, в яких зупинено апеляційне провадження.

Працівниками апарату у 2015 році було підготовлено **2576** списки цивільних справ з апеляційними скаргами та матеріалами, призначених до розгляду в Апеляційному суді міста Києва (у першому півріччі – 1251, у другому півріччі – 1325), та внесено до автоматизованої системи документообігу суду інформацію про результати розгляду цих справ. У порівнянні із 2013-2014 роками (у розрізі півріччя) інформацію про кількість підготовлених списків цивільних справ, призначених до розгляду в Апеляційному суді міста Києва, відображено у наступній таблиці.

Кількість підготовлених списків цивільних справ, призначених до розгляду в Апеляційному суді міста Києва (у розрізі півріччя)			
Звітний період	перше півріччя	друге півріччя	УСЬОГО
2013 рік	1111	1090	2201
2014 рік	1152	1182	2334
2015 рік	1251	1325	2576

# АПЕЛЯЦІЙНИЙ СУД МІСТА КИЄВА

## Звіт про стан організації роботи апарату суду у 2015 році

На виконання заходів, передбачених планами роботи Апеляційного суду міста Києва на перше та друге півріччя 2015 року, працівниками відділу забезпечення діяльності судової палати з розгляду цивільних справ здійснено належне прийняття й опрацювання **23360** одиниць вхідної кореспонденції [листи, заяви, заперечення, телеграми, розписки тощо] (у першому півріччі – 12641, у другому півріччі – 10719), які надходили до відділу та в послідовному передавалася за належністю суддям судової палати з розгляду цивільних справ. У порівнянні із аналогічними періодами 2013-2014 років дана статистична інформація відображена у наступній таблиці та діаграмі.

Кількість вхідної кореспонденції, що була прийнята та опрацьована працівниками відділу забезпечення діяльності судової палати з розгляду цивільних справ (у розрізі півріччя)			
Звітний період	перше півріччя	друге півріччя	УСЬОГО
2013 рік	12388	12465	<b>24853</b>
2014 рік	11578	12879	<b>24457</b>
2015 рік	12641	10719	<b>23360</b>

Діаграма 2.12 Кількість вхідної кореспонденції, що була прийнята та опрацьована працівниками відділу забезпечення діяльності судової палати з розгляду цивільних справ (у розрізі півріччя)

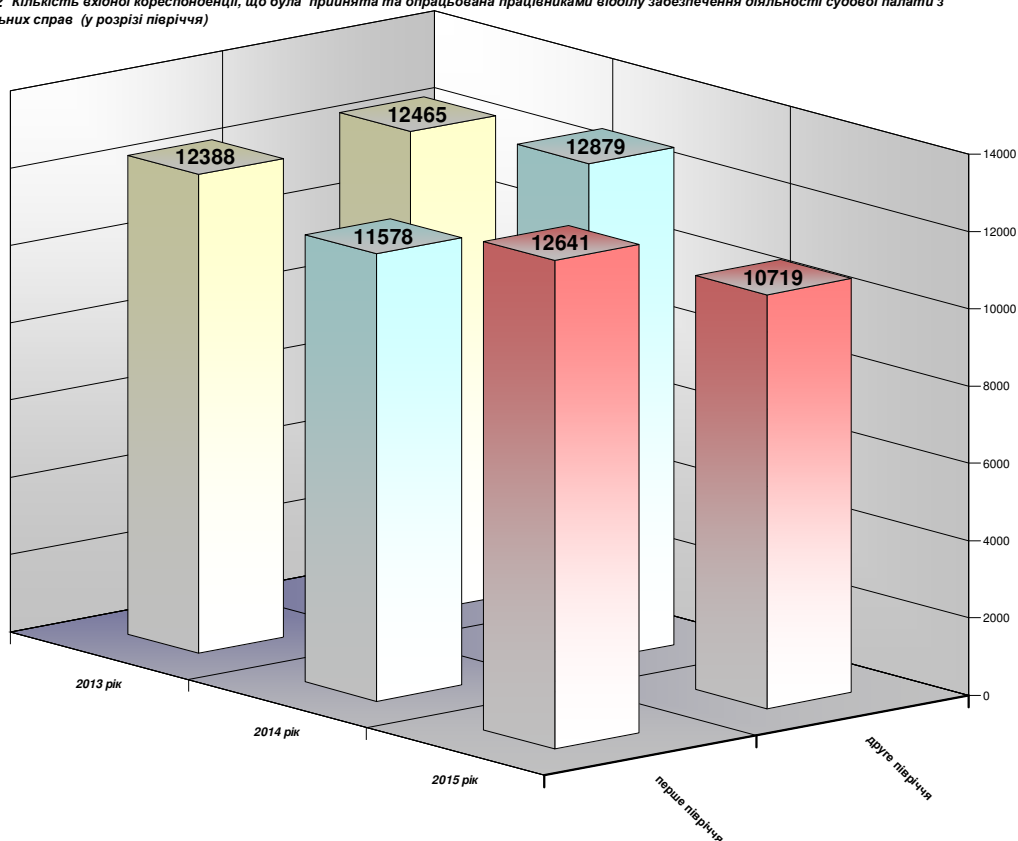

Крім того, у 2015 році працівниками відділу забезпечення діяльності судової палати з розгляду цивільних справ та відділу документального забезпечення діяльності голови суду та його заступників забезпечено підготовку **1294** (у першому півріччі – 538, у другому півріччі – 756) проектів відповідей на звернення громадян, підприємств, установ, організацій щодо інформації про рух цивільних справ, які знаходилися на розгляді в Апеляційному суді міста Києва або були повернуті до районних судів міста Києва після закінчення апеляційного провадження

# АПЕЛЯЦІЙНИЙ СУД МІСТА КИЄВА

## Звіт про стан організації роботи апарату суду у 2015 році

У звітному році працівниками відділу забезпечення діяльності судової палати з розгляду цивільних справ підготовлено **18497** цивільні справи (у першому півріччі – 8760, у другому півріччі – 9737), апеляційне провадження у яких закінчено, для передачі їх до експедиції суду з метою подальшого направлення за належністю. У порівнянні із 2014 роком (16123 цивільні справи) дану інформацію відображено у наступній діаграмі (у помісячному розрізі).

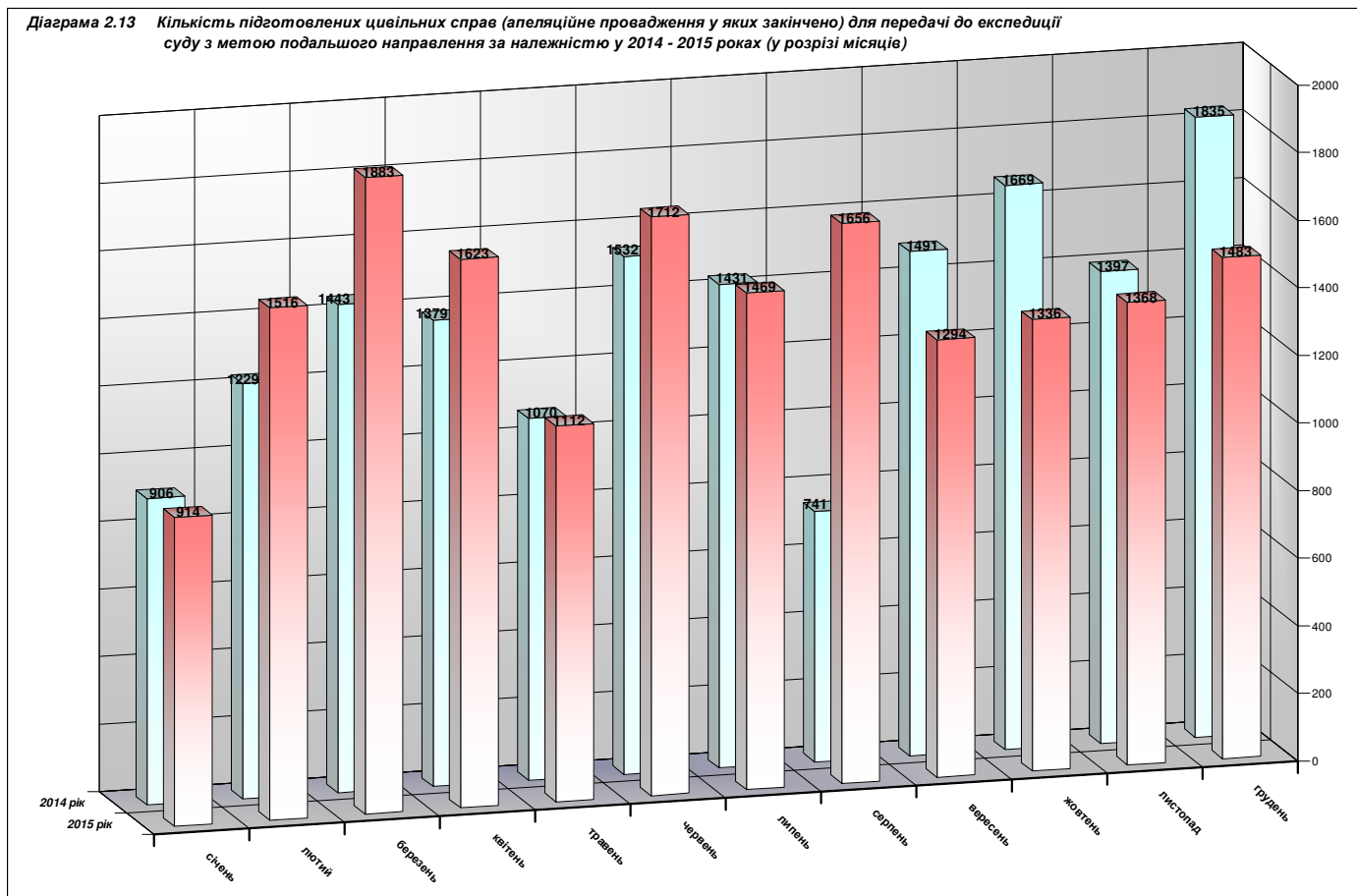

У 2015 році працівниками апарату суду забезпечувалася безперешкодна реалізація громадянами і представниками підприємств, установ та організацій їх права на ознайомлення з матеріалами справ (проваджень), які знаходяться на розгляді в Апеляційному суді міста Києва. Так, лише працівниками відділу забезпечення діяльності судової палати з розгляду цивільних справ видано **3683** цивільні справи на відповідні запити (у першому півріччі – 1867, у другому півріччі – 1816). У порівнянні із аналогічними періодами 2013-2014 років дану статистичну інформацію відображено у наступній таблиці та діаграмі.

Кількість цивільних справ, виданих на запити громадян і представників підприємств, установ та організацій для ознайомлення з матеріалами справ (у розрізі півріччя)			
Звітний період	перше півріччя	друге півріччя	УСЬОГО
2013 рік	1828	1861	<b>3689</b>
2014 рік	1772	2140	<b>3912</b>
2015 рік	1867	1816	<b>3683</b>

# АПЕЛЯЦІЙНИЙ СУД МІСТА КИЄВА

## Звіт про стан організації роботи апарату суду у 2015 році

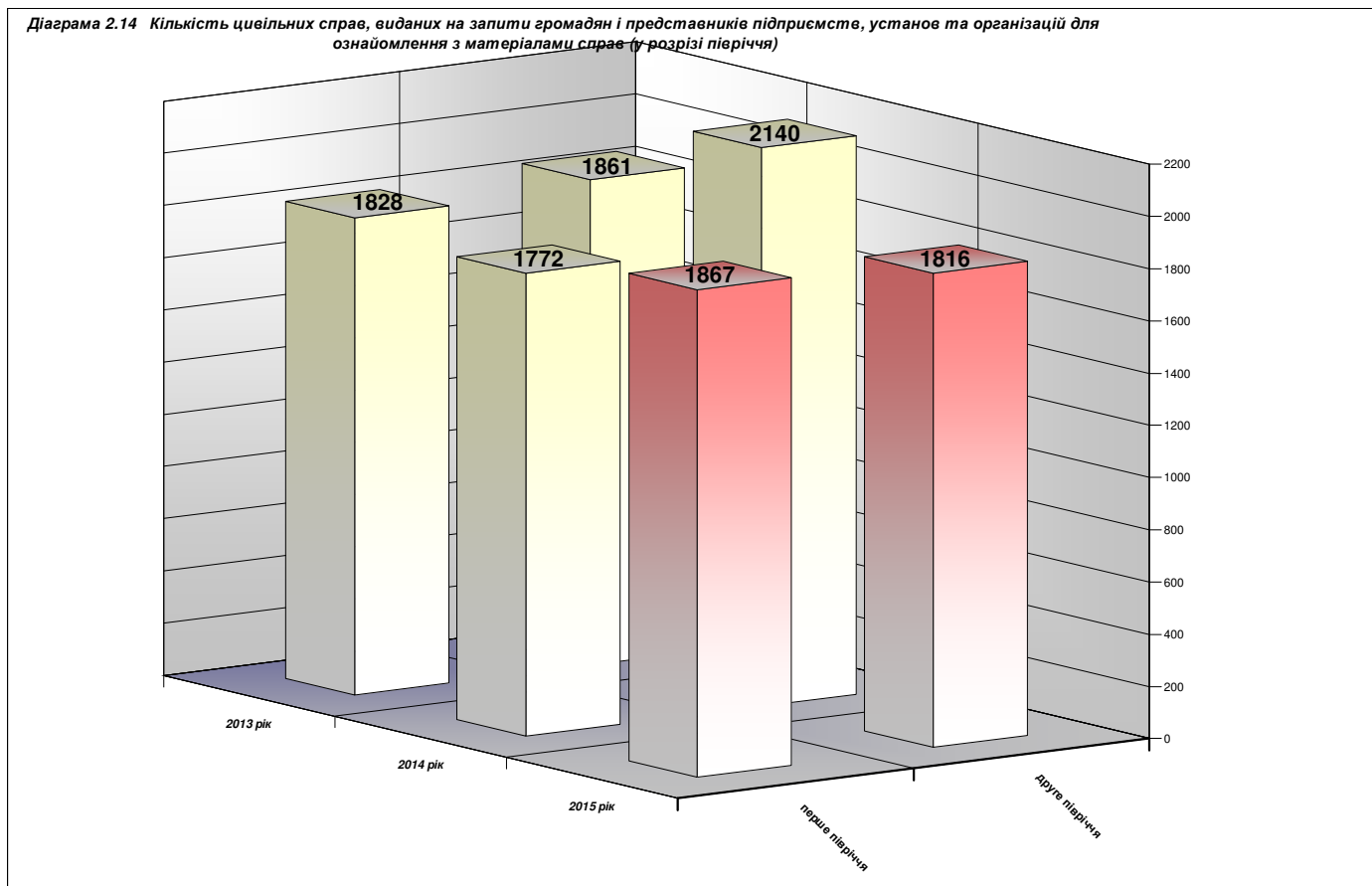

Упродовж року працівниками відділу забезпечення діяльності судової палати з розгляду цивільних справ забезпечувалася належна робота щодо видачі копій судових рішень по справам, розглянутим в апеляційній інстанції. Так, працівниками апарату суду було прийнято, опрацьовано та передано суддям для розгляду **11751** (у першому півріччі – 4930, у другому півріччі – 6641) заяву на видачу копій судових рішень. Крім того, працівниками відділу здійснювалася фіксація судових засідань, виготовлення журналів судових засідань та копій технічного запису фіксування судових засідань, формування справ тощо.

Лише протягом другого півріччя 2015 року працівниками відділу забезпечення діяльності судової палати з розгляду цивільних справ на виконання доручень судів загальної юрисдикції України забезпечено проведення **79** судових засідань в режимі відеоконференції.

У відповідності до Положення про автоматизовану систему документообігу суду впродовж минулого року за письмовим розпорядженням керівника апарату суду у визначених законодавством випадках здійснено **155** повторних автоматизованих розподілів цивільних справ (у першому півріччі – 87, у другому півріччі – 68).

Окремо у першому півріччі 2015 року відповідно до розпоряджень керівника апарату суду було здійснено повторний автоматизований розподіл щодо зміни складу колегій суддів по **856** цивільним справам.

У порівнянні із аналогічними періодами 2013-2014 років інформація щодо здійснення повторних автоматизованих розподілів цивільних справ відображена у наступній таблиці та діаграмі.

# АПЕЛЯЦІЙНИЙ СУД МІСТА КИЄВА

## Звіт про стан організації роботи апарату суду у 2015 році

### Кількість здійснених повторних автоматизованих розподілів цивільних справ (у розрізі півріччя)

Звітний період	перше півріччя	друге півріччя	УСЬОГО
2013 рік	173	40	213
2014 рік	81	74	155
2015 рік	87	68	155

Діаграма 2.15 Кількість здійснених повторних автоматизованих розподілів цивільних справ  
(у розрізі півріччя)

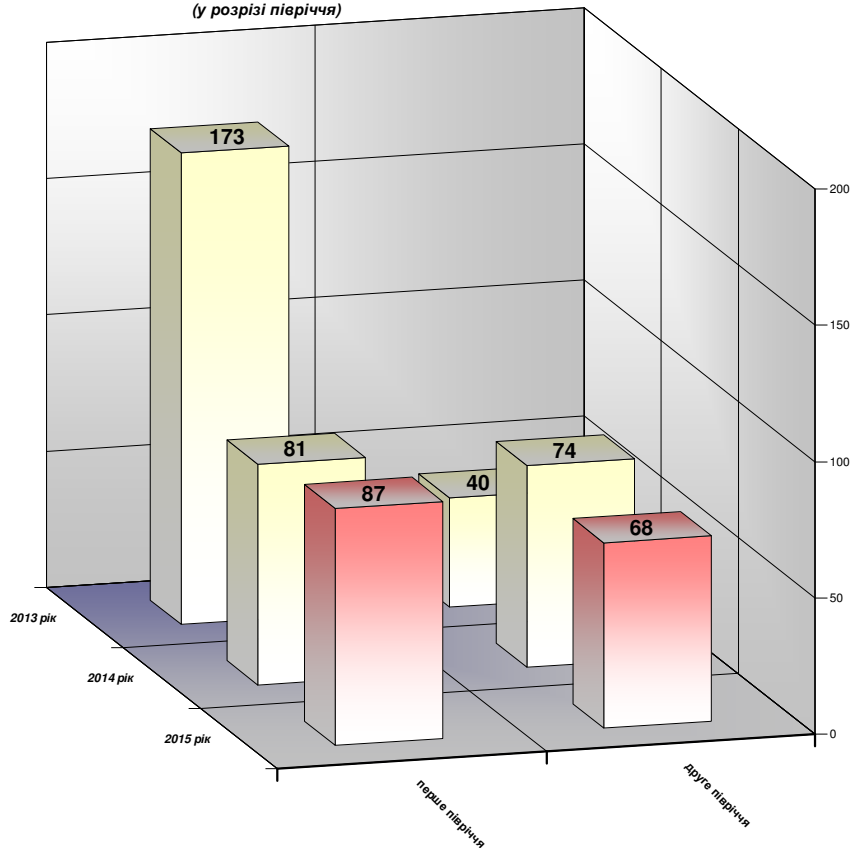

Начальником відділу та його заступником постійно здійснювався контроль за своєчасним поверненням до апеляційної інстанції цивільних справ, направлених до суду першої інстанції в порядку ч.7 ст.297 Цивільного процесуального кодексу України. Результатом даної роботи є надсилання **133** нагадування (у першому півріччі – 74, у другому півріччі – 59) до судів першої інстанції про необхідність вжиття заходів щодо прискорення повернення вказаних справ до апеляційної інстанції для розгляду апеляційних скарг.

У 2015 році підготовлено **409** (у першому півріччі – 85, у другому півріччі – 324) довідок щодо надходження цивільних справ, їх автоматизованого розподілу між суддями, результатів розгляду та строків здачі до канцелярії, а також щодо контролю за справами, по яких зупинено апеляційне провадження. Систематично здійснювався моніторинг судових рішень Апеляційного суду міста Києва, які містили посилання на конкретні рішення Європейського суду, про що щомісячно складалися відповідні довідки. Постійно здійснювався контроль за виконанням окремих ухвал Апеляційного суду міста Києва, надсиланням електронних копій судових рішень до Єдиного державного реєстру судових рішень тощо.



# АПЕЛЯЦІЙНИЙ СУД МІСТА КИЄВА

## Звіт про стан організації роботи апарату суду у 2015 році

### Пункт 2.4 Забезпечення діяльності судової палати з розгляду кримінальних справ

Забезпечення діяльності судової палати з розгляду кримінальних справ у 2015 році здійснювалося, у першу чергу, працівниками відділу забезпечення діяльності судової палати з розгляду кримінальних справ у відповідності до вимог чинного законодавства та згідно планів роботи Апеляційного суду міста Києва на перше та друге півріччя звітнього періоду. Так, працівниками згаданого структурного підрозділу постійно забезпечувалося правильне та своєчасне внесення інформаційних даних до автоматизованої системи документообігу суду, належне ведення обліку та послідовна передача суддям кримінальних проваджень (справ), справ про адміністративні правопорушення з апеляційними скаргами (та інші матеріали), які надходили для розгляду до Апеляційного суду міста Києва.

Зокрема, у перших числах січня минулого року працівниками відділу забезпечення діяльності судової палати з розгляду кримінальних справ було здійснено перереєстрацію **80** кримінальних справ, що надійшли на розгляд до суду в апеляційному порядку [КПК 1960 року]; **1** матеріалів за скаргами [КПК 1960 року]; **289** кримінальних проваджень [КПК 2012 року]; **8** справ за нововиявленими обставинами; **11** проваджень, які надійшли в порядку ст.34 КПК України 2012 року; **104** апеляційних скарг на ухвали слідчих суддів; **127** матеріал про адміністративне правопорушення.

Протягом 2015 року працівниками зазначеного структурного підрозділу було прийнято, опрацьовано із внесенням відповідних інформаційних даних до автоматизованої системи документообігу суду та передано суддям відповідно до автоматичного розподілу **208** кримінальних справ, що надійшли на розгляд до суду в апеляційному порядку [КПК 1960 року] (у першому півріччі – 122, у другому півріччі – 86), **2014** кримінальні провадження [КПК 2012 року] (у першому півріччі – 970, у другому півріччі – 1044), **64** справи за нововиявленими обставинами [КПК 2012 року] (у першому півріччі – 42, у другому півріччі – 22), **471** клопотань (заяв) про визначення територіальної підсудності в межах юрисдикції (у першому півріччі – 195, у другому півріччі – 276), **3693** апеляційні скарги на ухвали слідчих суддів (у першому півріччі – 1664, у другому півріччі – 2029), **14** матеріалів за скаргами [з індексом «10»] (у першому півріччі – 3, у другому півріччі – 11), **1327** матеріалів про адміністративне правопорушення (у першому півріччі – 691, у другому півріччі – 363), **17** заяв про видачу дубліката виконавчого листа (у першому півріччі – 14, у другому півріччі – 31), **1** заяву про повернення грошових коштів, внесених в якості застави (у другому півріччі).

У порівнянні із аналогічними періодами 2013-2014 років дана статистична інформація відображена у наступних таблицях та діаграмах.

Прийнято, опрацьовано та передано суддям кримінальних справ, що надійшли на розгляд до суду в апеляційному порядку [КПК 1960 року] (у розрізі півріччя)			
Звітний період	перше півріччя	друге півріччя	УСЬОГО
2013 рік	1471	763	2234
2014 рік	560	206	766
2015 рік	122	86	208



# АПЕЛЯЦІЙНИЙ СУД МІСТА КИЄВА

## Звіт про стан організації роботи апарату суду у 2015 році

Діаграма 2.16 Прийнято, опрацьовано та передано суддям кримінальних справ, що надійшли на розгляд до суду в апеляційному порядку [КПК 1960 року] (у розрізі півріччя)

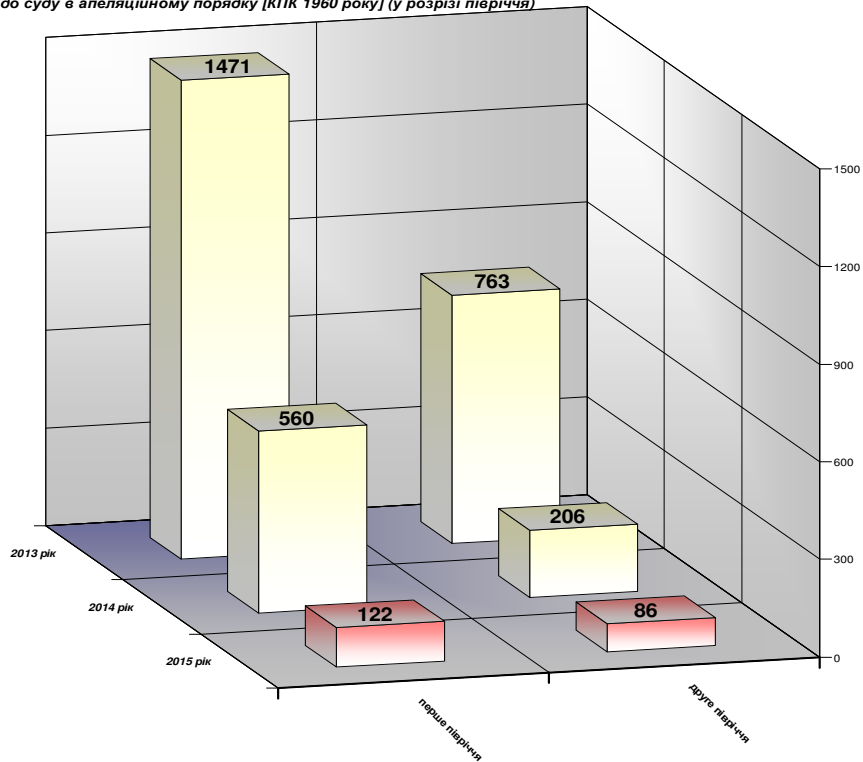

Прийнято, опрацьовано та передано суддям кримінальних проваджень, що надійшли на розгляд до суду в апеляційному порядку [КПК 2012 року] (у розрізі півріччя)

Звітний період	перше півріччя	друге півріччя	УСЬОГО
2013 рік	258	581	839
2014 рік	751	932	1683
2015 рік	970	1044	2014

Діаграма 2.17 Прийнято, опрацьовано та передано суддям кримінальних проваджень, що надійшли на розгляд до суду в апеляційному порядку [КПК 2012 року] (у розрізі півріччя)

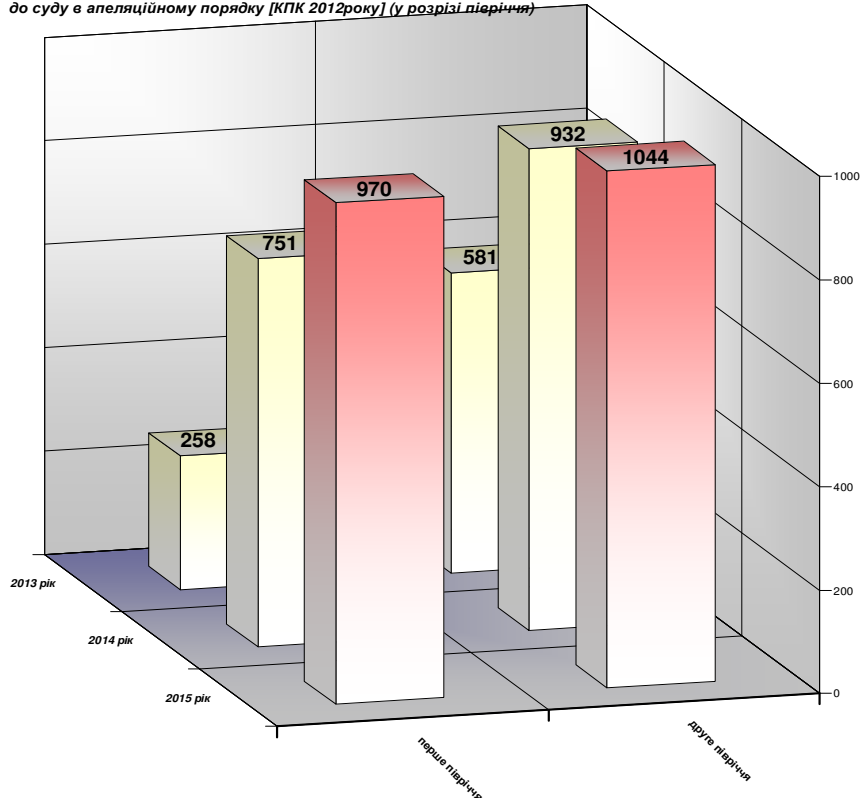

## АПЕЛЯЦІЙНИЙ СУД МІСТА КИЄВА

### Звіт про стан організації роботи апарату суду у 2015 році

#### Прийнято, опрацьовано та передано суддям справи за нововиявленими обставинами [КПК 2012 року] (у розрізі півріччя)

Звітний період	перше півріччя	друге півріччя	УСЬОГО
2013 рік	25	22	47
2014 рік	33	44	77
2015 рік	42	22	64

Діаграма 2.18 *Прийнято, опрацьовано та передано суддям справи за нововиявленими обставинами [КПК 2012 року] (у розрізі півріччя)*

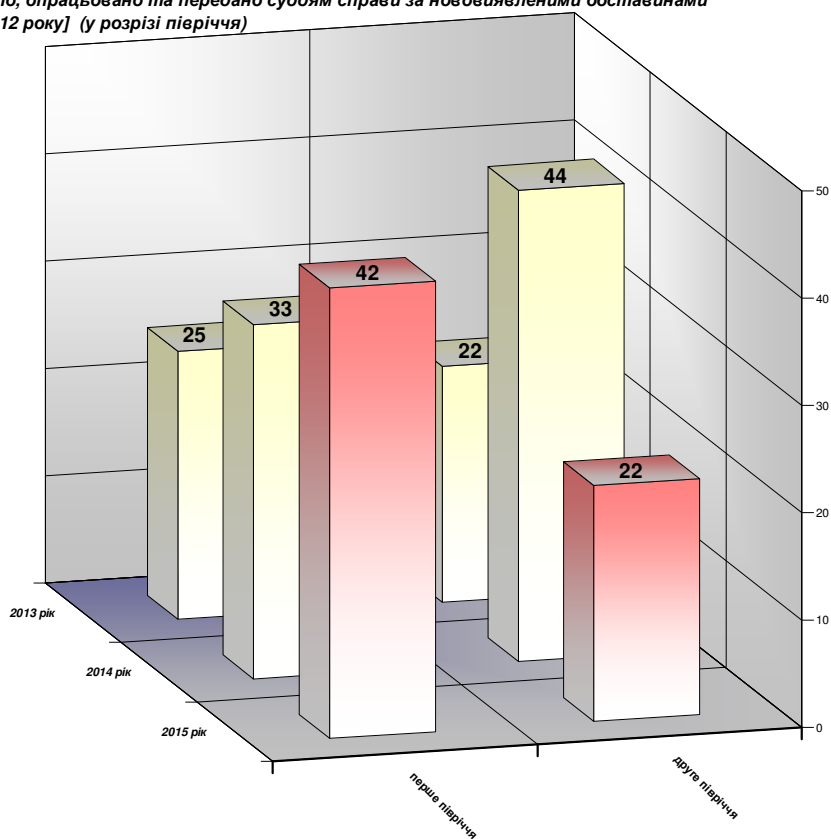

#### Прийнято, опрацьовано та передано суддям клопотань (заяв) про визначення територіальної підсудності в межах юрисдикції (у розрізі півріччя)

Звітний період	перше півріччя	друге півріччя	УСЬОГО
2013 рік	78	96	174
2014 рік	110	160	270
2015 рік	195	276	471

# АПЕЛЯЦІЙНИЙ СУД МІСТА КИЄВА

## Звіт про стан організації роботи апарату суду у 2015 році

Діаграма 2.18 Прийнято, опрацьовано та передано суддям клопотань (заяв) про визначення територіальної підсудності в межах юрисдикції (у розрізі півріччя)

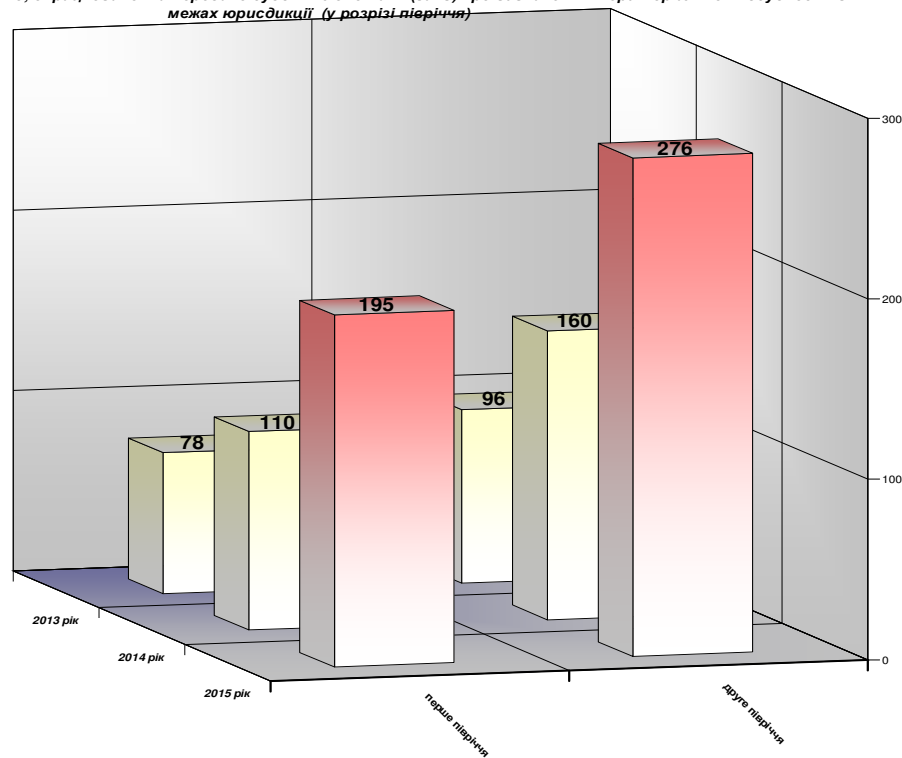

### Опрацьовано та передано суддям апеляційних скарг на ухвали слідчих суддів (у розрізі півріччя)

Звітний період	перше півріччя	друге півріччя	УСЬОГО
2013 рік	1115	1200	2315
2014 рік	1167	1544	2711
2015 рік	1664	2029	3693

Діаграма 2.19 Прийнято, опрацьовано та передано суддям апеляційних скарг на ухвали слідчих суддів (у розрізі півріччя)

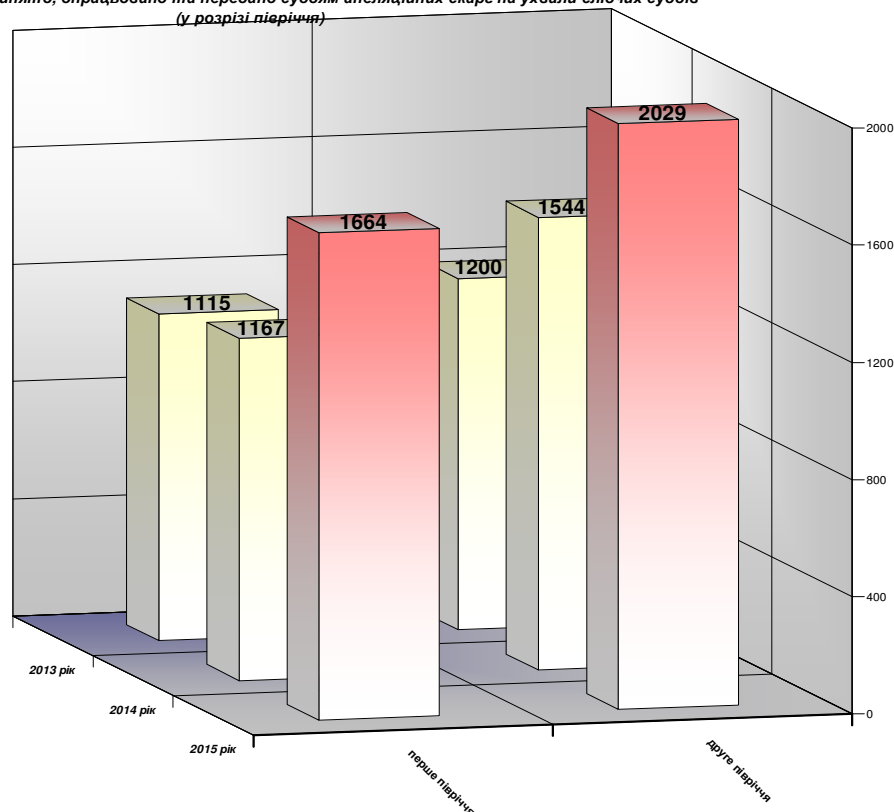

# АПЕЛЯЦІЙНИЙ СУД МІСТА КИЄВА

## Звіт про стан організації роботи апарату суду у 2015 році

### Опрацьовано та передано суддям матеріалів за скаргами (з індексом «10») (у розрізі півріччя)

Звітний період	перше півріччя	друге півріччя	УСЬОГО
2013 рік	426	75	501
2014 рік	49	23	72
2015 рік	3	11	14

### Прийнято, опрацьовано та передано суддям матеріалів про адміністративні правопорушення (у розрізі півріччя)

Звітний період	перше півріччя	друге півріччя	УСЬОГО
2013 рік	929	933	1862
2014 рік	883	789	1672
2015 рік	691	636	1327

Діаграма 2.20 Прийнято, опрацьовано та передано суддям матеріалів про адміністративні правопорушення (у розрізі півріччя)

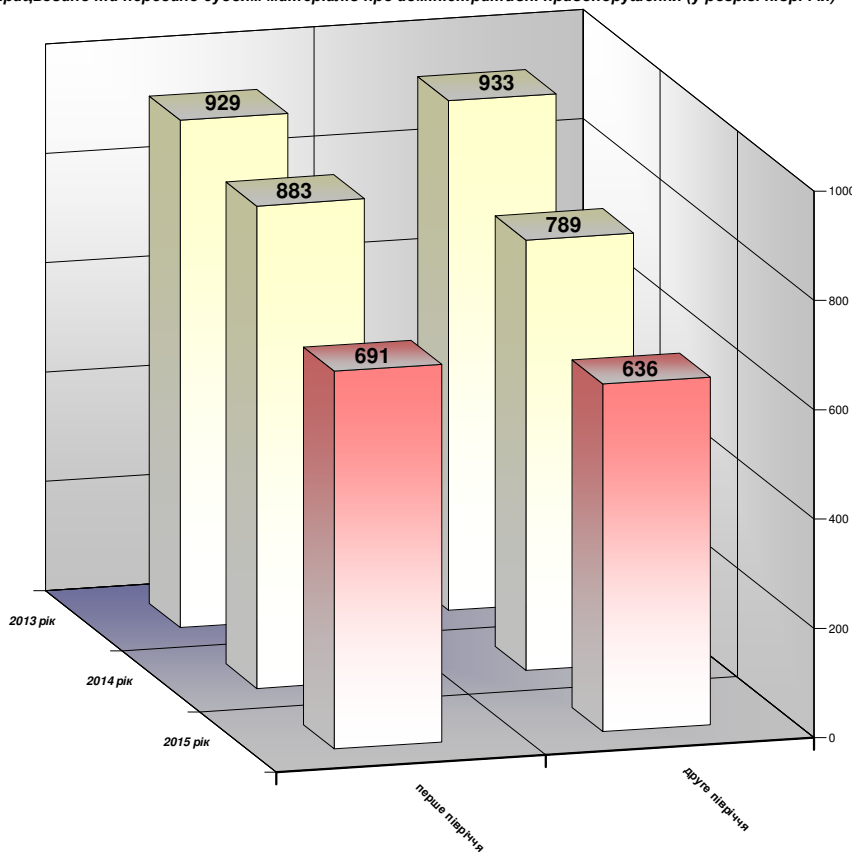

# АПЕЛЯЦІЙНИЙ СУД МІСТА КИЄВА

## Звіт про стан організації роботи апарату суду у 2015 році

Відповідно до Закону України «Про забезпечення прав і свобод громадян та правовий режим на тимчасово окупованій території України» упродовж 2015 року, до відділу забезпечення діяльності судової палати з розгляду кримінальних справ Апеляційного суду міста Києва надійшло **79** судових справ (проваджень), із них:

- **22** кримінальних справ, що надійшли на розгляд до суду в апеляційному порядку [КПК 1960 року];
- **7** кримінальних проваджень, що надійшли на розгляд до суду в апеляційному порядку [КПК 2012 року];
- **23** заяви (клопотання) про перегляд справ за нововиявленими обставинами;
- **47** клопотань (заяв) про визначення територіальної підсудності в межах юрисдикції;

У порівнянні із 2014 роком дана інформація відображена у наступній діаграмі.

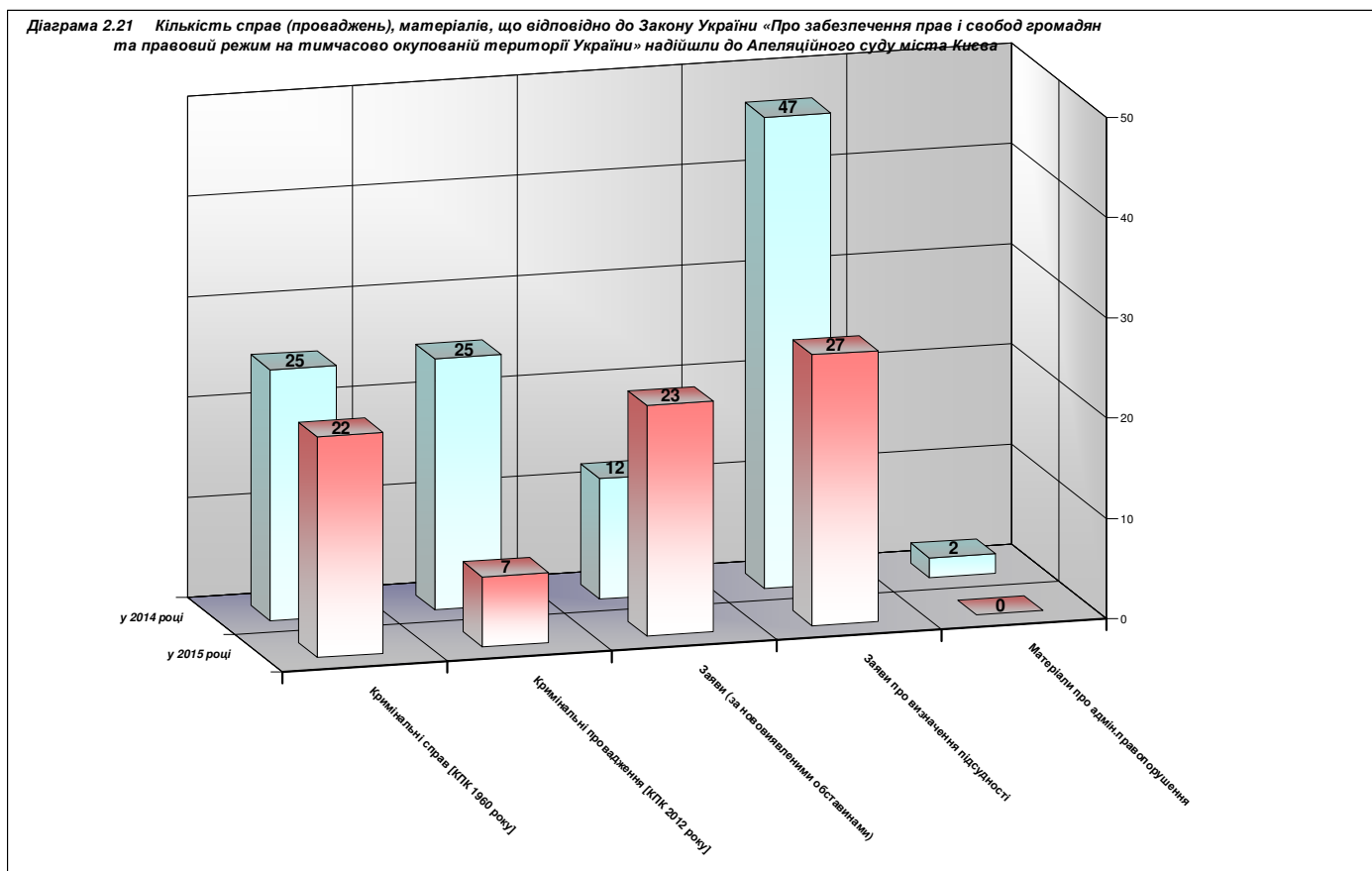

У звітному році працівниками відділу забезпечення діяльності судової палати з розгляду кримінальних справ постійно виконувалася робота щодо підготовки кримінальних проваджень (справ), справ про адміністративні правопорушення для розгляду суддями, формування вказаних проваджень (справ), складання процесуальних документів тощо. Так, до автоматизованої системи документообігу суду систематично вносилися інформація про рух та результати розгляду апеляційних скарг по кримінальним провадженням (справам), справам про адміністративні правопорушення та іншу визначену інформацію.

# АПЕЛЯЦІЙНИЙ СУД МІСТА КИЄВА

## Звіт про стан організації роботи апарату суду у 2015 році

Протягом минулого року заступником голови суду, секретарем судової палати з розгляду кримінальних справ, а також начальником та заступниками начальника відділу забезпечення діяльності судової палати з розгляду кримінальних справ забезпечувалися заходи щодо своєчасного розгляд та послідууючу підготовку проектів відповідей на звернення громадян, підприємств, установ та організацій з питань руху, результатів розгляду апеляційних скарг тощо по кримінальним провадженням (справам), справам про адміністративне правопорушення.

Працівниками вищевказаного відділу у 2015 році було підготовлено **9493** (у 2014 році – 6342) списки кримінальних проваджень (справ), матеріалів про адміністративне правопорушення, призначених до розгляду в апеляційній інстанції, зокрема:

- **781** (у 2014 році – 1655) списків кримінальних справ, що надійшли на розгляд до суду в апеляційному порядку [КПК 1960 року], в тому числі **56** (у 2014 році – 107) списків попереднього розгляду;
- **3115** (у 2014 році – 1048) списків кримінальних проваджень, що надійшли на розгляд до суду в апеляційному порядку [КПК 2012 року], та заяв (клопотань) про перегляд справ за нововиявленими обставинами;
- **2150** (у 2014 році – 1774) списків матеріалів про адміністративне правопорушення;
- **632** (у 2014 році – 350) списків заяв (клопотань) про визначення територіальної підсудності в межах юрисдикції;
- **2759** (у 2014 році – 1515) списків апеляційних скарг на ухвали слідчих суддів.

У 2015 році працівники відділів забезпечення діяльності судової палати з розгляду кримінальних справ та документального забезпечення діяльності голови суду та його заступників постійно забезпечували своєчасний розгляд та послідууючу підготовку проектів відповідей на звернення (в тому числі і на електронні звернення) громадян, підприємств, установ та організацій з питань руху, результатів розгляду апеляційних скарг тощо по кримінальним провадженням (справам), справам про адміністративне правопорушення. На вимогу осіб, які беруть участь у справі, виготовлялися та видавалися копії судових рішень Апеляційного суду міста Києва. Секретарями судових засідань здійснювалася фіксація судових засідань та виготовлялися копії технічного запису судового засідання, забезпечувалося формування справ тощо.

У звітному періоді працівниками апарату суду забезпечувалася безперешкодна реалізація громадянами і представниками підприємств, установ та організацій їх права на ознайомлення з матеріалами справ (проваджень), які знаходяться на розгляді в Апеляційному суді міста Києва. Так, працівниками відділу забезпечення діяльності судової палати з розгляду кримінальних справ видано **1252** (у 2014 році – 617) кримінальні провадження (справи) та матеріали про адміністративне правопорушення на відповідні запити.

Крім того, у 2015 році працівниками відділу забезпечення діяльності судової палати з розгляду кримінальних справ забезпечено підготовку **6659** кримінальних проваджень (справ) (у 2014 році – 4681) та **1335** справ про адміністративні правопорушення (у 2014 році – 1545) [після розгляду] для передачі їх до експедиції суду з метою подальшого направлення за належністю.

У порівнянні із 2013-2014 роками дана статистична інформація відображена у наступній таблиці та діаграмі.

# АПЕЛЯЦІЙНИЙ СУД МІСТА КИЄВА

## Звіт про стан організації роботи апарату суду у 2015 році

**Кількість розглянутих кримінальних проваджень (справ) та матеріалів про адміністративне правопорушення, підготовлених для передачі їх до експедиції суду з метою подальшого направлення за належністю**

Звітний період	Кримінальні справи (провадження)	Справи про адміністративне правопорушення
2013 рік	5785	1771
2014 рік	4681	1545
2015 рік	6659	1335

Діаграма 2.22 Кількість розглянутих кримінальних проваджень (справ) та матеріалів про адміністративне правопорушення, підготовлених для передачі їх до експедиції суду з метою подальшого направлення за належністю

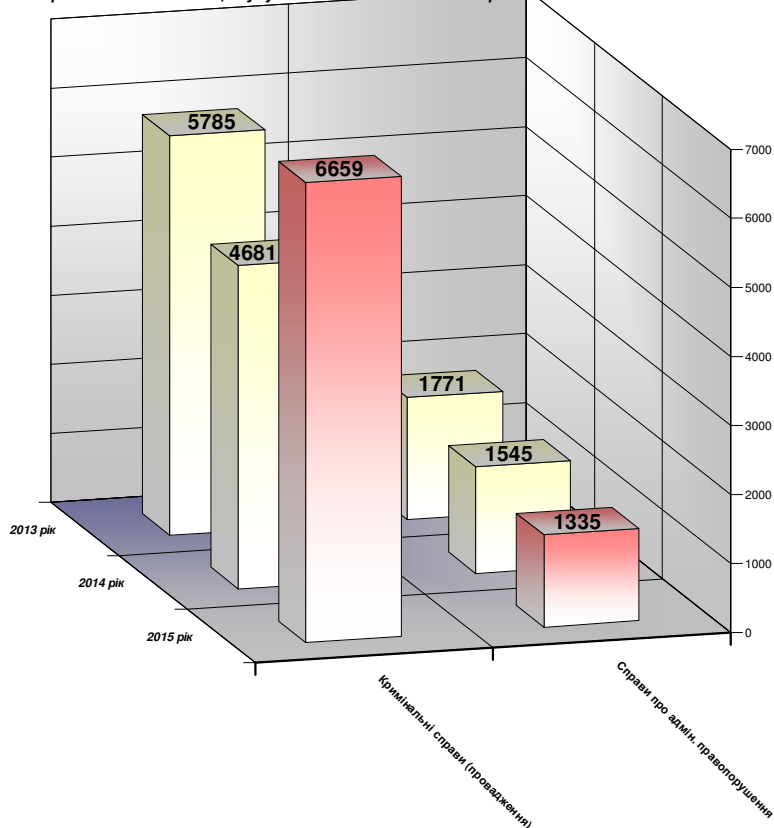

У відповідності до вимог Положення про автоматизовану систему документообігу суду впродовж минулого року за письмовим розпорядженням керівника апарату суду у визначених законодавством випадках здійснено **665** повторних автоматичних розподілів кримінальних проваджень (справ) та матеріалів про адміністративні правопорушення (у першому півріччі – 259, у другому півріччі – 406).

У порівнянні із аналогічними періодами 2013-2014 років інформація щодо здійснення повторних автоматичних розподілів кримінальних проваджень (справ) та матеріалів про адміністративні правопорушення відображена у наступній таблиці та діаграмі.

**Кількість здійснених повторних автоматичних розподілів кримінальних проваджень (справ) та матеріалів про адміністративні правопорушення (у розрізі півріччя)**

Звітний період	перше півріччя	друге півріччя	УСЬОГО
2013 рік	329	194	523
2014 рік	190	219	409
2015 рік	259	406	665

# АПЕЛЯЦІЙНИЙ СУД МІСТА КИЄВА

## Звіт про стан організації роботи апарату суду у 2015 році

Діаграма 2.23 Кількість здійснених повторних автоматичних розподілів кримінальних проваджень (справ) та матеріалів про адміністративні правопорушення (у розрізі півріччя)

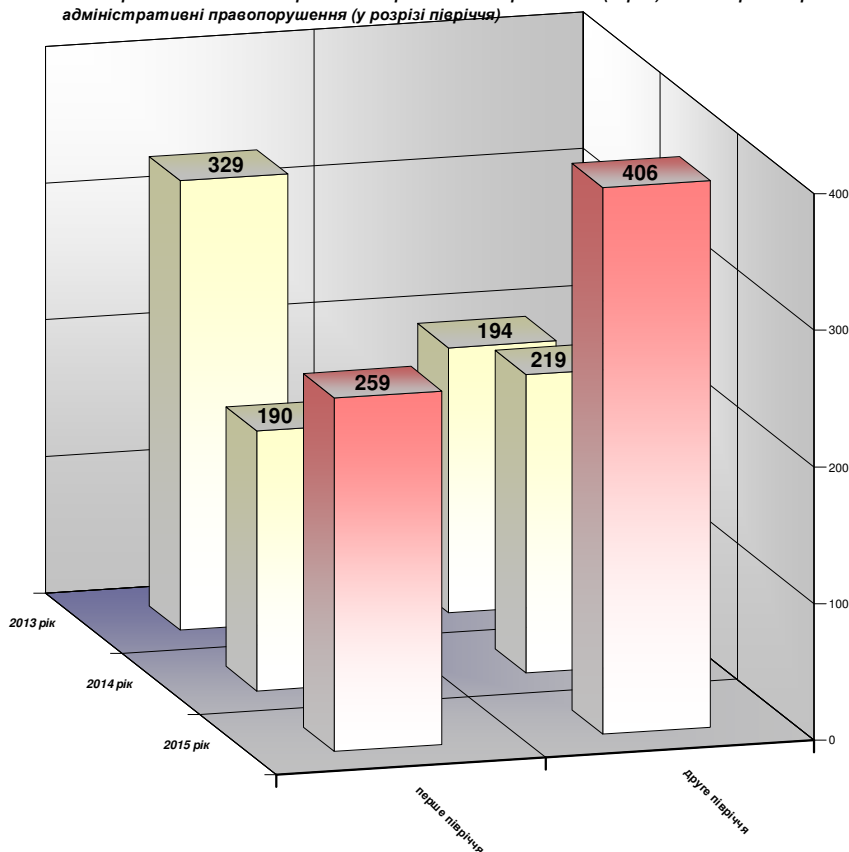

Начальником (його заступниками) відділу забезпечення діяльності судової палати з розгляду кримінальних справ постійно здійснювався контроль за організацією проведення судових засідань із застосуванням відеоконференцз'язку при здійсненні кримінального судочинства. Загалом, протягом 2015 року було проведено **1106** сеансів відеоконференцз'язку (у 2014 році – 1104; у 2013 році – 783). Детальну інформацію у розрізі місяців відображено у наступній таблиці та діаграмі.

Відомості щодо кількості проведених сеансів відеоконференцз'язку у 2015 році (у розрізі місяців)

Місяць	Разом	Із установами Державної пенітенціарної служби України	З іншими судами	З іншими установами
січень	96	96	–	–
лютий	95	95	–	–
березень	84	82	2	–
квітень	74	73	1	–
травень	79	78	1	–
червень	82	81	–	1
липень	85	84	1	–
серпень	91	91	–	–
вересень	120	118	1	1
жовтень	126	124	1	1
листопад	87	87	–	–
грудень	87	83	1	3



# АПЕЛЯЦІЙНИЙ СУД МІСТА КИЄВА

## Звіт про стан організації роботи апарату суду у 2015 році

Діаграма 2.24 Відомості щодо кількості проведених сеансів відеоконференцз'язку у 2014-2015 роках (у розрізі місяців)

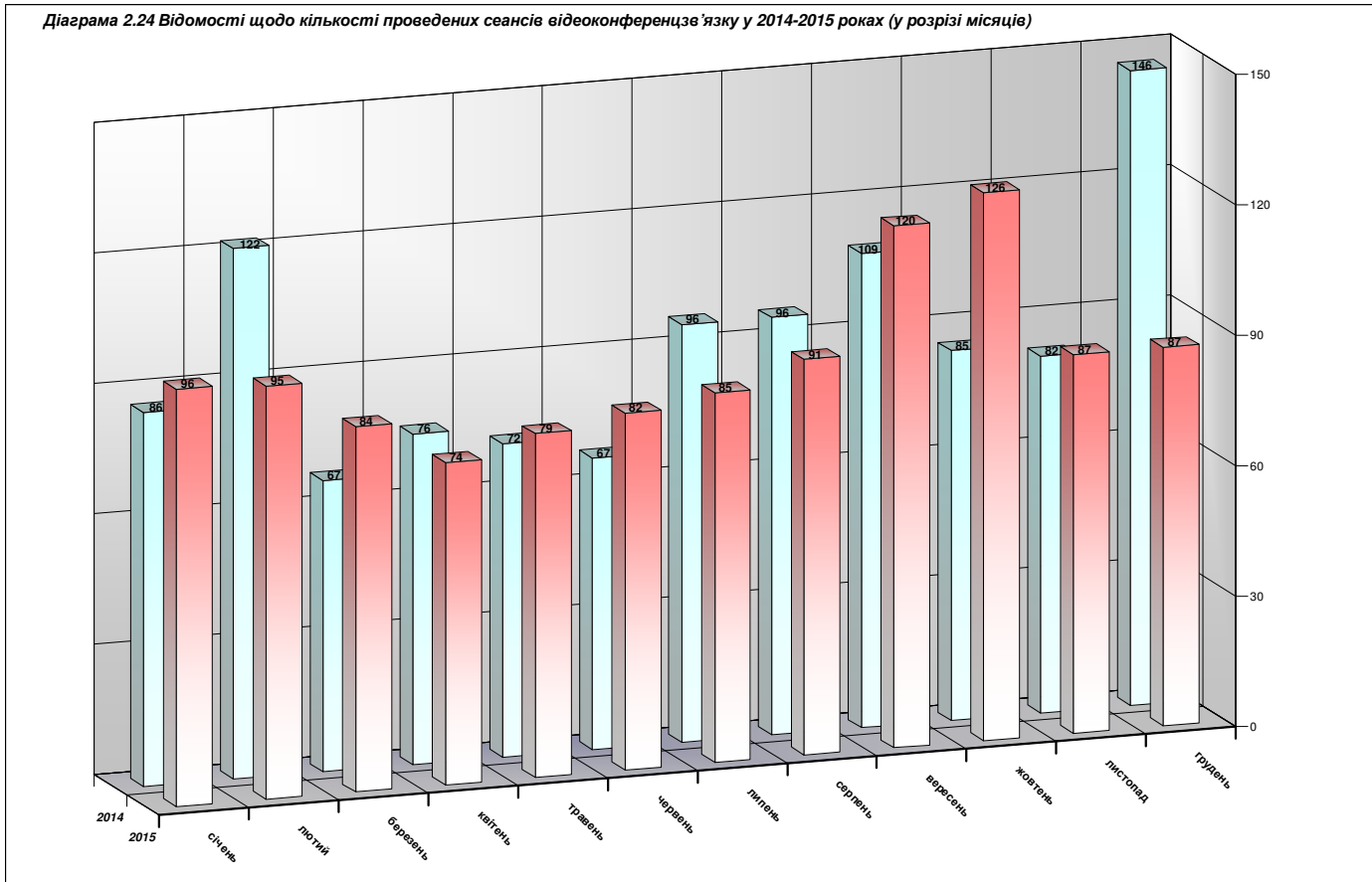

У 2015 році працівниками відділу забезпечення діяльності судової палати з розгляду кримінальних справ забезпечувався контроль за кримінальними провадженнями (справами), у яких особи знаходяться у розшуку. Так, станом на 05 січня 2016 року в провадженні Апеляційного суду міста Києва перебуває **62** таких справ (станом на 05 січня 2015 року перебувало лише 36 справ).

Протягом року начальником відділу та його заступником постійно здійснювався контроль за зверненням вироків у кримінальних справах (провадженнях) до виконання, здійснювався моніторинг ухвал Апеляційного суду міста Києва, які містили посилання на конкретні рішення Європейського суду з прав людини, про що щомісячно складалися відповідні довідки. У 2015 році налічується **35** таких ухвал (у першому півріччі – 25, у другому півріччі – 10). Постійно здійснювався контроль за виконанням окремих ухвал Апеляційного суду міста Києва (у звітному періоді ухвалено **4** окремі ухвали), надсиланням електронних копій судових рішень до Єдиного державного реєстру судових рішень тощо.

### Пункт 2.5 Архівне діловодство та музейна справа

На виконання планів роботи Апеляційного суду міста Києва на перше та друге півріччя 2015 року в частині ведення архівного діловодства та музейної справи, насамперед, варто відзначити роботу працівників однойменного відділу, якими у січні-квітні минулого року було організовано та проведено прийом судових та номенклатурних справ до архіву Апеляційного суду міста Києва. Відповідно до записів, які містяться у Журналі обліку надходження та вибуття справ (документів) архіву суду

# АПЕЛЯЦІЙНИЙ СУД МІСТА КИЄВА

## Звіт про стан організації роботи апарату суду у 2015 році

[номенклатурна справа – 12.11], працівниками відділу було прийнято на зберігання **276** номенклатурних справ у **1024** томах та **669** матеріалів за зверненнями громадян у **751** томі.

Планами роботи суду на перше та друге півріччя минулого року передбачалося постійне забезпечення контролю за надсиланням електронних копій судових рішень до Єдиного державного реєстру судових рішень (далі – ЄДРСР). Зміст роботи відділу архівного діловодства та музейної справи щодо виконання зазначеного заходу полягав у забезпеченні суддів та працівників апарату суду електронними цифровими підписами [ключами] (далі – ЕЦП) для відправки судових рішень, звітів тощо. Так, за звітний період відповідальною особою вказаного відділу велася систематична робота (в тому числі і координаційна) з підготовки документів необхідних для отримання ЕЦП та їх видачі працівникам суду. Зокрема, протягом 2015 року забезпечено видачу ЕЦП **47** (у 2014 році – 118) працівникам суду.

У 2015 році працівниками відділу архівного діловодства та музейної справи постійно здійснювався контроль за виконанням судових рішень у справах Апеляційного суду міста Києва, військових судів (справи яких знаходяться в архіві суду), а також приєднання до судових справ документів, що підтверджують виконання судових рішень. Так, було підготовлено та направлено **223** (у 2014 році – 261) нагадувань та запитів, до більшості з яких виготовлялися копії архівних документів (у першому півріччі – 85, у другому півріччі – 138). У зв'язку із закінченням виконання судових рішень **11** кримінальних справ військових судів підписані суддею для зняття з контролю виконання.

Варто зазначити, що протягом минулого року працівниками відділу архівного діловодства та музейної справи систематично давалася методична допомога з виконання судових рішень по кримінальним справам, які знаходяться на зберіганні у відділі забезпечення діяльності судової палати з розгляду кримінальних справ. Зокрема, працівниками відділу було оформлено **4** дублікати виконавчих листів у 2 справах.

Упродовж року співробітники відділу архівного діловодства та музейної справи постійно здійснювали приймання, зберігання архівних копій звукового запису на відповідному носії (магнітному диску, диску для лазерних систем зчитування тощо) судового засідання, записів відеоконференцій. Так, з метою належного матеріального забезпечення до відділу архівного діловодства та музейної справи для послідувочої видачі безпосередньо секретарям судового засідання (помічникам суддям) протягом року було передано для фіксування судового процесу **42810** CD-R дисків та **2600** DVD-R дисків для фіксації відеоконференцій. Водночас, працівниками відділу прийнято на зберігання архівні копії аудіо- та відеозаписів судових засідань, які були записані на **21096** (у першому півріччі – 12837; у другому півріччі – 8259) CD-R та **1273** (у першому півріччі – 654; у другому півріччі – 619) DVD-R дисках відповідно. Варто зауважити, що із вищезазначених дисків працівниками апарату суду робилися робочі копії фонограм та відеозаписів, що в послідувочому долучалися до матеріалів справ. У порівнянні із 2013-2014 роками дана інформація відображена у наступній таблиці та діаграмі.

Кількість виданих секретарям судового засідання та помічникам суддів компакт-дисків		
Звітний період	Компакт-дисків для звукового запису судового засідання	Дисків для записів відеоконференцій
2013 рік	46335	1839
2014 рік	47245	2436
2015 рік	42192	2546

# АПЕЛЯЦІЙНИЙ СУД МІСТА КИЄВА

## Звіт про стан організації роботи апарату суду у 2015 році

Діаграма 2.25 Кількість виданих секретарям судового засідання та помічникам суддів компакт-дисків (у розрізі півріччя)

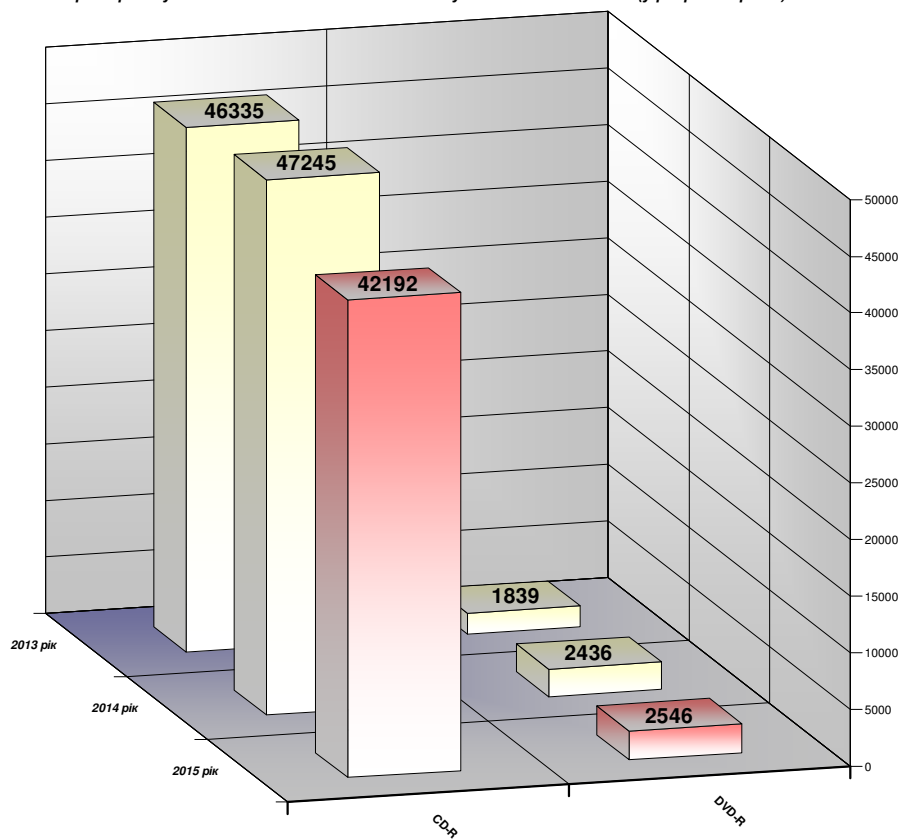

У ході роботи встановлено, що **96** дисків маю заводський брак та не підлягають використанню.

Водночас, працівниками архіву у визначеному порядку здійснювалися заходи щодо користування цими дисками. Так, згідно записів, наявних у журналі обліку видачі та повернення компакт-дисків (архівні копії фонограми судового засідання) [номенклатурна справа - 12.11], у 2015 році за результатами розгляду відповідних заяв працівниками апарату суду було виготовлено та в послідууючому видано учасникам судового процесу копії записів судових засідань на **234** CD-R дисках.

Упродовж 2015 року працівниками відділу забезпечувалася робота щодо видачі копій судових рішень, інших документів, які зберігаються в архіві суду, ведення їх обліку, ознайомлення з матеріалами судових справ учасниками судового розгляду відповідно до встановленого порядку. Протягом звітного періоду до відділу надійшло **520** звернень (заяви, запити тощо) (у першому півріччі - 285, у другому півріччі - 235). Відповідно до записів у журналі реєстрації видачі копій та витягів з судових рішень, архівних довідок, виданих за запитами громадян і організацій [номенклатурна справа 12.15] працівниками відділу було підготовлено та надано **317** відповідей (у першому півріччі - 212, у другому півріччі - 105), до **133** з них (у першому півріччі - 86, у другому півріччі - 47) виготовлялися копії судових рішень та архівних документів. Решта надходжень були приєднані до справ та належним чином оформлені. У порівнянні із 2013-2014 роками вищенаведена інформація відображено у наступній таблиці та діаграмі.

# АПЕЛЯЦІЙНИЙ СУД МІСТА КИЄВА

## Звіт про стан організації роботи апарату суду у 2015 році

Розгляд звернень (заяв, запитів тощо), що надійшли до відділу архівного діловодства та музейної справи	у 2013 році	у 2014 році	у 2015 році
Кількість звернень, що надішли до відділу	681	495	520
Кількість звернень, на які направлено відповідь (реагування)*	169	316	317
– в т.ч. виготовлялися копії судових рішень та архівних документів	87	134	133

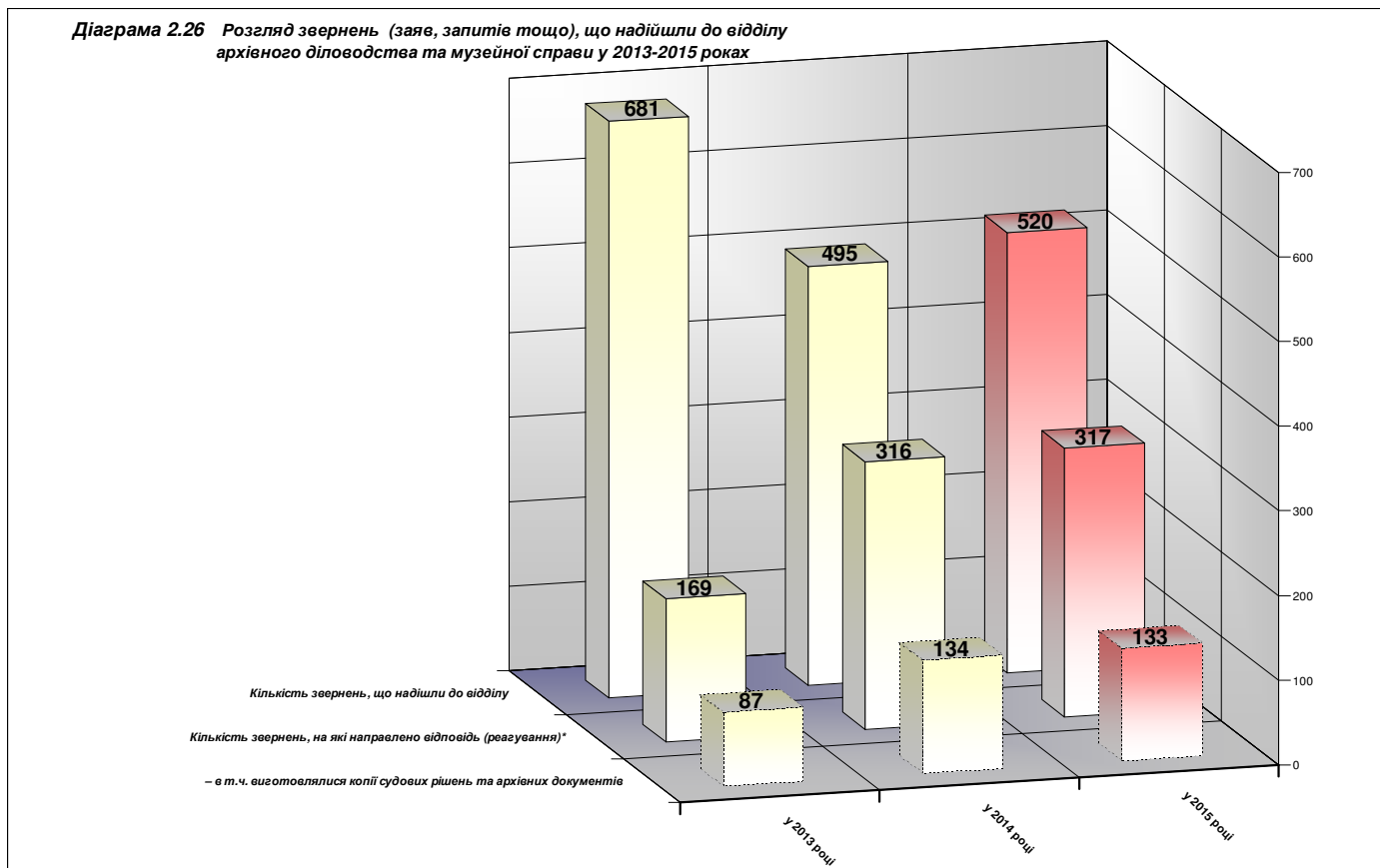

У минулому році працівниками відділу архівного діловодства та музейної справи у встановленому порядку постійно забезпечувалася робота з організації користування архівними документами. Відповідно до записів, що містяться в журналі видачі архівних справ для ознайомлення [номенклатурна справа 12.13], працівниками архіву було надано учасникам процесу та уповноваженим особам для ознайомлення **23** (у 2014 році – 12) справи (у першому півріччі – 12, у другому півріччі – 11) у 568 томах (загалом), а також видано працівникам суду для користування **178** (у 2014 році – 231) архівних справ (у першому півріччі – 84, у другому півріччі – 94) загалом у **465** томах із відповідними внесеннями записів до журналу видавання справ з архіву [номенклатурна справа 12.14].

Працівниками відділу архівного діловодства та музейної справи, зокрема начальником відділу, у відповідності до планів роботи суду забезпечувалися проведення засідань експертної комісії Апеляційного суду міста Києва. Варто зазначити, що у грудні

\* Частина отриманих звернень мають інформативний характер та приєднуються до матеріалів справи

# АПЕЛЯЦІЙНИЙ СУД МІСТА КИЄВА

## Звіт про стан організації роботи апарату суду у 2015 році

2015 року на засіданні експертної комісії Апеляційного суду міста Києва було схвалено проект Номенклатури справ суду на 2016 рік.

Щодо забезпечення музейної справи в Апеляційному суді міста Києва у 2015 року, то працівниками відділу архівного діловодства та музейної справи проводилася відповідна робота по завершенню експозиції «Судова система радянської доби» (14-ий поверх) та створення експозиції «Сучасна судова система України». У музеї суду постійно велася робота з музейного обліку шляхом заповнення фондово-облікової документації (у тому числі в електронному вигляді), забезпечено виготовлення необхідних описів надходжень музейних предметів (основного фонду) для постійного зберігання, а також проводилося ознайомлення відвідувачів із музеєм суду.

### Пункт 2.6 Робота судових розпорядників

На виконання планів роботи Апеляційного суду міста Києва на перше та друге півріччя 2015 року, працівниками відділу судових розпорядників забезпечувалися заходи щодо додержання особами, які перебувають у суді, встановлених правил; виконання учасниками судового процесу та особами, які присутні в залі судового засідання, розпоряджень судді або головуючого судді; забезпечення належного стану залу судового засідання; дотримання вимог процесуального законодавства щодо проведення закритого судового засідання тощо.

Протягом звітнього періоду працівниками відділу забезпечувалося проведення судових засідань колегіями суддів судових палат з розгляду цивільних та кримінальних справ відповідно до наданих списків справ, призначених до розгляду. Зокрема, відділом було забезпечено проведення **17369** судових засідань (у першому півріччі – 10204, у другому півріччі – 7165), **із них** судові засідання у цивільних справах – **8496** (у першому півріччі – 5697, у другому півріччі – 2799), у кримінальних справах – **8873** (у першому півріччі – 4507, у другому півріччі – 4366).

У порівнянні із аналогічними періодами 2013-2014 років інформація щодо забезпечення працівниками відділу судових розпорядників проведення судових засідань відображена у наступній таблиці та діаграмі.

Забезпечення працівниками відділу судових розпорядників проведення судових засідань у 2013-2015 роках				
Звітний період	Кількість судових засідань			
	у цивільних справах	у кримінальних справах	Усього	
у 2013 році	19703	10893	30596	
із них:	у першому півріччі	7045	4013	11058
	у другому півріччі	12658	6880	19538
у 2014 році	12837	5218	18055	
із них:	у першому півріччі	7165	2118	9283
	у другому півріччі	5672	3100	8772
у 2015 році	8496	8873	17369	
із них:	у першому півріччі	5697	4507	10204
	у другому півріччі	2799	4366	7165

# АПЕЛЯЦІЙНИЙ СУД МІСТА КИЄВА

## Звіт про стан організації роботи апарату суду у 2015 році

Діаграма 2.27 Забезпечення працівниками відділу судових розпорядників проведення судових засідань у 2013-2015 роках

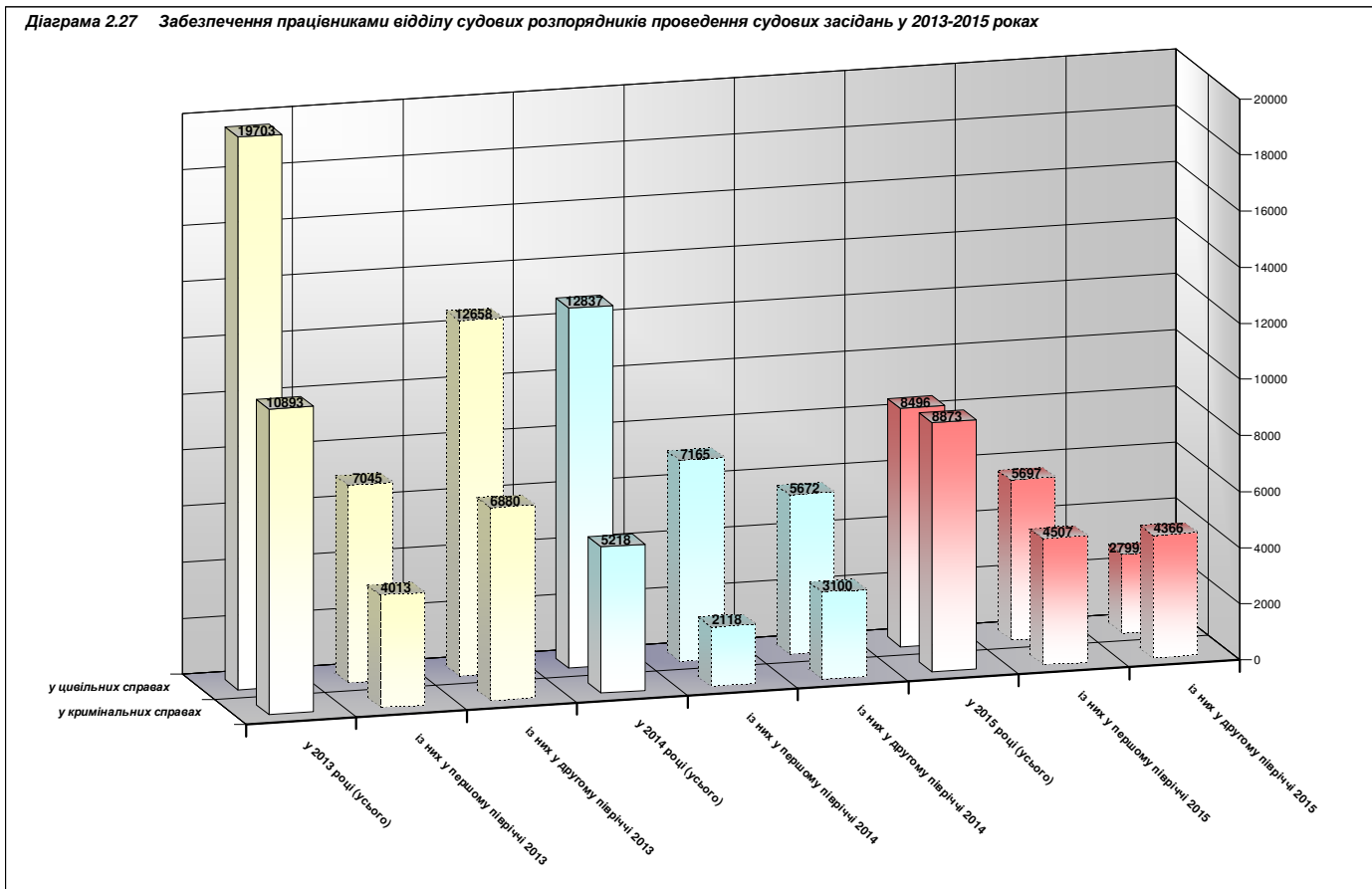

Варто відзначити, що у 2015 року працівниками відділу судових розпорядників постійно забезпечувалася робота «Інформаційного кіоску» в холі Апеляційного суду міста Києва. Зокрема, здійснювалося інформування громадян, учасників судових процесів про час слухання конкретної справи, номер залу судового засідання (відповідно до наданих списків справ призначених до розгляду), порядок ознайомлення з матеріалами справи, порядок отримання дозволу на побачення тощо.

### Розділ 3. Робота, пов'язана з державною таємницею

Робота, пов'язана з державною таємницею, у 2015 році проводилася працівниками першого відділу відповідно до чинного законодавства.

Так, секретне діловодство в Апеляційному суді міста Києва велося згідно вимог Закону України «Про державну таємницю» та Порядку організації та забезпечення режиму секретності в державних органах, органах місцевого самоврядування, на підприємствах, в установах і організаціях, затвердженого постановою Кабінету Міністрів України від 18 грудня 2013 року №939.

Упродовж 2015 року щоденно працівниками першого відділу виконувалися заходи щодо реєстрації вхідних та вихідних секретних документів, готувалася інформація по розгляду клопотань та винесених слідчими суддями ухвал на здійснення заходів, що тимчасово обмежують права людини тощо. Впродовж звітнього періоду відділом забезпечувалося складання та перевірка актів на знищення секретних документів,



# АПЕЛЯЦІЙНИЙ СУД МІСТА КИЄВА

## Звіт про стан організації роботи апарату суду у 2015 році

знищення пошкоджених в процесі розмноження примірників (аркушів) секретних документів, листування щодо розсекречення матеріальних носіїв секретної інформації (далі – МНСІ) по негласним слідчим діям з відповідними органами, готувалися відповіді на запити суддів, адвокатів, органів прокуратури тощо.

У першому півріччі минулого року працівниками першого відділу забезпечено підготовку звіту про стан охорони державної таємниці в Апеляційному суді міста Києва, який в послідуєчому направлено до Державної судової адміністрації України та Служби безпеки України.

Крім цього, забезпечувалася робота щодо перегляду та зміни грифів секретності МНСІ, оформлення допуску та доступу до державної таємниці, обладнання режимних приміщень атестованими комплексами заходів технічного захисту інформації (разом із з працівниками відділу інформаційних ресурсів та телекомунікаційних технологій) тощо.

Узагальнюючи пов'язану з державною таємницею роботу, яка була виконана працівниками першого відділу у звітному періоді, варто зазначити, що у 2015 році до Апеляційного суду міста Києва надійшло **24845** (у 2014 році – 19689) відповідних документів, з них:

- **8413** документів з грифом секретності «Цілковим таємно»,
- **16432** документа з грифом секретності «Таємно»,

які були зареєстровані:

- в журналі обліку вхідних документів (клопотань) – **24613**,
- в журналі обліку вхідних документів – **232**.

У порівнянні із 2014 роком зазначену інформацію відображено у наступній таблиці та діаграмі.

Опрацювання працівниками першого відділу вхідної кореспонденції (у розрізі півріччя)				
Звітний період		Всього опрацьовано	в т.ч. документів з грифом секретності «Цілковим таємно»	в т.ч. документів з грифом секретності «Таємно»
2014 рік	у першому півріччі	7262	3338	3924
	у другому півріччі	12427	4724	7703
2015 рік	у першому півріччі	12171	4172	7999
	у другому півріччі	12674	4241	8433

# АПЕЛЯЦІЙНИЙ СУД МІСТА КИЄВА

## Звіт про стан організації роботи апарату суду у 2015 році

Діаграма 2.28 Опрацювання у 2014-2015 роках працівниками першого відділу ехідної кореспонденції (у розрізі півріччя)

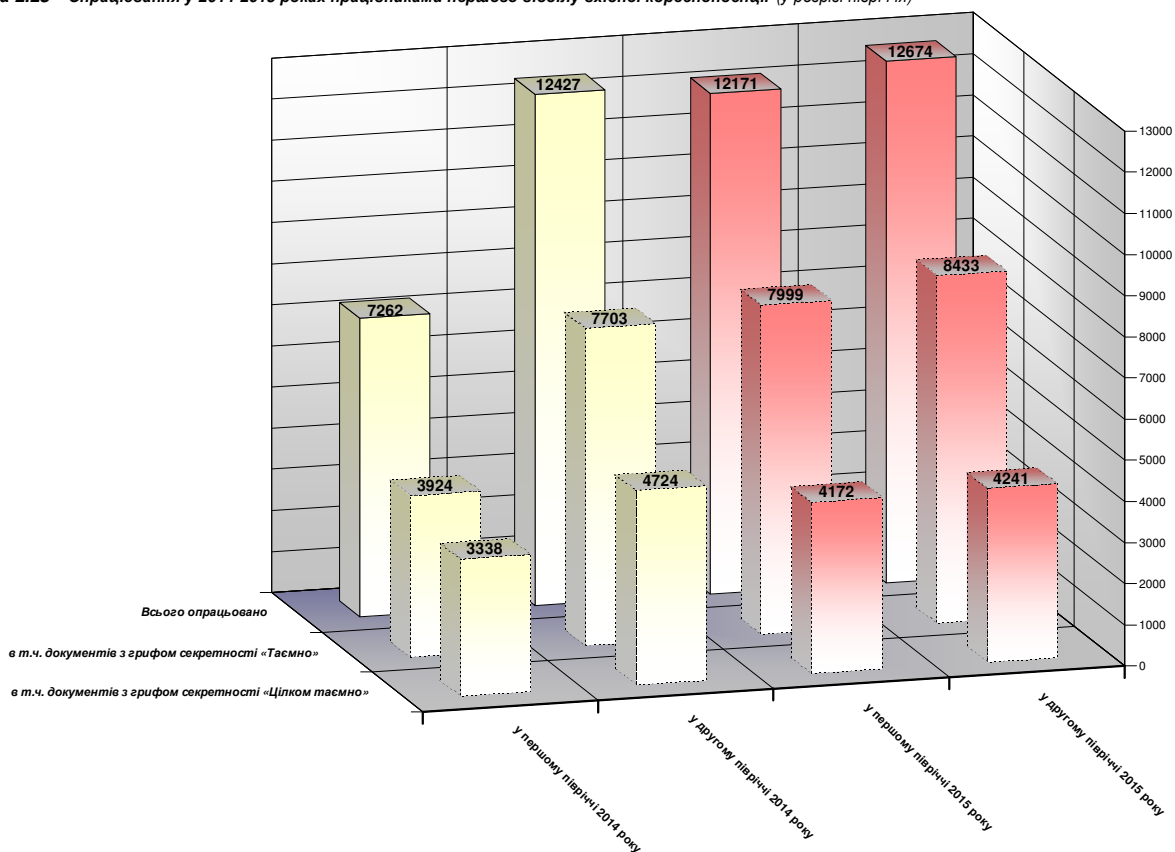

Водночас, працівниками першого відділу протягом минулого року підготовлено **24622** (у 2014 році – 19396) документів, з них:

- **8389** документів з грифом секретності «Цїлком тємно»,
- **16233** документів з грифом секретності «Тємно»,

які були зареєстровані:

- в журналі обліку підготовлених документів (ухвал) – **24613**,
- в журналі обліку підготовлених документів – **9**.

У порівнянні із 2014 роком зазначену інформацію відображено нижче.

Кількість документів, що були підготовлені працівниками першого відділу (у розрізі півріччя)

Звітний період		Всього опрацьовано	в т.ч. документів з грифом секретності «Цїлком тємно»	в т.ч. документів з грифом секретності «Тємно»
2014 рік	у першому півріччі	7105	3318	3787
	у другому півріччі	12291	4689	7602
2015 рік	у першому півріччі	12115	4165	7950
	у другому півріччі	12507	4224	8283



# АПЕЛЯЦІЙНИЙ СУД МІСТА КИЄВА

## Звіт про стан організації роботи апарату суду у 2015 році

Діаграма 2.29 Підготовлено документів працівниками першого відділу у 2014-2015 роках (у розрізі півріччя)

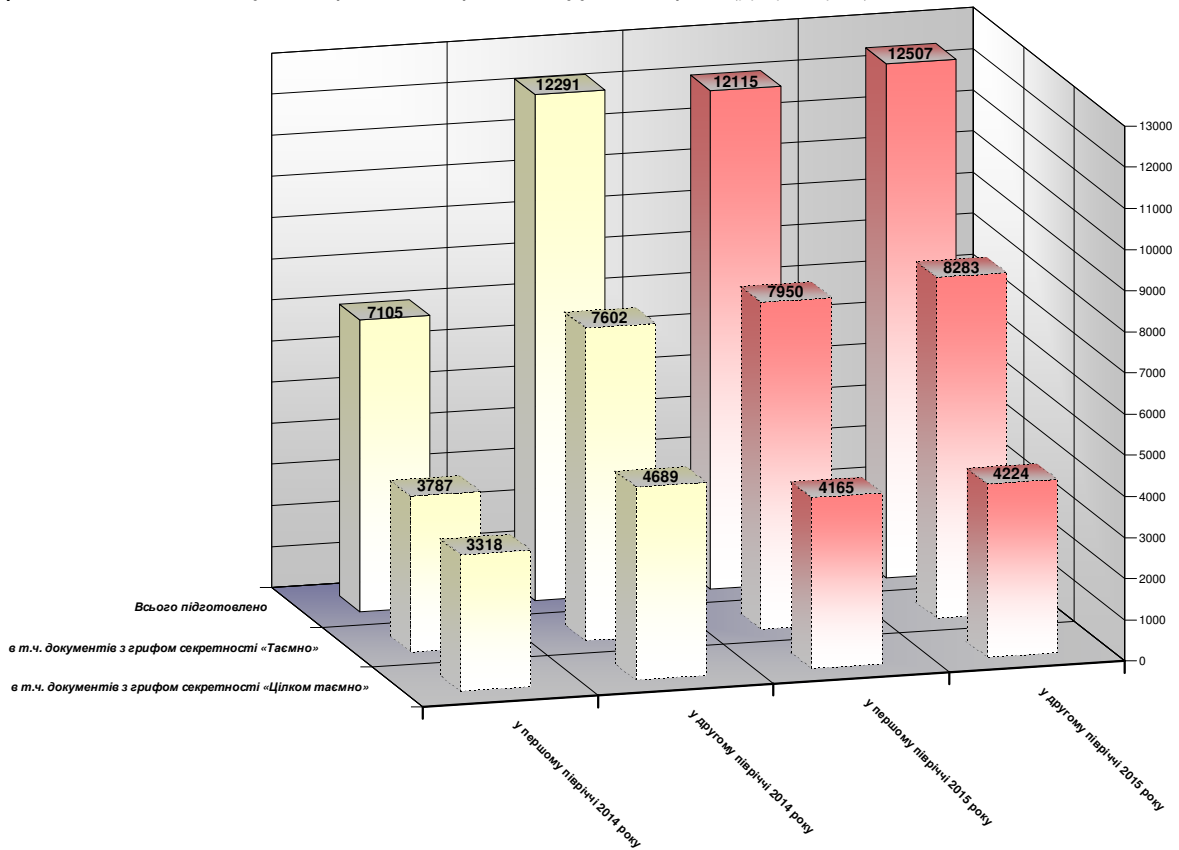

У 2015 році працівниками першого відділу забезпечувалася підготовка проектів наказів та розпоряджень голови суду з питань державної таємниці, а також інших організаційно-методичних документів (інструкцій, положень тощо), що регламентують діяльність, пов'язану із забезпеченням режиму секретності. У разі необхідності, проводилися навчання працівників, діяльність яких пов'язана з державною таємницею. Здійснювалася перевірка знання ними вимог нормативних документів з питань охорони державної таємниці та приймався залік.

### Розділ 4. Аналіз даних судової статистики та систематизації законодавства

Протягом звітної періоду працівниками відділу судової статистики та узагальнення судової практики проводилася робота щодо аналізу даних судової статистики та систематизації судової практики.

Зокрема, у січні 2015 року з метою визначення стану здійснення судочинства в кримінальних справах (провадженнях), в цивільних, адміністративних справах та у справах про адміністративні правопорушення працівниками відділу проаналізовано дані судової статистики щодо роботи суду у 2014 році, за результатами чого було складено звіти про стан здійснення правосуддя Апеляційним судом міста Києва. Аналогічну роботу за результатами першого півріччя було проведено і у липні 2015 року.

# АПЕЛЯЦІЙНИЙ СУД МІСТА КИЄВА

## Звіт про стан організації роботи апарату суду у 2015 році

---

Крім того, упродовж січня-лютого та липня-серпня минулого року працівниками відділу судової статистики та узагальнення судової практики було проаналізовано обліково-статистичну роботу Апеляційного суду міста Києва за 2014 рік та перше півріччя 2015 року відповідно. За результатами такої роботи складено відповідні звіти та в послідуєчому подано до Державної судової адміністрації України.

Упродовж 2015 року працівниками відділу судової статистики та узагальнення судової практики щоквартально склалися статистичні звіти за формами: №1-ОП «Про оперативність розгляду місцевими та апеляційними загальними судами кримінальних справ», №1-Л «Про стан розгляду справ про злочини, передбачені ст.ст. 209, 209-1, 306 Кримінального кодексу України», №10 «Про справляння, звільнення від сплати та повернення судового збору в місцевих та апеляційних судах» тощо. Щомісячно виконувалася робота щодо надання інформації до Верховного суду України, Вищого спеціалізованого суду України з розгляду цивільних і кримінальних справ, Державної судової адміністрації України про застосування окремих норм Кримінального процесуального кодексу України районними судами міста Києва та Апеляційним судом міста Києва при розгляді кримінальних проваджень (за кількістю осіб).

Також, кожного місяця звітного періоду працівниками відділу проводилися звірки з Територіальним управлінням Державної судової адміністрації України в місті Києва щодо повноти та правильності заповнення карток на особу, стосовно якої розглянуто кримінальну справу (провадження). А також, проводилися звірки з районними судами міста Києва щодо наявності електронних карток на особу, стосовно якої розглянуто кримінальну справу (провадження), в автоматизованій системі документообігу загальних судів «Д-3». Постійно забезпечувався контроль за правильністю та своєчасністю внесення даних до автоматизованої системи електронного документообігу Апеляційного суду міста Києва «Апеляція».

У разі необхідності працівниками відділу склалися довідки про показники якості роботи суддів Апеляційного суду міста Києва та надавалися статистичні дані на запити суддів, в тому числі і для написання аналізів та узагальнень судової практики.

Протягом року працівники відділу судової статистики та узагальнення судової практики приймали активну участь при узагальненні судової практики. Зокрема, при аналізі судової практики у справах про злочини, вчинені організованими групами або злочинними організаціями; при вивченні практики розгляду кримінальних справ (проваджень) щодо зайняття гральним бізнесом; при узагальненні судової практики розгляду кримінальних проваджень, пов'язаних із завідомо неправдивими показаннями тощо.

На виконання вимог Державної судової адміністрації України кожного місяця працівниками відділу судової статистики та узагальнення судової практики надавалися відомості про проведення сеансів відеоконференцз'язку під час досудового розслідування та судового провадження Апеляційним судом міста Києва, а також щодо кількості направлених судом смс-повісток.

Окремої уваги заслуговує робота працівників відділу щодо виконання вимог прикінцевих та перехідних положень Закону України «Про забезпечення права на справедливий суд» в частині внесення до Єдиного державного реєстру судових рішень тих судових рішень, які не були внесені до ЄДРСР, починаючи з 1 січня 2010 року.

# АПЕЛЯЦІЙНИЙ СУД МІСТА КИЄВА

Звіт про стан організації роботи апарату суду у 2015 році

## Розділ 5. Кадрова робота

Протягом звітного періоду відділом кадрової роботи та державної служби у повному обсязі були виконані заходи, передбачені відповідними розділами планів роботи Апеляційного суду міста Києва на перше та друге півріччя 2015 року.

Так, у звітному році працівниками відділу кадрової роботи та державної служби забезпечено підготовку **2950** (у 2014 році – 2785; у 2013 році – 2756) проектів наказів та розпоряджень голови суду та керівника апарату суду з основної діяльності, особового складу, адміністративно-господарських питань, про надання відпусток. Зокрема:

- проектів наказів з основної діяльності – **225**  
(у першому півріччі – 140, у другому півріччі – 85);
- проектів наказів з особового складу – **560**  
(у першому півріччі – 209, у другому півріччі – 351);
- проектів наказів з адміністративно-господарських питань – **41**  
(у першому півріччі – 15, у другому півріччі – 26);
- проектів наказів про надання відпусток – **1841**  
(у першому півріччі – 879, у другому півріччі – 962);
- проектів розпоряджень – **283**  
(у першому півріччі – 109, у другому півріччі – 174).

У порівнянні із аналогічними періодами 2013-2014 років інформація щодо підготовки проектів наказів та розпоряджень голови суду та керівника апарату суду відображена у наступній таблиці та діаграмі.

Кількість підготовлених працівниками відділу кадрової роботи та державної служби проектів наказів та розпоряджень голови суду та керівника апарату суду у 2013-2015 роках (у розрізі півріччя)									
Проекти наказів/розпоряджень	2013 рік			2014 рік			2015 рік		
	I п.	II п.	Всього	I п.	II п.	Всього	I п.	II п.	Всього
проектів наказів з основної діяльності	6	93	99	136	132	268	140	85	225
проектів наказів з особового складу	249	289	538	240	244	484	209	351	560
проектів наказів з адміністративно-господарських питань	45	55	100	17	12	29	15	26	41
проектів наказів про надання відпусток	868	1147	2015	892	891	1783	879	962	1841
проектів розпоряджень	-	-	-	100	121	221	109	174	283

# АПЕЛЯЦІЙНИЙ СУД МІСТА КИЄВА

## Звіт про стан організації роботи апарату суду у 2015 році

Діаграма 2.43 Кількість підготовлених працівниками відділу кадрової роботи та державної служби проектів наказів та розпоряджень голови суду та керівника апарату суду у 2013-2015 роках (у розрізі півріччя)

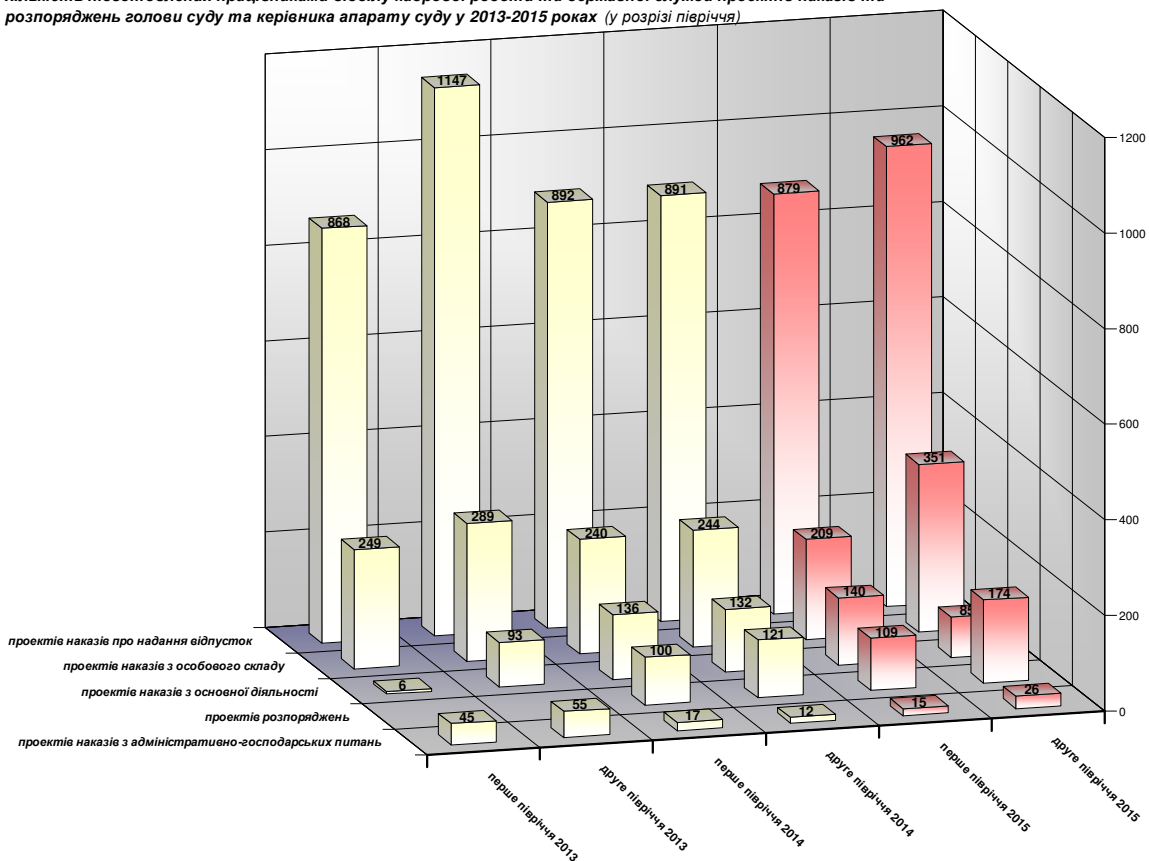

Протягом минулого року працівниками відділу кадрової роботи та державної служби щомісячно (станом на перше число кожного місяця) забезпечували підготовку звітів про штатну та фактичну чисельність суддів та працівників апарату Апеляційного суду міста Києва, які в послідовному напрямлялися до Державної судової адміністрації України.

Для порівняння у нижченаведеній таблиці та діаграмах відображено штатну та фактичну чисельність суддів та працівників апарату суду станом на: 01 червня 2013 року, 31 грудня 2013 року, 01 липня 2014 року, 01 січня 2015 року, 01 липня 2015 року та на 01 січня 2016 року відповідно (у динаміці).

Порівняльна таблиця щодо штатної та фактичної чисельності суддів та працівників апарату Апеляційного суду міста Києва у 2013-2015 роках

	станом на 01.06.2013		станом на 31.12.2013		станом на 01.07.2014		станом на 01.01.2015		станом на 01.07.2015		станом на 01.01.2016	
	шт.	факт.	шт.	факт.	шт.	факт.	шт.	факт.	шт.	факт.	шт.	факт.
Судді	110	101	110	99	110	102	110	104	110	104	110	104
Працівники апарату	259	240	259	251	259	261	259	274	259	275	259	269

# АПЕЛЯЦІЙНИЙ СУД МІСТА КИЄВА

## Звіт про стан організації роботи апарату суду у 2015 році

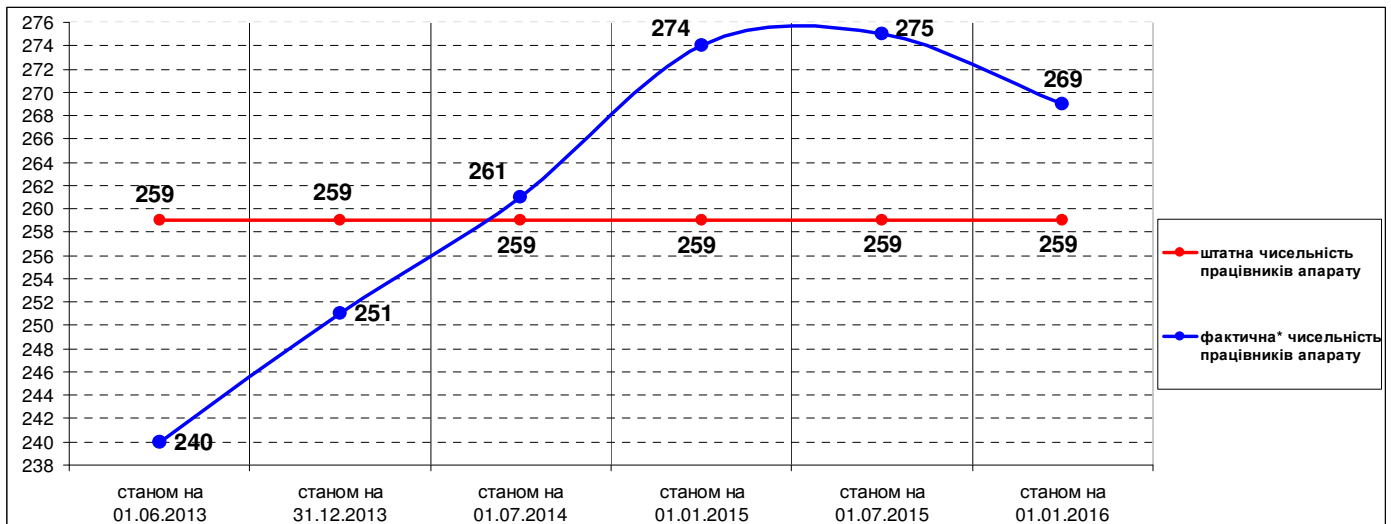
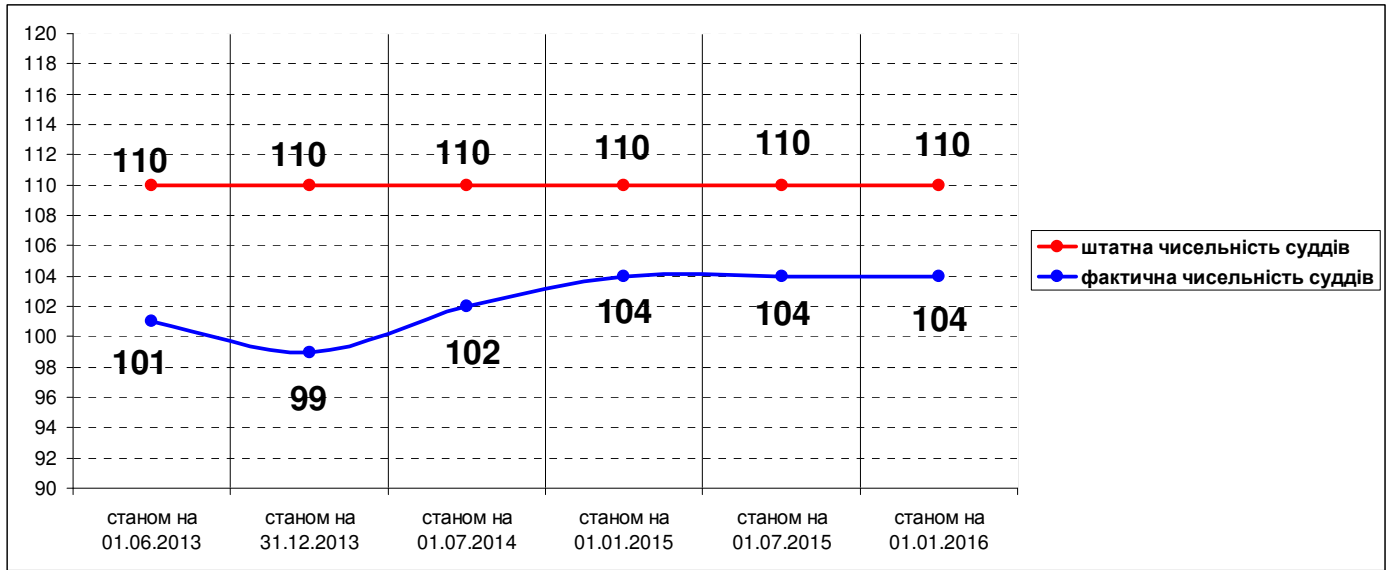

У наступній таблиці та діаграмі наведено детальну інформацію за 2015 рік щодо штатної та фактичної чисельності працівників апарату суду.

Порівняльна таблиця щодо штатної та фактичної чисельності працівників апарату Апеляційного суду міста Києва у 2015 році													
Чисельність	Станом на:												
	01.01.2015	01.02.2015	01.03.2015	01.04.2015	01.05.2015	01.06.2015	01.07.2015	01.08.2015	01.09.2015	01.10.2015	01.11.2015	01.12.2015	01.01.2016
Штатна	259	259	259	259	259	259	259	259	259	259	259	259	259
Фактична*	274	277	277	276	277	277	275	271	268	260	268	269	269
Фактична** (наявна)	231	236	235	229	229	228	228	223	221	214	223	224	224

\* Включно із працівниками, що зайняті на тимчасовій основі, та працівниками, які перебувають у відпустках, передбачених ст.179 КЗпП України (для догляду за дитиною).

\*\* Включно із працівниками, що зайняті на тимчасовій основі, але без урахування працівників, які перебувають у відпустках, передбачених ст.179 КЗпП України (для догляду за дитиною).

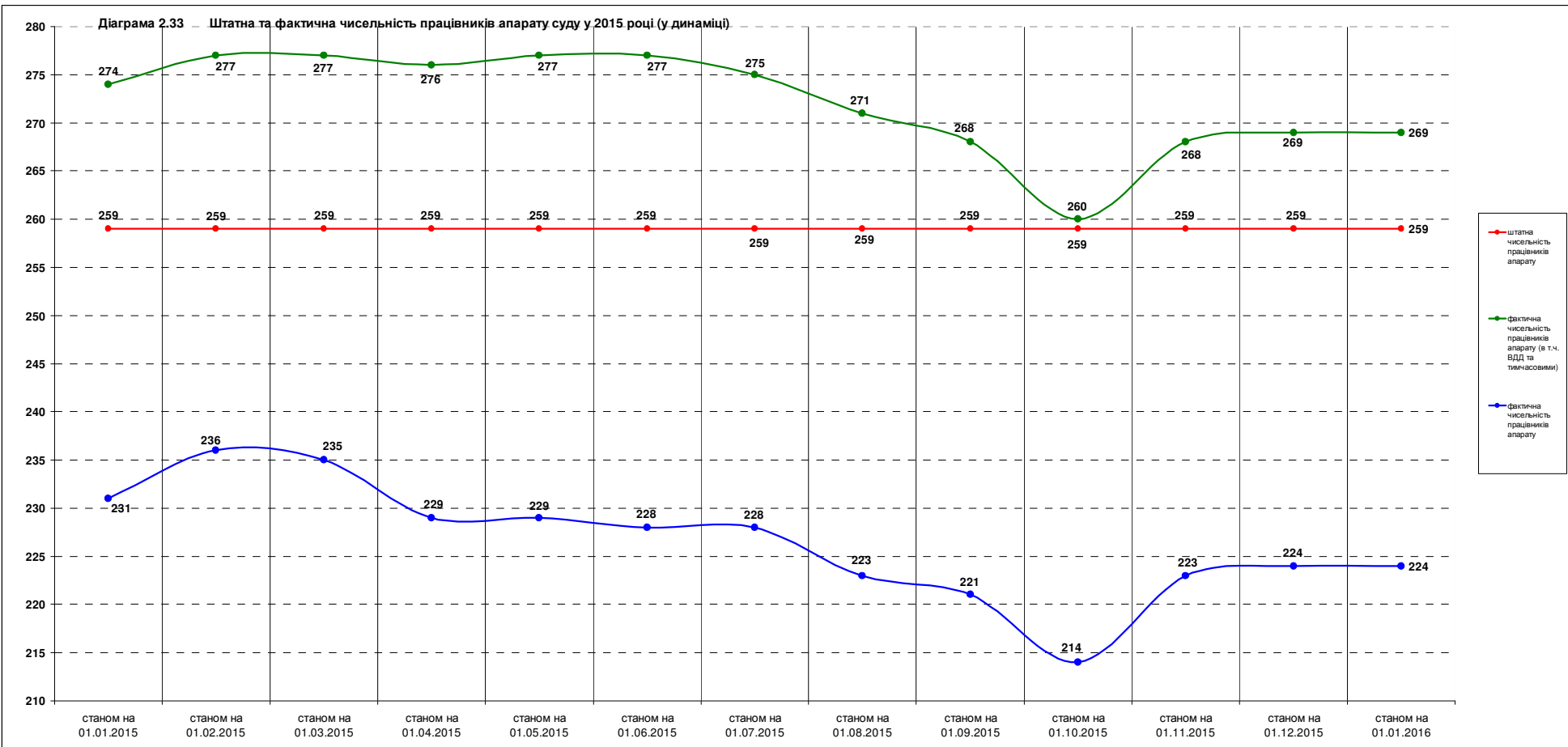

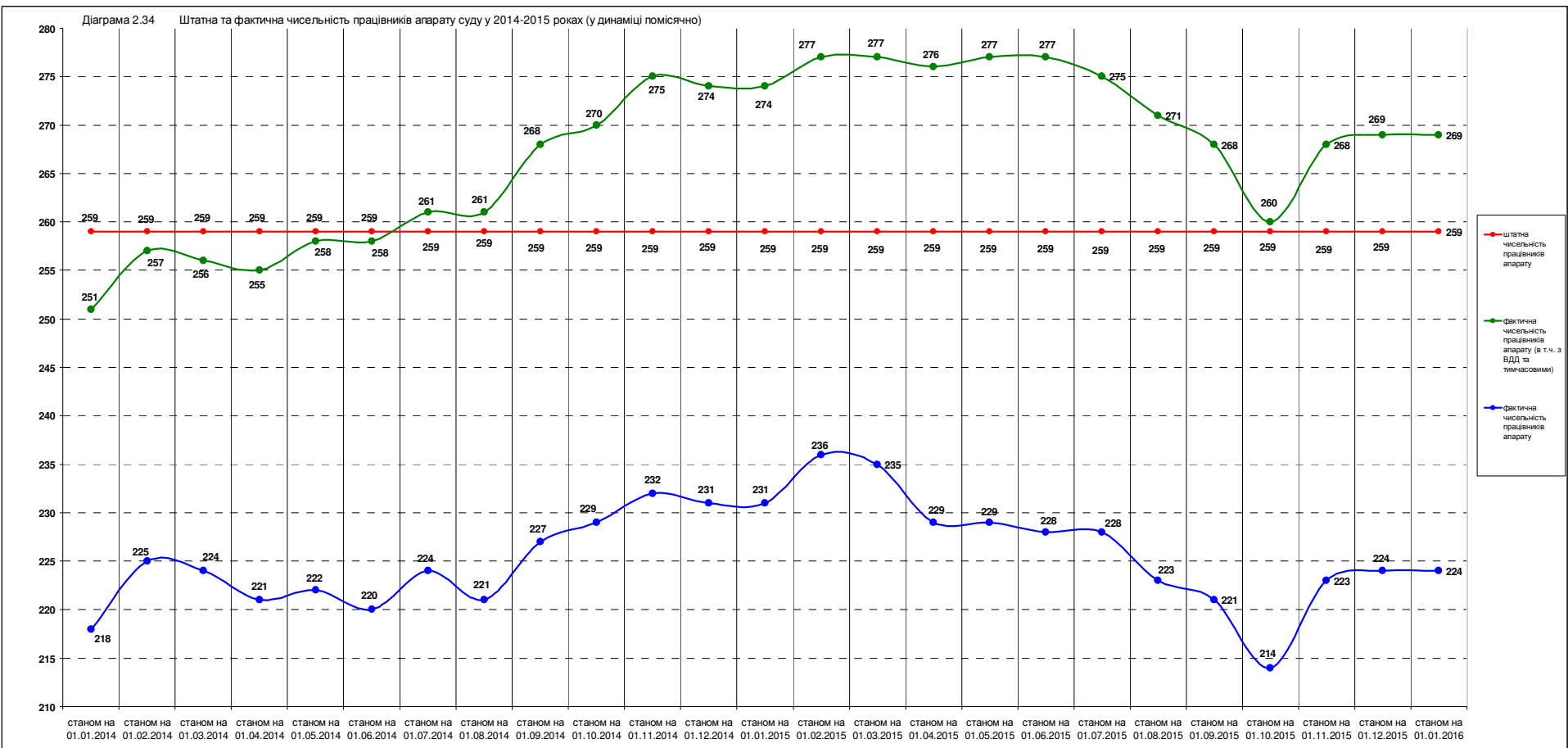



# АПЕЛЯЦІЙНИЙ СУД МІСТА КИЄВА

## Звіт про стан організації роботи апарату суду у 2015 році

Протягом звітного періоду керівником апарату суду та начальником відділу кадрової роботи та державної служби здійснювалося прогнозування та планування потреб суду у кадрах, забезпечувалася робота з добору кандидатів на заміщення вакантних посад в апараті Апеляційного суду міста Києва. Працівниками згаданого відділу забезпечувався прийом документів та надавалися консультації кандидатам на заміщення вакантних посад державних службовців.

Так, у 2015 році було проведено **4** засідання конкурсної комісії Апеляційного суду міста Києва (у першому півріччі – 1, у другому півріччі – 3). Загалом, у конкурсах на заміщення вакантних посад державних службовців взяли участь **53** особи (у першому півріччі – 13, у другому півріччі – 40). За результатами конкурсів **7** осіб (у першому півріччі – 2, у другому півріччі – 5) здобули перемогу, **30** осіб (у першому півріччі – 7, у другому півріччі – 23) були зараховані до кадрового резерву.

**Відомості щодо результатів проведення засідань конкурсної комісії Апеляційного суду міста Києва у 2014-2015 роках (у розрізі півріччя)**

	У 2014 році			У 2015 році		
	перше півріччя	друге півріччя	Всього	перше півріччя	друге півріччя	Всього
Проведено засідань конкурсної комісії	2	2	4	1	3	4
У конкурсах взяли участь (кількість осіб), із них:	19	51	70	13	40	53
▪ здобули перемогу	5	6	11	2	5	7
▪ зараховані до кадрового резерву	7	31	38	7	23	30

**Діаграма 2.34** Відомості щодо результатів проведення засідань конкурсної комісії Апеляційного суду міста Києва у 2014-2015 роках (у розрізі півріччя)

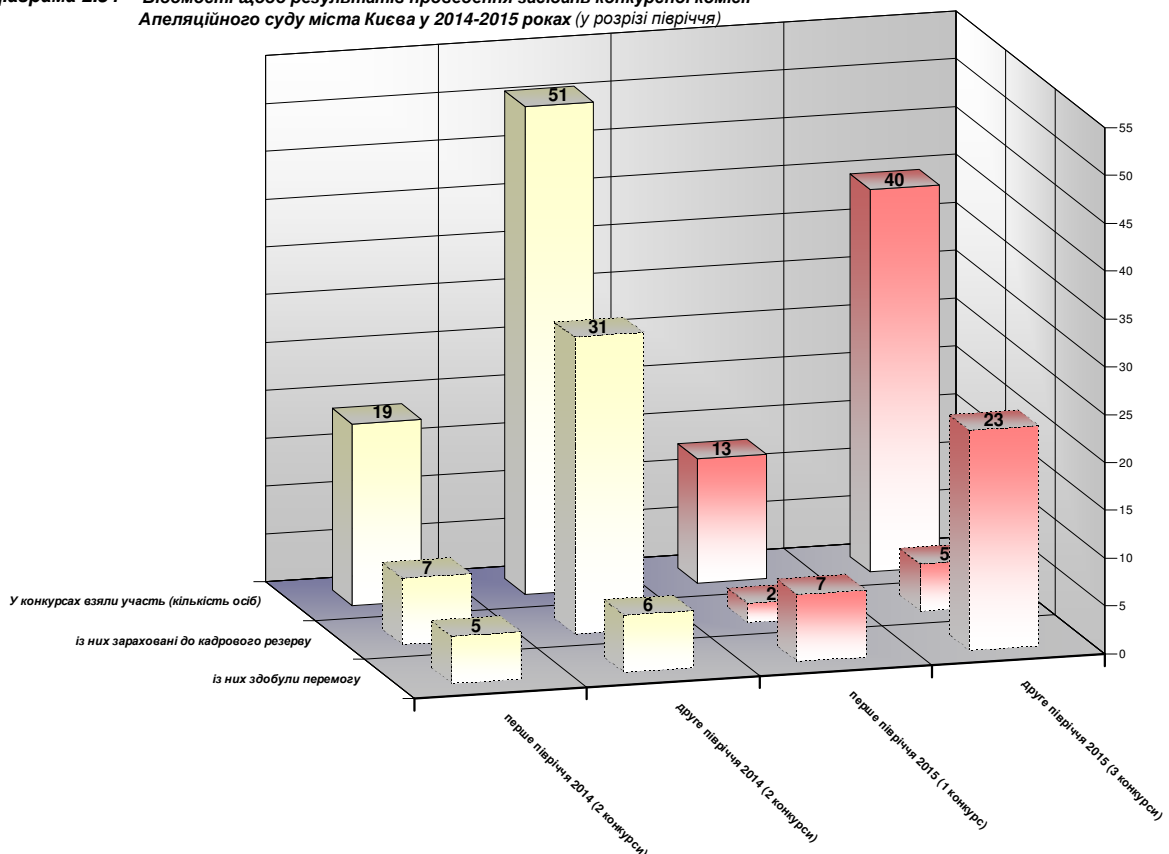

# АПЕЛЯЦІЙНИЙ СУД МІСТА КИЄВА

## Звіт про стан організації роботи апарату суду у 2015 році

Протягом 2015 року у відповідності до Порядку ведення особових справ державних службовців в органах виконавчої влади, затвердженого постановою Кабінету Міністрів України від 25 травня 1998 року №731, відділом кадрової роботи та державної служби забезпечувався належний облік, зберігання та формування особових справ суддів та працівників апарату Апеляційного суду міста Києва. Так, у першому півріччі звітного періоду працівниками відділу складено та в послідууючому передано до Головного управління статистики міста Києва річні статистичні звіти про чисельність, склад і рух кадрів в Апеляційному суді міста Києва (за формами №9-ДС, №6-ПВ).

Працівниками відділу забезпечувалася робота щодо формування та затвердження списку осіб, зарахованих до кадрового резерву у 2015 році, проводилася інша робота з кадровим резервом, передбачена планами роботи Апеляційного суду міста Києва на перше та друге півріччя 2015 року та чинним законодавством в цілому.

Також протягом року здійснювалася підготовка документів про призначення, переведення та звільнення суддів та працівників апарату Апеляційного суду міста Києва. Загалом, працівниками відділу було підготовлено **57** проектів наказів про звільнення працівників апарату суду (у першому півріччі – 17, у другому півріччі – 40) та **66** проектів наказів про призначення (у першому півріччі – 20, у другому півріччі – 46). Протягом звітного періоду **107** працівника було переведено на інші посади в межах апарату суду (у 2014 році – 83, у 2013 році – 90). У порівнянні із 2013-2014 роками зазначена інформація наведена у наступній таблиці та діаграмі.

Кількість підготовлених працівниками відділу кадрової роботи та державної служби проектів наказів про призначення / звільнення працівників апарату суду в 2013-2015 роках (у розрізі півріччя)									
Проекти наказів	2013 рік			2014 рік			2015 рік		
	І п.	ІІ п.	Всього	І п.	ІІ п.	Всього	І п.	ІІ п.	Всього
про призначення працівників апарату суду	25	34	59	26	25	51	20	46	66
про звільнення працівників апарату суду	24	39	63	18	11	29	17	40	57
<b>динаміка (кількість осіб)</b>	<b>+1</b>	<b>-5</b>	<b>-4</b>	<b>+8</b>	<b>+14</b>	<b>+22</b>	<b>+3</b>	<b>+6</b>	<b>+9</b>

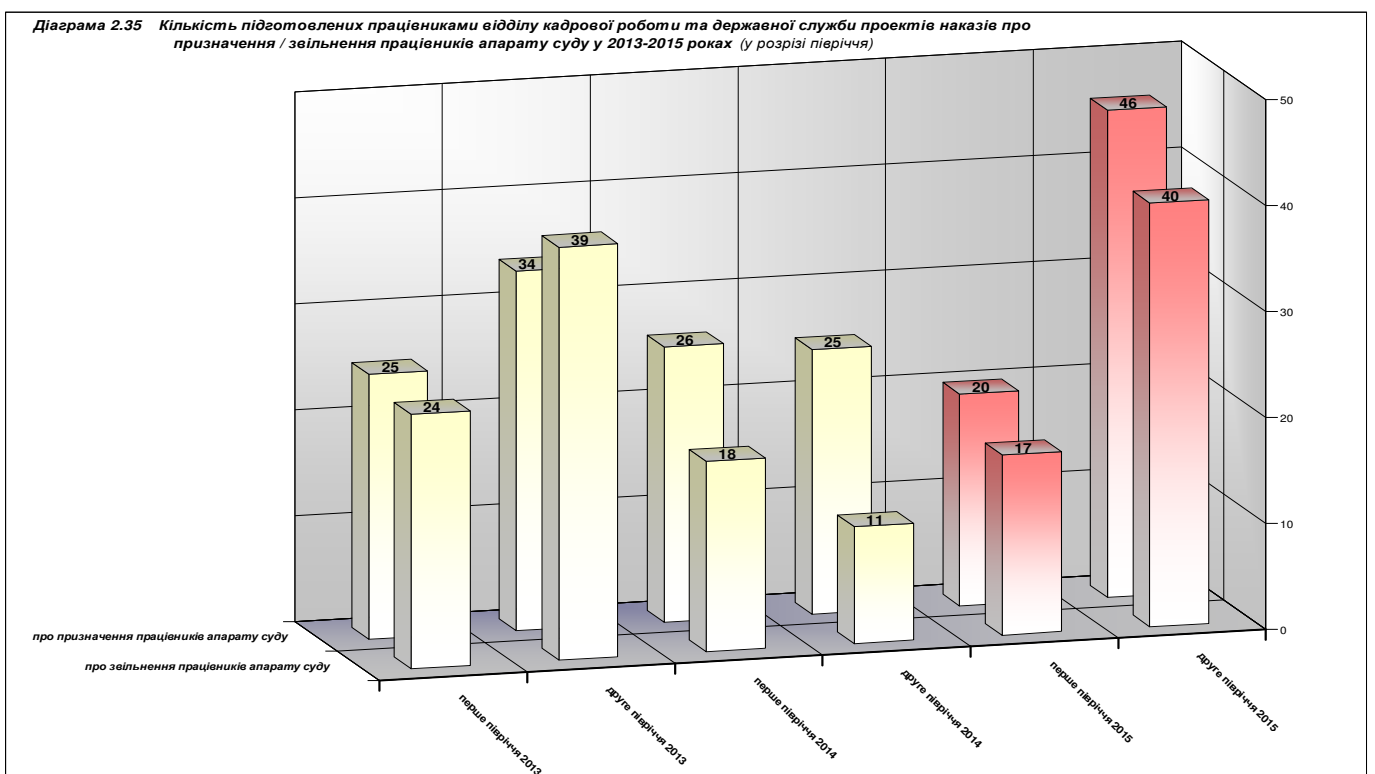

# АПЕЛЯЦІЙНИЙ СУД МІСТА КИЄВА

## Звіт про стан організації роботи апарату суду у 2015 році

У січні-квітні 2015 року працівниками відділу здійснено організаційні заходи щодо своєчасного подання державними службовцями апарату суду та суддями відомостей про доходи, зобов'язання фінансового характеру та належне їм майно за 2014 рік.

Варто відзначити, що у 2014 році відділом кадрової роботи та державної служби постійно здійснювався належний облік, зберігання та ведення трудових книжок суддів та працівників апарату суду, забезпечувався контроль за присвоєнням чергових рангів працівникам апарату суду із послідуєчим внесенням необхідних записів до трудової книжки відповідного державного службовця. Зокрема, на підставі подання безпосередніх керівників (начальників) працівниками згаданого структурного підрозділу підготовлено **52** проекти наказу щодо присвоєння чергових рангів державним службовцям (у першому півріччі – 27, у другому півріччі – 25). Протягом звітного року також здійснювався контроль за встановлення надбавок за вислугу років суддям та працівникам апарату суду. Всього було підготовлено **26** проектів наказів про встановлення доплати за вислугу років суддям (у першому півріччі – 10, у другому півріччі – 16) та **73** проекти наказу про встановлення надбавок за вислугу років працівникам апарату суду (у першому півріччі – 27, у другому півріччі – 46).

У минулому році працівниками відділу кадрової роботи та державної служби здійснювалася робота із забезпечення діяльності комісії суду із загальнообов'язкового державного соціального страхування, а саме: облік, реєстрація, заповнення листків непрацездатності працівників суду, ведення протоколів засідань комісії із загальнообов'язкового державного соціального страхування з надання допомоги у зв'язку з тимчасовою непрацездатністю, по вагітності та пологам, видачі путівок на санаторно-курортне лікування тощо. Так, упродовж року підготовлено **23** протоколи засідання комісії суду із загальнообов'язкового державного соціального страхування (у першому півріччі – 12, у другому півріччі – 11) та опрацьовано **533** листка непрацездатності (у першому півріччі – 289, у другому півріччі – 244).

Відповідно до планів роботи Апеляційного суду міста Києва на перше та друге півріччя 2014 року працівниками відділу забезпечувалося виконання заходів щодо ведення обліку військовозобов'язаних та призовників суду. Так, упродовж року оформлено **16** особових карток форми П-2 для військовозобов'язаних та призовників, а також забезпечено підготовку Звіту про чисельність працюючих та заброньованих військовозобов'язаних в Апеляційному суді міста Києва станом на 01 січня 2016 року. Здійснено звірку особових карток військовозобов'язаних та призовників з райвійськкоматами міста Києва, зокрема, у першому півріччі – із Дарницьким, а у другому півріччі – із Подільським, Шевченківським, Дніпровським, Деснянським, Оболонським, Солом'янським та Печерським райвійськкоматами міста Києва.

Упродовж року працівниками відділу кадрової роботи та державної служби забезпечувалося належне ведення системи автоматичного контролю та управління доступом «Verex Director». Зокрема, здійснювалися заходи щодо ведення, обліку, реєстрації, видачі, блокування, видалення електронних карток доступу (в т.ч. підготовка проектів розпоряджень на видачу карток доступу до приміщення суду, підготовка довідок про останнє використання працівником втраченої картки доступу, підготовка щоденних довідок про вхід/вихід суддів, начальників структурних підрозділів та ін.). В загальній кількості видано **84** (у першому півріччі – 29, у другому півріччі – 55) такі електронних карток доступу, з них **65** електронних карток доступу (у першому півріччі – 22, у другому півріччі – 43) видано особам вперше (в т.ч. новопризначеним працівникам суду) та **13** електронних карток доступу (у першому півріччі – 7, у другому півріччі – 6)

# АПЕЛЯЦІЙНИЙ СУД МІСТА КИЄВА

## Звіт про стан організації роботи апарату суду у 2015 році

видано за результатами проведених службових перевірок (за фактом втрати, несправності тощо).

За участі працівників відділу інформаційних ресурсів та телекомунікаційних технологій співробітниками відділу кадрової роботи та державної служби виконувалася робота щодо виготовлення та видачі службових посвідчень державного службовця. Так, у 2015 році було оформлено та видано **110** таких посвідчень.

Протягом 2015 року працівниками відділу систематично проводилася робота щодо дотримання в Апеляційному суді міста Києва вимог Закону України «Про запобігання корупції», вживалися заходи щодо підвищення кваліфікації працівників суду, здійснювався контроль за виконанням графіку відпусток на 2015 рік тощо.

### **Розділ 6. Робота по підвищенню кваліфікації. Проведення семінарських занять**

З метою підвищення кваліфікації державних службовців, вдосконалення в умовах змін та зростання обсягів знань та навичок, необхідних для підтримання високих стандартів та ефективного вирішення завдань професійної діяльності, в Апеляційному суді міста Києва у 2015 році за участю викладачів Національної школи суддів України було проведено ряд семінарських занять, зокрема щодо наступних тем:

- «Антикорупційне законодавство»;
- «Етичні основи судової діяльності та професійна етика працівників суду. Застосування правил поведінки працівників суду, затверджених рішенням Ради суддів України від 06.02.2009 №33»;
- «Українське ділове мовлення. Мистецтво правового письма та процесуального документування. Складання процесуальних документів. Етика ділового мовлення»;
- «Порядок здійснення та забезпечення права кожного на доступ до інформації, що знаходиться у володінні суб'єктів владних повноважень, інших розпорядників публічної інформації та інформації, що становить суспільний інтерес, відповідно до Закону України «Про доступ до публічної інформації». Особливості розгляду запитів на отримання публічної інформації. Інформація публічна, з обмеженим доступом (службова): їх специфіка та відмінності»;
- «Методики оптимізації робочого часу, побудова стратегії кар'єрного зростання та саморозвитку»;
- «Використання технічних засобів у роботі суду. Фіксування судового процесу за допомогою технічних засобів. Положення про автоматизовану систему документообігу, затверджене Рішенням Ради суддів України 26.11.2010 №30. Електронний суд. СМС-повідстка. Проведення процесуальних дій у режимі відеоконференції під час судового провадження. Фіксація судового процесу під час проведення відеоконференції. Застосування Інструкції про порядок роботи з технічними засобами фіксування судового процесу, затвердженої наказом ДСА України від 20.09.2012 №108»;
- «Психологія діяльності працівника апарату суду. Засоби оптимізації міжособистісних стосунків працівників апарату суду: взаємовідносини судді з

# АПЕЛЯЦІЙНИЙ СУД МІСТА КИЄВА

## Звіт про стан організації роботи апарату суду у 2015 році

помічником судді, секретарем судового засідання. Психологічні та суспільні фактори, їх вплив на здійснення судочинства в судах. Психологія поведінки секретаря судового засідання у спілкуванні зі сторонами, які не обізнанні з особливостями процесуального законодавства. Шляхи вирішення та попередження конфліктів у спілкуванні між працівниками суду та відвідувачами суду. Запобігання ефекту професійного вигорання»;

- «Судова влада та ЗМІ: забезпечення об'єктивного і неупередженого висвітлення діяльності загальних судів. Проблеми підвищення авторитету судової влади в українському суспільстві. Взаємодія зі ЗМІ, організація судового процесу, на якому присутні представники ЗМІ. Моделювання проведення судових засідань при допуску до судового процесу засобів масової інформації. Роз'яснення положень Закону України «Про інформацію» в частині організації діяльності судів. Базові засади і принципи комунікаційної діяльності суду».

Упродовж 2015 року працівники апарату суду приймали участь і у інших, зокрема організованих проектом USAID «Справедливе правосуддя», Державною судовою адміністрацією України, Радою суддів України, семінарах та «круглих столах» тощо.

У 2015 році у зв'язку із суттєвими змінами у законодавстві у сфері державних закупівель члени комітету з конкурсних торгів Апеляційного суду міста Києва відвідали навчання, організоване щомісячним юридичним журналом «Радник у сфері державних закупівель», приймали активну участь в он-лайн семінарах, що проводила Державна судова адміністрація України.

## Розділ 7. Планування, фінансування та звітність

На виконання заходів, передбачених планами роботи Апеляційного суду міста Києва на 2015 рік, працівниками відділу планово-фінансової діяльності, бухгалтерського обліку та звітності було забезпечено виконання наступних завдань.

Зокрема, у січні минулого року працівниками відділу сформовані та подані до відповідних органів фінансова, статистична та податкові звітності за підсумками 2014 року; на основі аналітичних даних було підготовлено потребу в коштах на перше півріччя 2015 року та в послідуєчому надіслано до Державної судової адміністрації України для корегування кошторисних видатків. У першому півріччі було підготовлено бюджетний запит за загальним та спеціальним фондами Апеляційного суду міста Києва на 2016 рік.

Працівниками відділу планово-фінансової діяльності, бухгалтерського обліку та звітності протягом року систематично забезпечувалася реєстрація юридичних та фінансових бюджетних зобов'язань в органах державного казначейства, договорів з постачальниками товарів та послуг відповідно до вимог бюджетного законодавства. Двічі на місяць працівниками відділу забезпечувалося нарахування всіх видів виплат (суддівської винагороди, заробітної плати, основної та додаткової відпустки, матеріальної допомоги, допомоги за листками непрацездатності, премії, надбавки та інших видів розрахунків), а також формування та послідуєчому направлення документів до Головного управління Державної казначейської служби України в місті Києві на виплату заробітної плати (за першу та другу половину місяця) працівникам Апеляційного суду міста Києва. Забезпечувалося виплата авансу та заробітної плати через касу суду.



# АПЕЛЯЦІЙНИЙ СУД МІСТА КИЄВА

## Звіт про стан організації роботи апарату суду у 2015 році

Видатки Апеляційного суду міста Києва у 2015 році на виплату заробітної плати працівників згідно кошторису (за спеціальним і загальними фондами) склали **33260,5** тис. грн., що становить **44,2** % від усього кошторису Апеляційного суду міста Києва на 2015 рік (за спеціальним і загальними фондами) та є меншими, ніж у 2014 році на **1553,65** тис. грн. (у 2014 році видатки на виплату заробітної плати склали 34814,15 тис. грн.), що відсотковому еквіваленті становить **4,7%**.

Варто зауважити, що протягом 2015 року у межах фонду оплати праці (за рахунок економії коштів) здійснювалося преміювання працівників апарату суду, а також виплачувалися надбавки за інтенсивність. Так, упродовж року загальна сума місячних премій склала близько **1747** тис. грн., премій до свят – **530** тис. грн., надбавка за інтенсивність – близько **260** тис. грн.

У розрізі місяців преміювання працівників апарату суду у 2015 році було наступним.

Місяць	% премії	% надбавки за інтенсивність
Січень	50	15
Лютий	30	15
Березень	35	15
Квітень	0	20
Травень	10	15
Червень	20	15
Липень	10	15
Серпень	100	15
Вересень	30	15
Жовтень	20	15
Листопад	50	15
Грудень	34	15

Загалом усі видатки Апеляційного суду міста Києва у 2015 році (за спеціальним і загальними фондами) можна схематично відобразити у наступній таблиці та діаграмі.

Видатки Апеляційного суду міста Києва у 2015 році (за спеціальним і загальними фондами)		
Видатки	КЕКВ	Кошторис з урахуванням змін (за спеціальним і загальними фондами)
Заробітна плата	2111	33 260 500,00
Нарахування на оплату праці	2120	12 209 900,00
Предмети, матеріали, обладнання та інвентар	2210	2 507 500,00
Оплата послуг (крім комунальних)	2240	20 184 100,00
Видатки на відрядження	2250	11 900,00
Оплата водопостачання та водовідведення	2272	26 000,00
Оплата електроенергії	2273	2 984 900,00
Оплата природного газу	2274	2 688 200,00
Окремі заходи по реалізації державних (регіональних) програм, не віднесені до заходів розвитку	2282	30 000,00
Придбання обладнання і предметів довгострокового користування	3110	440 130,00
<b>ВСЬОГО:</b>		<b>75 177 130,00</b>

# АПЕЛЯЦІЙНИЙ СУД МІСТА КИЄВА

## Звіт про стан організації роботи апарату суду у 2015 році

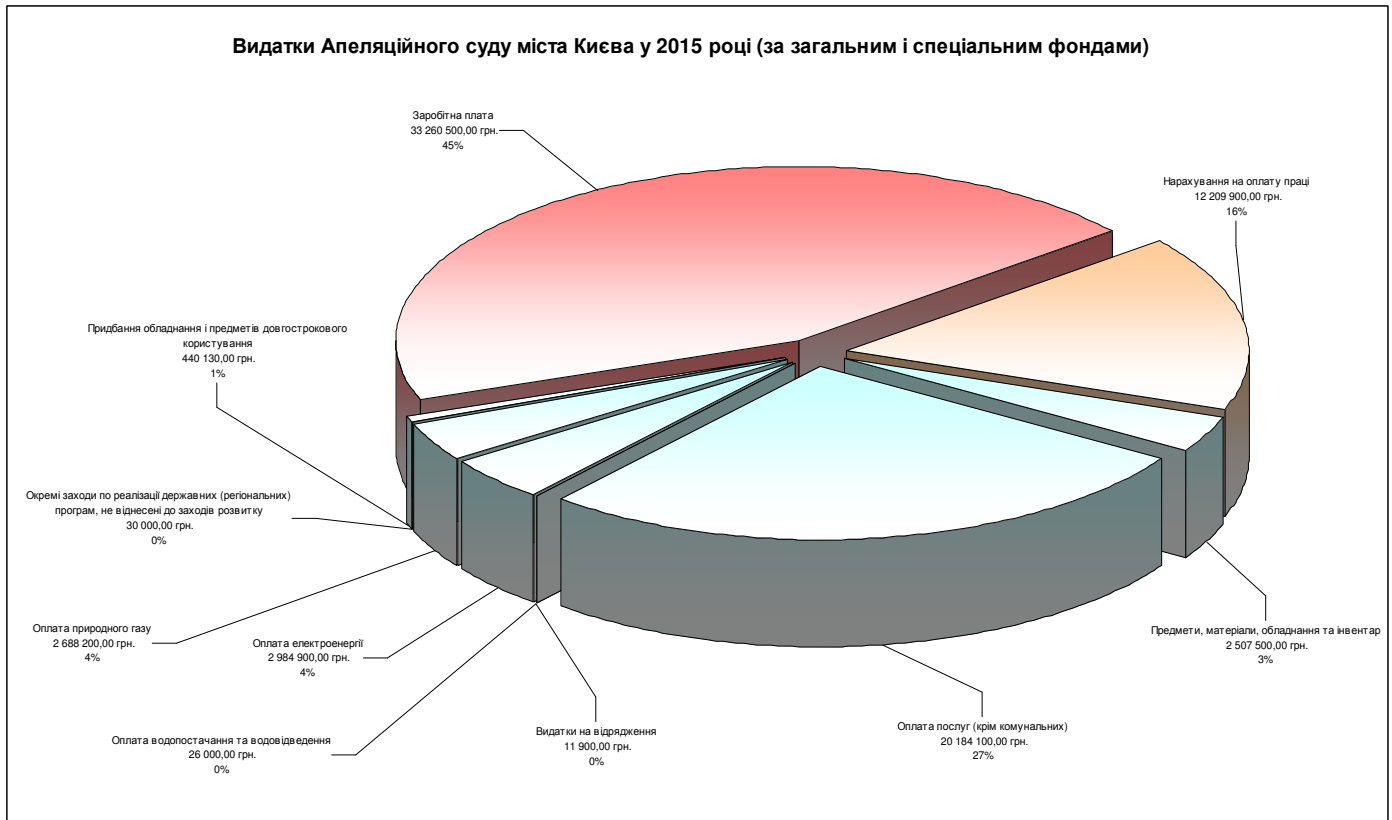

Щомісячно здійснювалася підготовка звітності про результати фінансової діяльності Апеляційного суду міста Києва до Головного управління Державної казначейської служби України в місті Києві та Державної судової адміністрації України. З метою виявлення внутрішніх господарських резервів, попередження витрат та непродуктивних витрат працівниками відділу проводився економічний аналіз господарсько-фінансової діяльності суду.

Варто зауважити, що станом на 01.01.2015 у Апеляційного суду міста Києва існувала кредиторська заборгованість у сумі близько **6600 тис. грн.**, яка була погашена за рахунок поточних видатків 2015 року.

На початку другого півріччя 2015 року на основі аналітичних даних виконання бюджетів попередніх років працівники бухгалтерії підготували потребу в коштах на друге півріччя 2015 року і в послідуєчому надали до Державної судової адміністрації України для корегування кошторису видатків, передбачених на утримання суду на 2015 рік. У листопаді-грудні минулого року за участю працівників відділу планово-фінансової діяльності, бухгалтерського обліку та звітності проведено інвентаризацію матеріалів на складі, бібліотечного фонду, малоцінних необоротних активів та основних засобів.

Протягом року працівниками відділу забезпечувалася підготовка довідок про нараховану та виплачену заробітну плату та сум відрахованих податків; довідок про наявність коштів на рахунку Апеляційного суду міста Києва, внесених у вигляді застави; документів щодо повернення коштів, внесених на рахунку Апеляційного суду міста Києва у вигляді застави тощо. Працівниками відділу формувалися та подавалися до відповідних органів фінансові, бухгалтерські, статистичні та податкові звітності за підсумками відповідного звітного періоду, виконувалися інші поточні завдання.



### Розділ 8. Міжнародне співробітництво та взаємодія із засобами масової інформації

На виконання заходів, запланованих у 2015 році, працівниками відділу зі взаємодії з засобами масової інформації та міжнародного співробітництва забезпечувався моніторинг та узагальнення опублікованих у засобах масової інформації (далі – ЗМІ) матеріалів про діяльність Апеляційного суду міста Києва та районних судів міста Києва. Систематично готувалися і поширювалися прес-релізи та інші інформаційні матеріали для журналістів щодо діяльності Апеляційного суду міста Києва. Так, протягом звітнього періоду було підготовлено **90** прес-оглядів публікацій у ЗМІ, за результатами яких відділом формувався інформаційний банк даних ЗМІ про діяльність Апеляційного суду міста Києва та районних судів міста Києва.

У минулому році працівниками відділу систематично готувалися та розміщувалися публікації про діяльність Апеляційного суду міста Києва на офіційному web-сайті суду (<http://www.apcourtkiiev.gov.ua>), веб-порталі «Судова влада України» (<http://kia.court.gov.ua>) та Інтернет-представництві суду у соціальній мережі «Facebook». Забезпечувалося інформаційне наповнення web-сайту Апеляційного суду міста Києва. Такі ж публікації розміщувались на інтернет-представництві суду у всесвітній соціальній мережі Facebook. Крім того, здійснювалось інформаційне наповнення новоствореної сторінки Апеляційного суду міста Києва на веб-ресурсі «Вікіпедія» та всесвітній соціальній мережі Twitter, надавались відповіді на повідомлення громадян у соціальній мережі Фейсбук та професійній мережі «Феміда». Також відділом виконувався обов'язок по наповненню веб-ресурсів Апеляційного суду міста Києва інформацією, що надавались структурними підрозділами суду. Такі матеріали опрацьовувались, аналізувались, а за результатами аналізу працівниками відділу вносились пропозиції щодо інформаційного наповнення сайту. Загалом упродовж 2015 року на офіційних інтернет-представництвах Апеляційного суду міста Києва працівниками відділу було розміщено **270** публікацій та документів щодо діяльності суду.

Варто зауважити, що в умовах призупинення відправлення поштової кореспонденції УДППЗ «Укрпошта» у деякі регіони України, працівниками апарату суду протягом звітнього періоду забезпечувалося належне опрацювання вихідної кореспонденції, яка оприлюднювалася на офіційному веб-сайті Апеляційного суду міста Києва (в частині інформування громадян, учасників судового процесу, які перебувають на тимчасово окупованій території України згідно Закону України «Про забезпечення прав і свобод громадян та правовий режим на тимчасово окупованій території України»). Відтак, працівниками відділу зі взаємодії з засобами масової інформації та міжнародного співробітництва на офіційному веб-сайті суду (<http://www.apcourtkiiev.gov.ua>) було розміщено **579** таких повідомлення (у 2014 році – 464).

Відповідно до вимог Закону України «Про очищення влади» протягом року працівниками відділу було розміщено **380** інформаційних блоків, що стосуються проведення перевірки працівників апарату Апеляційного суду міста Києва. Оприлюднювалась інформація про результати проведення такої перевірки щодо працівників Апеляційного суду міста Києва.

Також працівниками відділу здійснювалась робота по створенню оновленого офіційного сайту Апеляційного суду міста Києва шляхом внесення пропозицій щодо вдосконалення структуризації інформації що подається на офіційних веб-ресурсах Апеляційного суду міста Києва, а також щодо її доступності і зручності в користуванні

# АПЕЛЯЦІЙНИЙ СУД МІСТА КИЄВА

## Звіт про стан організації роботи апарату суду у 2015 році

нею. Так, працівники відділу брали участь у оформленні дизайну новоствореного сайту, здійснювали підбір сторінок сайту для виокремлення в інфографіку, а також збирання та наповнення контенту (тексти, документи, фотографії). Було розроблено й пропозиції щодо інформації, яка є доцільною для розміщення на російськомовній та англійськомовній версіях оновленого сайту, та здійснено наповнення структури меню сайту на трьох версіях сайту (українська, російська, англійська).

У минулому році працівниками відділу забезпечувалася взаємодія із засобами масової інформації у сфері здійснення судочинства Апеляційним судом міста Києва. На постійній основі здійснювалася координація присутності представників засобів масової інформації на судових процесах, забезпечувався доступ різних медіа на недискримінаційній основі. Загалом упродовж 2015 року працівниками відділу було опрацьовано 295 запитів представників засобів масової інформації, що стосувались присутності їх на судових засіданнях та можливості проведення фото-, відеозйомки. Надавалася практична допомога та усні консультації представникам ЗМІ, які виявляли бажання бути присутніми на розгляді справ, проте не заявили про такий намір належним чином.

Протягом 2015 року працівники відділу опрацьовували міжнародні документи, пов'язані з діяльністю іноземних судових установ, сприяли підтримці відносин із міжнародними правовими установами шляхом здійснення ділового листування з такими установами. Крім того, було здійснено документальне та організаційне забезпечення ділових зустрічей іноземних делегацій відповідно до вимог чинного законодавства: зустріч з експертами Європейської комісії (26.03.2015); зустріч з представниками міжнародної громадської організації «Міжнародна дипломатична місія Народної дипломатії «Європейська Україна» (02.04.2015); зустріч з міжнародним експертом у питаннях пробації Девідом Пері стосовно консультативної допомоги в реалізації Закону України «Про пробацію» (01.10.2015); двохденний колоквиум з представниками Німецького Фонду міжнародного правового співробітництва з питань фахового обговорення судової реформи в Україні та обміну досвідом правосудної діяльності (20-21.10.2015).

Крім того, у звітному році працівниками відділу зі взаємодії з засобами масової інформації та міжнародного співробітництва виконувалися і інші поточні завдання.

## Розділ 9. Редакційно-бібліотечна робота

Впродовж звітнього періоду працівники редакційно-бібліотечного відділу здійснювали роботу з реалізації запланованих планами роботи Апеляційного суду міста Києва на перше і друге півріччя 2015 року заходів.

Зокрема, постійно відстежували та аналізували змін до чинного законодавства України, а на щотижневих оперативних нарадах суддів судових палат та оперативних нарадах начальників структурних підрозділів зазначену інформацію доводили до відома всіх присутніх. Водночас, інформацію про зміни до чинного законодавства України працівники відділу систематично оновлювали у відповідній мережевій папці «Зміни до законодавства», а також у паперовому варіанті у двох примірниках підтримували в

# АПЕЛЯЦІЙНИЙ СУД МІСТА КИЄВА

## Звіт про стан організації роботи апарату суду у 2015 році

контрольному стані чинні кодекси України, а також в електронному варіанті – в мережевій папці «Зміни законодавства».

Упродовж 2015 року працівниками відділу забезпечувалося повне, якісне, оперативне бібліотечно-бібліографічне та інформаційне обслуговування користувачів бібліотеки суду, виконувалися заходи щодо належного функціонування читального залу Апеляційного суду міста Києва.

Протягом року редакційно-бібліотечним відділом разом із працівниками відділу інформаційних ресурсів та телекомунікаційних технологій здійснювався сумарний та індивідуальний облік книг та періодичних видань як на паперових носіях, так і в автоматизованій бібліотечній інформаційній системі «УФД/Бібліотека». Дана система призначена для комплексної автоматизації бібліотеки та враховує всі основні виробничі цикли. Ще однією перевагою використання зазначеного програмного продукту є можливість працівників суду через комп'ютерну мережу переглянути список книг, газет, журналів тощо, які є в бібліотеці Апеляційного суду міста Києва. Станом на початок звітнього року до бази даних автоматизованої бібліотечної інформаційної системи «УФД/Бібліотека» внесено відомості про **1540** одиниць фонду бібліотеки. Таким чином обліковано **704** книги (за змістом «Право») та **826** одиниць наукових періодичних видань (решту складають монографії, DVD-диски тощо). Упродовж 2015 року бібліотечний фонд суду було поповнено на **649** одиниць: 195 одиниць наукової та 454 художньої літератури.

У 2015 році працівниками редакційно-бібліотечного відділу систематично вносилися до автоматизованої бібліотечної інформаційної системи «УФД/Бібліотека» відомості про рух бібліотечного фонду, забезпечувалася робота по списанню морально застарілої і фізично зношеної літератури, а також по списанню загубленої літератури та обліку літератури, яку надано взамін загубленої. Підтримувалася співпраця із вищим навчальним закладам України (в частині поповнення фонду бібліотеки), Національною бібліотекою України ім. В.І.Вернадського тощо.

Варто зазначити, що упродовж звітнього року відділом забезпечувалося належне прийняття й опрацювання вхідної кореспонденції, яка надходила на електронну адресу Апеляційного суду міста Києва, а також вихідної кореспонденції, яка направлялася через електронну адресу суду. Так, протягом 2015 року на електронну адресу Апеляційного суду міста Києва надійшло **4625** одиниць вхідної кореспонденції (у першому півріччі – 1919, у другому півріччі – 2706), відправлено через електронну адресу суду **1424** електронні листи (у першому півріччі – 582, у другому півріччі – 842).

У порівнянні із 2014 роком зазначена інформація наведена нижче.

Кількість документів, що були прийняті/ відправлені через електронну пошту суду			
Звітний період		Прийнято	Відправлено
2014 рік	у першому півріччі	915	422
	у другому півріччі	1127	292
2015 рік	у першому півріччі	1919	582
	у другому півріччі	2706	842

# АПЕЛЯЦІЙНИЙ СУД МІСТА КИЄВА

## Звіт про стан організації роботи апарату суду у 2015 році

Діаграма 2.36 Кількість кореспонденції, що надійшла / відправлена через електронну пошту суду (2014-2015 роки)

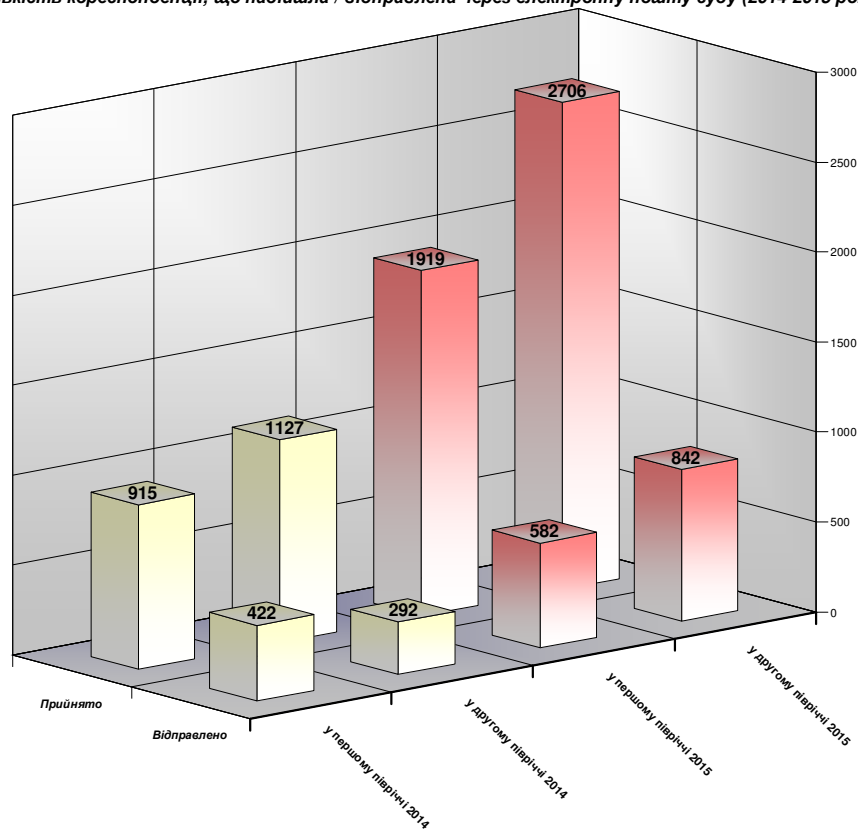

У співвідношенні до загальної кількості вхідної/вихідної кількості кореспонденції, а також у порівнянні із 2014 роком – зазначену інформацію відображено у наступних діаграмах.

Діаграма 2.37 Співвідношення кореспонденції, що надійшла на електронну адресу суду, до загальної кількості вхідної кореспонденції (у 2015 році)

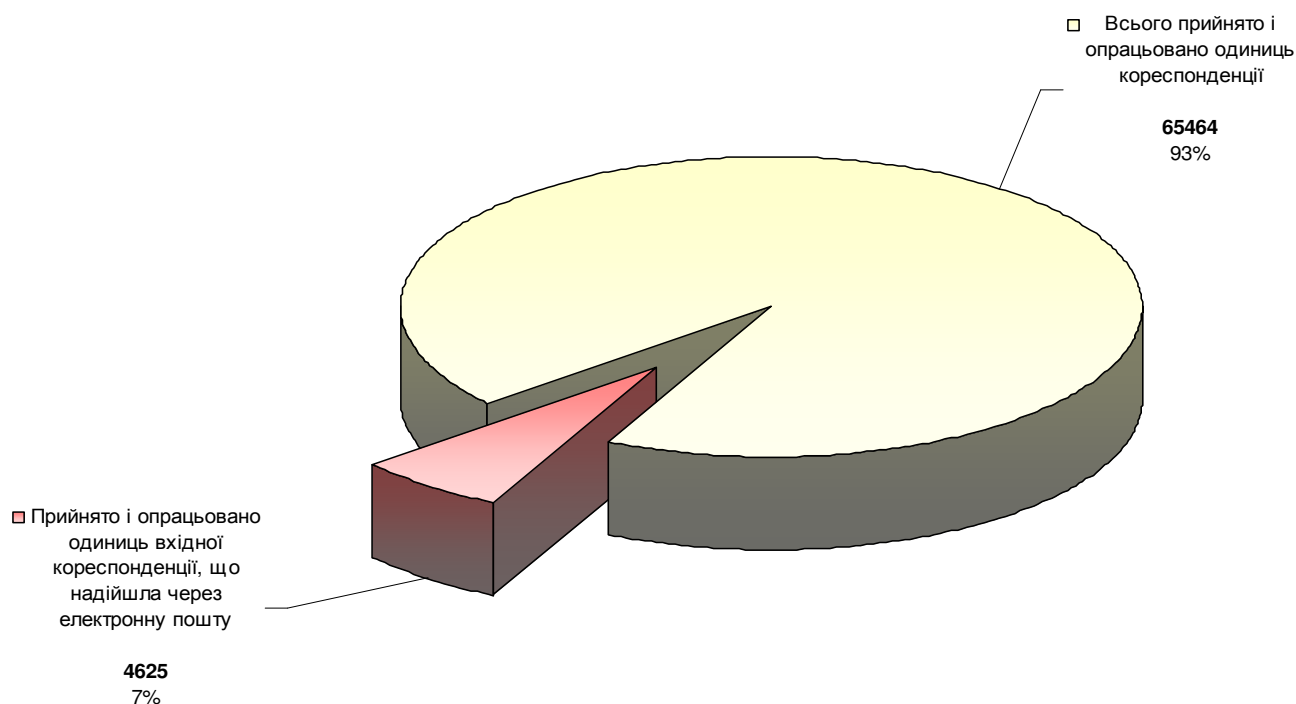

# АПЕЛЯЦІЙНИЙ СУД МІСТА КИЄВА

## Звіт про стан організації роботи апарату суду у 2015 році

**Діаграма 2.38** Співвідношення кореспонденції, що надійшла на електронну адресу суду, до загальної кількості вхідної кореспонденції (у 2014 році)

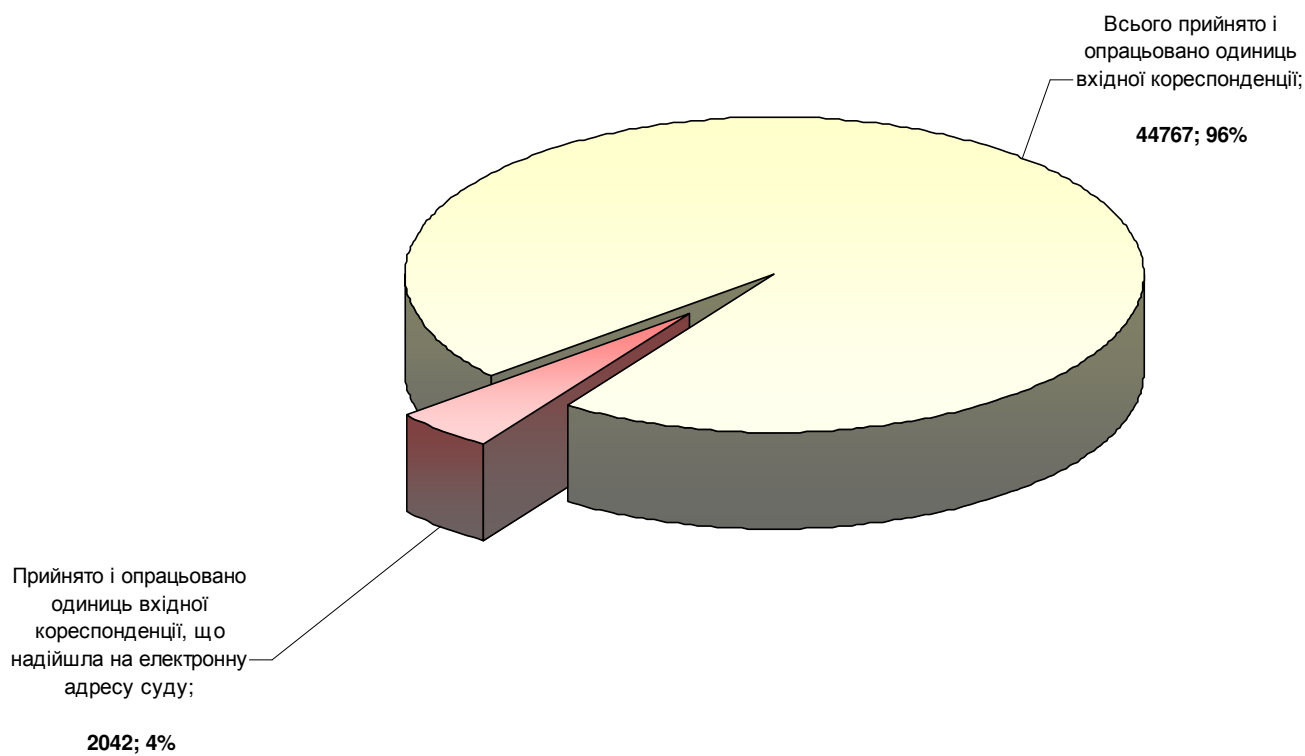

**Діаграма 2.40** Співвідношення кореспонденції, що надійшла на електронну адресу суду, до загальної кількості вхідної кореспонденції (у 2015 році)

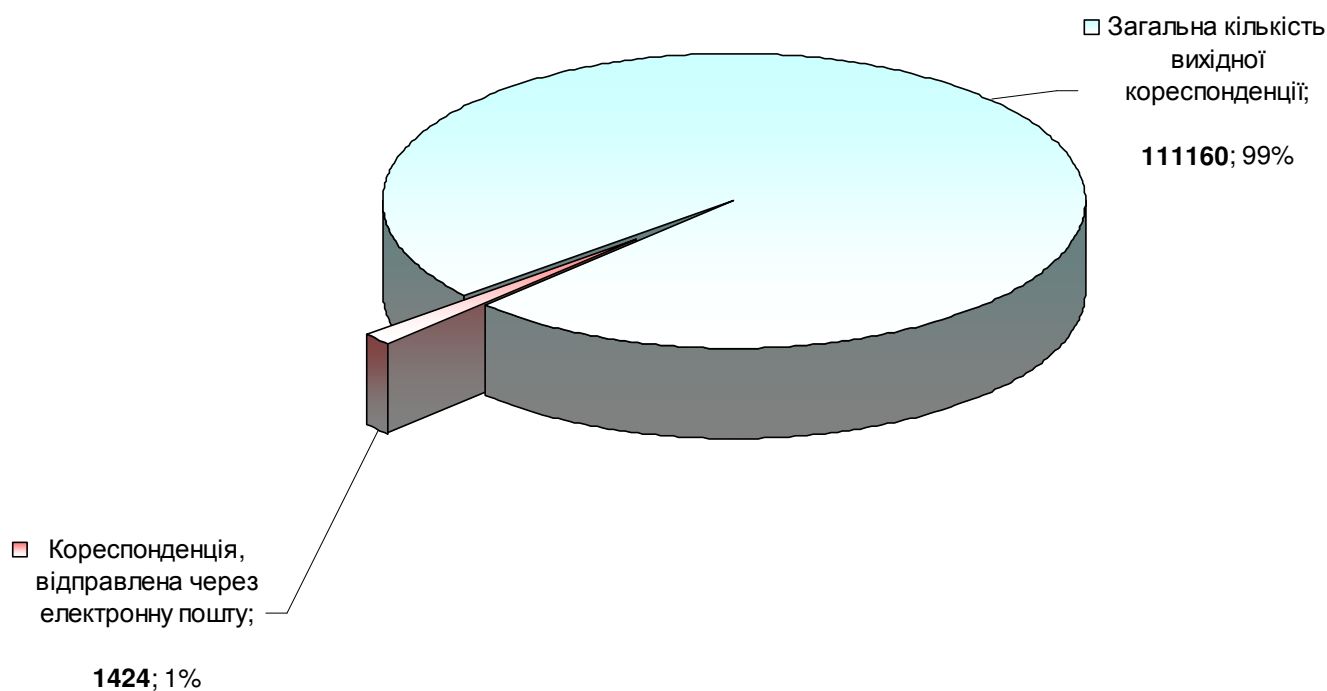

# АПЕЛЯЦІЙНИЙ СУД МІСТА КИЄВА

Звіт про стан організації роботи апарату суду у 2015 році

Діаграма 2.39 Співвідношення кореспонденції, відправленої через електронну пошту суду, до загальної кількості вихідної кореспонденції (у 2014 році)

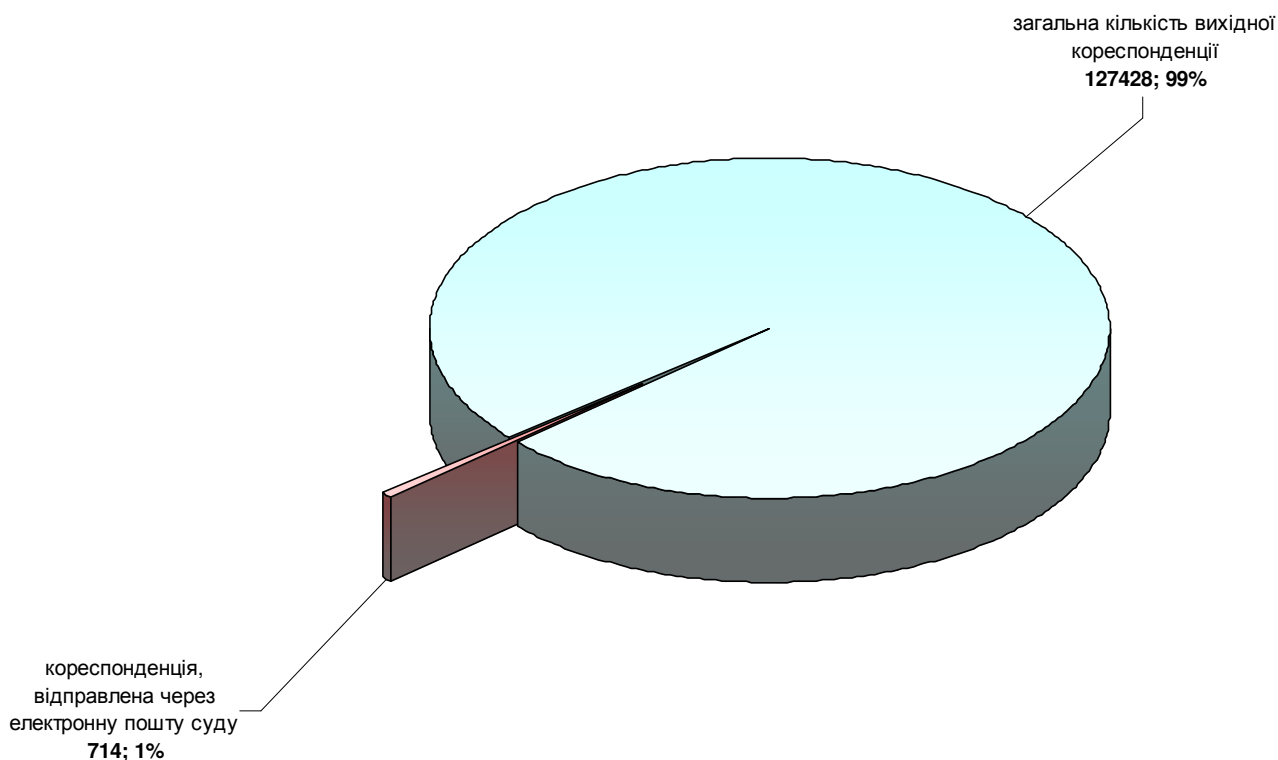

Протягом звітної періоду відділом було забезпечено розробку та послідуочу верстку буклетів для відвідувачів суду та представників засобів масової інформації, виконувалася інша робота щодо інформаційного наповнення стендів.

З метою здійснення заходів збереження бібліотечного фонду працівниками редакційно-бібліотечного відділу разом із працівниками спеціалізованого підприємства у бібліотеці щомісячно проводилися санітарні дні.

## Розділ 10. Забезпечення роботи інформаційних ресурсів та телекомунікаційних технологій

Забезпечення роботи інформаційних ресурсів та телекомунікаційних технологій у 2015 року здійснювалося працівниками однойменного структурного підрозділу згідно планів роботи Апеляційного суду міста Києва на перше та друге півріччя звітної періоду.

Так, працівниками згаданого структурного підрозділу постійно протягом минулого року здійснювалося адміністрування та супровід автоматизованої системи електронного документообігу Апеляційного суду міста Києва «Апеляція» (далі – АСЕД «Апеляція»). Зокрема, відповідно до функціональних обов'язків було надано право доступу до автоматизованої системи електронного документообігу суду **117** працівнику Апеляційного суду міста Києва (у першому півріччі – 41, у другому півріччі – 76), а позбавлено такого права – **55** працівників суду (у першому півріччі – 17, у другому півріччі – 38).



# АПЕЛЯЦІЙНИЙ СУД МІСТА КИЄВА

## Звіт про стан організації роботи апарату суду у 2015 році

У відповідності до змін у законодавстві України (в т.ч. згідно рішень органів суддівського самоврядування, наказів, інструкцій та рекомендацій Державної судової адміністрації України) працівниками, в тому числі відділу інформаційних ресурсів та телекомунікаційних технологій, забезпечувалося розроблення, тестування та впровадження нових елементів (модулів) АСЕД «Апеляція» та послідуєче навчання по їх використанню (проведення семінарів) для працівників апарату суду. Зокрема, у 2015 році було реалізовано (впроваджено) в АСЕД «Апеляція» всі необхідні модуля (більше 10), що в кінцевому результаті дозволило повністю реалізувати Засади функціонування автоматизованої системи документообігу Апеляційного суду міста Києва.

Упродовж 2015 року працівниками відділу інформаційних ресурсів та телекомунікаційних технологій забезпечувалося належне функціонування автоматизованих систем суду, інформаційно-пошукових систем, комп'ютерної мережі, веб-сайту Апеляційного суду міста Києва, офісної техніки тощо. Так, працівниками зазначеного відділу щодня здійснювалася перевірка систем інформаційного оповіщення громадян (інфомати, інформаційні табло), актуальності антивірусних баз даних на сервері оновлення, можливості доступу користувачів до мережевих ресурсів, працездатності поштових служб, роботи серверів та служб на серверах, антивірусна профілактика серверів тощо. Щотижня проводився аналіз журналу подій на серверах, профілактика дискової та файлової системи на серверах, аналіз звітів антивірусної системи безпеки. Щомісячно здійснювалася планова чистка ніш та перевірка працездатності обладнання, підтримання належного стану серверної кімнати.

Варто зауважити, що відповідно плану роботи відділу інформаційних ресурсів та телекомунікаційних технологій проведено ряд регламентних заходів щодо підтримки безперебійної роботи серверів комп'ютерної мережі, що забезпечують функціонування мережевих ресурсів загального та спеціального використання, супроводу існуючих елементів комп'ютерної мережі (робочі станції, активне і пасивне мережеве обладнання, інше комп'ютерне обладнання). Так, у січні та липні 2015 року було проведено перевірку працездатності мережі обміну інформації, у лютому та серпні місяці – перевірку цілісності та повноти програмного забезпечення на комп'ютерах користувачів, у березні та вересні минулого року – здійснено видалення тимчасових та застарілих файлів на серверах.

У звітному році здійснювалося оновлення програм «ИС-ПРО», «М.Е.doc», «Д-3», «Система Право» в порядку виходу доповнень та нових версій, надано допомогу на 2312 звернень (у першому півріччі – 1018, у другому півріччі – 1294) працівників суду щодо проблем в роботі комп'ютерної та оргтехніки, відремонтовано 21 (у першому півріччі – 4, у другому півріччі – 14) комп'ютер, замінено 263 (у першому півріччі – 100, у другому півріччі – 163) картриджа в принтерах тощо.

Крім того, у звітному році працівниками відділу інформаційних ресурсів та телекомунікаційних технологій виконувалися і інші поточні завдання.

## **Розділ 11. Господарське та матеріально-технічне забезпечення**

Узагальнюючи підсумки роботи апарату Апеляційного суду міста Києва за 2015 рік у частині господарського та матеріально-технічного забезпечення, необхідно відзначити роботу відділу договірно-правової роботи, матеріально-технічного та господарського забезпечення. Так, усі заходи, проведення яких передбачалося планами роботи суду на



# АПЕЛЯЦІЙНИЙ СУД МІСТА КИЄВА

## Звіт про стан організації роботи апарату суду у 2015 році

відповідні півріччя звітнього року, працівниками вищезазначеного відділу виконані у повному обсязі та у визначені строки.

На початку звітнього року комітетом з конкурсних торгів Апеляційного суду міста Києва (складається із 7 працівників апарату суду) було проведено роботу щодо пролонгації 4 договорів, укладених у 2014 році у відповідності із Законом України «Про здійснення державних закупівель», про закупівлю:

- послуг щодо загального технічного, експлуатаційно-господарського обслуговування адміністративної будівлі Апеляційного суду міста Києва та утримання у належному стані інженерних мереж електро -, тепло-, водопостачання, а також забезпечення належного функціонування внутрішнього обладнання адміністративної будівлі, утримання в чистоті та належному стані приміщень Апеляційного суду міста Києва та прибудинкової території (Державне підприємство «Судовий будівельно-експертний центр»);
- газу природного, скрапленого або в газоподібному стані (Публічне акціонерне товариство «Київгаз»);
- енергії електричної (Публічне акціонерне товариство «Київенерго»);
- послуг поштових у межах зобов'язання щодо надання універсальних послуг (Українське державне підприємство поштового зв'язку «Укрпошта», Київська міська дирекція).

Одночасно з цим, комітетом з конкурсних торгів було виконано великий об'єм робіт із підготовки та проведення 4 процедур державних закупівель (тендерів) вищезазначених товарів та послуг. Крім того, упродовж 2015 року комітетом з конкурсних торгів було проведено ще 3 процедури державних закупівель.

На початку минулого року комітетом з конкурсних торгів було розроблено, а в послідуючому і затверджено, Річний план закупівель Апеляційного суду міста Києва на 2015 рік, а також додаток його. Протягом року у зв'язку із корегуванням кошторисних призначень до зазначеного Річного плану та додатку вносили зміни (4 рази).

Характеризуючи роботу апарату суду в частині господарського та матеріально-технічного забезпечення, слід зазначити, що у 2014 році працівниками відділу договірно-правової роботи, матеріально-технічного та господарського забезпечення здійснено заходи щодо підготовки та укладання 170 господарських договорів.

Упродовж звітнього періоду відділом в цілому здійснено належне забезпечення працівників Апеляційного суду міста Києва необхідними канцелярськими товарами та поліграфією, проведено значну роботу щодо оснащення приміщень суду та залів судового засідання технічними засобами та засобами оргтехніки.

З метою посилення пропускнуго режиму до Апеляційного суду міста Києва, підтримання громадського порядку в суді, а також охорони приміщення суду, у першому півріччі минулого року проведено роботу по встановленню камер внутрішнього відеоспостереження на 2, 17 поверхах.

Протягом року продовжувалася робота щодо оснащення залів судового засідання технічними засобами. Так, у 2014 році проведено заходи по обладнанню 1 залу судових засідань системою технічної фіксації і протоколювання судового процесу «SRS Femida». Станом на сьогоднішній день усі 27 залів судових засідань Апеляційного суду міста Києва обладнані такою системою.

# АПЕЛЯЦІЙНИЙ СУД МІСТА КИЄВА

## Звіт про стан організації роботи апарату суду у 2015 році

---

З метою виконання Зasad функціонування, а також забезпечення працездатності автоматизованої системи електронного документообігу «Апеляція» працівниками відділу договірно-правової роботи, матеріально-технічного та господарського забезпечення здійснено роботу щодо укладення відповідних договорів про закупівлю комп'ютерного, мережевого обладнання та комплектуючих до них.

Для забезпечення належних умов праці працівників Апеляційного суду міста Києва на початку звітної року було продовжено роботи по оснащенню меблевим приладдям робочих кабінетів. Здійснено упорядкування кабелів в кабінетах всіх структурних підрозділів суду. По мірі можливості на вікнах у кабінетах встановлено жалюзі або штори. Також протягом року здійснено закупівлю телефонних апаратів, багатофункціональних пристроїв (принтерів), мережевого обладнання тощо.

Упродовж минулого року до відділу договірно-правової роботи, матеріально-технічного та господарського забезпечення зверталось більше 50 працівників апарату (як правило, помічників суддів) щодо забезпечення офіційного перекладу процесуального документу. Усі такі звернення були задоволені, як наслідок – здійснено офіційний переклад процесуальних документів російською, грузинською, німецькою, англійською, узбецькою, азейбарджанською, білоруською, турецькою мовами. Крім того, за сприянням відділу договірно-правової роботи, матеріально-технічного та господарського забезпечення (після укладення відповідних договорів) у судові засідання викликалися кваліфіковані перекладачі.

Працівниками відділу постійно здійснювався контроль за роботою організацій, які забезпечують експлуатацію приміщень Апеляційного суду міста Києва, та за підтриманням належного порядку в приміщеннях та на території Апеляційного суду міста Києва. З метою контролю та вчасного реагування на зауваження постійно проводиться моніторинг стану залів судових засідань. Протягом року щомісячно здійснювалося дезінфекція у залах судових засідань (як у залах для розгляду кримінальних справ, так і у залах для розгляду цивільних справ), у конвойному приміщенні та у приміщеннях відділу прийому громадян та попереднього розгляду їх звернень.

З метою забезпечення права громадян на доступ до правосуддя, впровадження та забезпечення ефективного використання сучасних електронних інформаційних систем на базі новітніх інформаційних технологій працівниками апарату суду було проведено великий об'єм робіт щодо розроблення, а в послідуєчому і впровадження, нового веб-сайту Апеляційного суду міста Києва. Також у 2015 році було закінчено роботи по створенню електронного путівника (віртуального відеотуру) по приміщенню Апеляційного суду міста Києва, який розміщений на новому веб-сайті суду.

Слід зауважити, що у звітному періоді працівниками відділу договірно-правової роботи, матеріально-технічного та господарського забезпечення постійно здійснювалося узагальнення заявок структурних підрозділів суду на всі види господарського та матеріально-технічного забезпечення, складалися відповідні плани щодо матеріально-технічного забезпечення; готувалися в установленому порядку акти на списання з балансу обладнання та інших матеріальних цінностей; забезпечувалися потреби Апеляційного суду міста Києва в автотранспортних засобах та належному їх утриманні; вживалися заходи щодо утримання в належному санітарному та протипожежному стані приміщень суду та прилеглих територій; здійснювався контроль за дотримання правил технічної експлуатації будівель, споруд і

## АПЕЛЯЦІЙНИЙ СУД МІСТА КИЄВА

### *Звіт про стан організації роботи апарату суду у 2015 році*

---

обладнання; забезпечувалося належне утримання та експлуатація службових приміщень; здійснювалася організація роботи та правильне використання автомобільного транспорту; організовувалася робота по прийманню, збереженню і відпуску товарно-матеріальних цінностей зі складу суду; забезпечувався контроль за дотриманням суворого режиму заощадження у використанні матеріальних та паливно-енергетичних ресурсів; а також виконувалися інші поточні завдання.

Узагальнюючи роботу працівників відділу договірно-правової роботи, матеріально-технічного та господарського забезпечення, необхідно відзначити, що поточне договірно-правове, господарське та матеріально-технічне забезпечення Апеляційного суду міста Києва у 2015 році здійснено на належному рівні, а сама організація господарського та матеріально-технічного забезпечення сприяла створенню належних умов функціонування суду в цілому.

### Висновки та пропозиції

Проаналізувавши виконання запланованих у 2015 році заходів, на основі матеріалів аналітичних довідок (звітів), підготовлених начальниками структурних підрозділів суду, хотілося б відзначити, що організація роботи апарату Апеляційного суду міста Києва здійснюється на належному рівні, усі заходи, як правило, виконані у повному обсязі та у встановлені строки.

Слід зазначити, що в умовах постійних змін, значного прогресу новітніх технологій та з метою підтримання високих стандартів, ефективного вирішення поставлених завдань **необхідними заходами є** подальше вдосконалення, пошук нових методів та методик по організації роботи апарату суду, підвищення кваліфікації працівників апарату з метою покращення рівня організації діяльності суду в цілому.

Отже, з метою подальшого удосконалення роботи апарату суду у першому півріччі 2016 року необхідно:

- Приділити увагу розробці та впровадженні нових модулів (елементів) автоматизованої системи електронного документообігу Апеляційного суду міста Києва «Апеляція», що б відповідало би викликам сьогодення.
- Продовжити роботу щодо розробки та проведення навчальних заходів (семінарів, круглих столів тощо) із вивчення не тільки інструкції з діловодства, а й інших нормативно-правових актів, що регламентують діяльність суду. Крім того, розробити та забезпечити виконання адаптованих інструкцій для роботи в системі автоматизованій системі електронного документообігу Апеляційного суду міста Києва «Апеляція».
- Продовжити подальшу роботу щодо приведення у відповідність до вимог чинного законодавства всіх внутрішніх організаційно-розпорядчих документів Апеляційного суду міста Києва.
- Забезпечити підвищення кваліфікації працівників апарату Апеляційного суду міста Києва з урахуванням потреби певної категорії державних службовців до змісту навчальної програми.
- Провести ряд заходів щодо реалізації в Апеляційному суді міста Києва проекту Державної судової адміністрації України «Електронний суд».
- Сприяти підтримці відносин із зарубіжними судовими органами та міжнародними правовими установами шляхом листування з керівниками таких установ;
- Забезпечити виконання працівниками апарату Апеляційного суду міста Києва Правил поведінки працівника суду, затверджених рішенням Ради суддів України від 06 лютого 2009 року №33, та Загальних правил поведінки державного службовця, затверджених наказом Головного управління Державної служби України від 04 серпня 2010 року №214.
- З метою економного і раціонального використання державних коштів в умовах складної економічної ситуації в державі забезпечувати контроль за дотриманням суворого режиму заощадження у використанні матеріальних та паливно-енергетичних ресурсів.



АПЕЛЯЦІЙНИЙ СУД МІСТА КИЄВА

**ЗВІТ**

*про стан організації роботи апарату  
Апеляційного суду міста Києва у 2015 році*

Київ 2016

# АПЕЛЯЦІЙНИЙ СУД МІСТА КИЄВА

Звіт про стан організації роботи апарату суду у 2015 році

## ЗМІСТ

Розділ (пункт)	Назва розділу (пункту)	Номер аркуша
-----	Вступ	3
Розділ 1.	Загальні заходи	4
Розділ 2.	Забезпечення діяльності судових палат	5
Пункт 2.1	Опрацювання кореспонденції	5
Пункт 2.2	Прийом громадян та попередній розгляд їх звернень	14
Пункт 2.3	Забезпечення діяльності судової палати з розгляду цивільних справ	17
Пункт 2.4	Забезпечення діяльності судової палати з розгляду кримінальних справ	24
Пункт 2.5	Архівне діловодство та музейна справа	33
Пункт 2.6	Робота судових розпорядників	37
Розділ 3.	Робота, пов'язана з державною таємницею	38
Розділ 4.	Аналіз даних судової статистики та систематизації законодавства	41
Розділ 5.	Кадрова робота	43
Розділ 6.	Робота по підвищенню кваліфікації. Проведення семінарських занять	51
Розділ 7.	Планування, фінансування та звітність	52
Розділ 8.	Міжнародне співробітництво та взаємодія із засобами масової інформації	55
Розділ 9.	Редакційно-бібліотечна робота	56
Розділ 10.	Забезпечення роботи інформаційних ресурсів та телекомунікаційних технологій	60
Розділ 11.	Господарське та матеріально-технічне забезпечення	61
-----	Висновки та пропозиції	65

# АПЕЛЯЦІЙНИЙ СУД МІСТА КИЄВА

## Звіт про стан організації роботи апарату суду у 2015 році

---

### Вступ

Організація роботи Апеляційного суду міста Києва у 2015 році здійснювалась згідно Планів роботи на перше та друге півріччя 2015 року, затверджених головою суду 05 січня 2015 року та 06 липня 2015 року відповідно. Дані плани склалися із урахуванням планів роботи Вищого спеціалізованого суду України з розгляду цивільних і кримінальних справ та Верховного суду України на відповідні періоди 2015 року, а також враховувалися методичні рекомендації Державної судової адміністрації України.

На виконання пункту 1.4 Плану роботи Апеляційного суду міста Києва на перше півріччя 2016 року, затвердженого головою суду 06 січня 2016 року, проведено аналіз стану організації роботи апарату Апеляційного суду міста Києва у 2015 році, а зазначену інформацію узагальнено у цьому Звіті.

Варто зазначити, що кожного місяця, а також в цілому за перше та друге півріччя 2015 року, начальниками структурних підрозділів (відділів) суду або їх заступниками проводився аналіз виконання запланованих заходів, за результатами чого склалися аналітичні довідки (звіти) про результати роботи відповідного структурного підрозділу. Упродовж звітного періоду згадані аналітичні довідки були предметами обговорювання на оперативних нарадах керівника апарату суду з начальниками та (або) заступниками начальників структурних підрозділів та складають основу Звіту про стан організації роботи апарату Апеляційного суду міста Києва у 2015 році.

Метою даного Звіту є дослідження загального організаційного забезпечення роботи Апеляційного суду міста Києва, виконання структурними підрозділами суду Планів роботи Апеляційного суду міста Києва на перше та друге півріччя 2015 року; організаційного забезпечення судового процесу; кадрового забезпечення; з'ясування стану ведення судової статистики та аналітичної роботи; впровадження програмно-технологічних засобів обробки інформації; встановлення загальних рис та тенденцій роботи, виявлення недоліків та внесення пропозицій по їх усуненню; вироблення пропозицій щодо необхідності здійснення заходів на наступний плановий період.



# АПЕЛЯЦІЙНИЙ СУД МІСТА КИЄВА

## Звіт про стан організації роботи апарату суду у 2015 році

### Розділ 1. Загальні заходи

Серед заходів загального характеру проведених у 2015 році слід відзначити підведення підсумків роботи апарату Апеляційного суду міста Києва за 2014 рік, що відбулося на загальних зборах працівників апарату суду за участю голови суду, його заступників та секретарів судових палат у лютому 2015 року. Обговорення результатів роботи апарату суду за перш півріччя 2015 року, в свою чергу, проводилося на оперативній нараді керівника апарату суду із начальниками структурних підрозділів. За результатами проведеної роботи звіти про стан організації роботи апарату Апеляційного суду міста Києва у 2014 році та відповідно у першому півріччі 2015 року були опубліковані на офіційному веб-порталі суду (<http://www.apcourtkiev.gov.ua>).

Загалом, під головуванням керівника апарату суду упродовж минулого року було проведено **14** оперативних нарад з начальниками структурних підрозділів. Здійснювалася організація та координація роботи відділів в цілому, контролювалася правильність і своєчасність виконання працівниками апарату суду наказів та розпоряджень голови суду та керівника апарату суду, а також строків виконання управлінських рішень. Начальниками відділів щомісячно готувалися звіти про організацію та виконання роботи працівниками відповідного структурного підрозділу.

Характеризуючи роботу апарату суду у 2015 році щодо виконання загальних заходів, окремої уваги заслуговує робота працівників відділу документального забезпечення діяльності голови суду та його заступників щодо забезпечення голови суду та його заступників повною та необхідною інформацією для виконання повноважень, передбачених Законом України «Про судоустрій і статус суддів», здійснення постійного консультативно-інформаційного моніторингу змін до законодавства України, окремих публікацій, що стосується діяльності Апеляційного суду міста Києва. Протягом звітнього періоду працівниками вказаного відділу постійно забезпечувалося опрацювання та послідуєчий контроль за виконанням вхідної кореспонденції голови суду та його заступників, здійснювалася підготовка проектів відповідей на звернення громадян, підприємств, установ, організацій тощо, забезпечувалося опрацювання інших документів, що виходили за підписом голови суду та його заступників.

Упродовж 2015 року працівниками відділу документального забезпечення діяльності голови суду та його заступників проводилися організаційні заходи щодо підготовки засідань і нарад під головуванням голови суду або його заступників. Так, забезпечено підготовку необхідних матеріалів, фіксацію та протоколювання **4** (по 2 у кожному півріччі) загальних зборів суддів Апеляційного суду міста Києва; **2** (по 1 у кожному півріччі) координаційних нарад за участю голів районних судів міста Києва; **1** оперативної наради Апеляційного суду міста Києва; **20** (по 10 у кожному півріччі) зборів суддів судових палат з розгляду цивільних та **27** (у першому півріччі – 12, у другому півріччі – 15) зборів суддів судових палат з розгляду кримінальних справ.

Також, працівниками зазначеного структурного підрозділу забезпечувалося реєстрація, облік та контроль за дотриманням встановленого терміну розгляду звернень, що надходили із Вищої кваліфікаційної комісії суддів України та Вищої ради юстиції тощо. Так, протягом звітнього періоду до Апеляційного суду міста Києва з Вищої кваліфікаційної комісії суддів України надійшло **100** звернень (у першому півріччі – 52, у другому півріччі – 48), станом на кінець звітнього періоду усі вони були розглянуті.

# АПЕЛЯЦІЙНИЙ СУД МІСТА КИЄВА

## Звіт про стан організації роботи апарату суду у 2015 році

Окремої уваги заслуговує робота щодо дотримання в Апеляційному суді міста Києва строків розгляду запитів і звернень народних депутатів України, яких у 2015 році на адресу суду надійшло 7 одиниць (у першому півріччі – 1, у другому півріччі – 6).

Працівники апарату Апеляційного суду міста Києва у 2015 році брали участь у наданні методичної допомоги судам першої інстанції, зокрема Оболонському, Печерському, Дарницькому районним судам міста Києва; активно залучалися до роботи у робочих групах щодо розроблення положень, інструкцій, порядків тощо; у складі відповідних комісій проводили службові перевірки (розслідування). У 2015 році наказом голови суду було створено комітет з конкурсних торгів Апеляційного суду міста Києва виключно із працівників апарату суду (7 осіб), які активно приймають у ньому участь і по сьогоднішній день.

В цілому, усі заходи, заплановані у звітному періоді, як правило, виконані у повному обсязі та у встановлені строки.

## Розділ 2. Забезпечення діяльності судових палат

Характеризуючи роботу апарату Апеляційного суду міста Києва щодо забезпечення діяльності судових палат у 2015 році, необхідно окремо розглянути діяльність наступних структурних підрозділів суду:

- відділу опрацювання кореспонденції (загальна канцелярія);
- відділу прийому громадян та попереднього розгляду їх звернень;
- відділу забезпечення діяльності судової палати з розгляду цивільних справ;
- відділу забезпечення діяльності судової палати з розгляду кримінальних справ;
- відділу архівного діловодства та музейної справи;
- відділу судових розпорядників.

### Пункт 2.1 Опрацювання кореспонденції

Протягом звітнього періоду відділом опрацювання кореспонденції (канцелярія суду) у повному обсязі були виконані заходи, передбачені відповідними розділами планів роботи Апеляційного суду міста Києва на перше та друге півріччя 2015 року.

Зокрема, у 2015 році працівниками вказаного структурного підрозділу постійно забезпечувалося належне і своєчасне прийняття та опрацювання вхідної кореспонденції суду (в т.ч. документів з грифом «Для службового користування») і матеріалів справ (проваджень)\* із внесенням інформаційно-реєстраційних даних до автоматизованої системи документообігу суду та послідуючою їх передачею за належністю.

Так, у 2015 році працівниками відділу опрацювання кореспонденції (загальна канцелярія) було прийнято та опрацьовано **16508** цивільні справи (у 2014 – 16564; у 2013 році – 16492):

\* Статистичні дані щодо кількості матеріалів справ (проваджень), прийнятих і опрацьованих відділом опрацювання кореспонденції (загальна канцелярія), можуть відрізнятися (у більшу сторону) від кількості матеріалів справ (проваджень), розглянутих судовими палатами, оскільки у першому випадку враховувалися матеріали, що надходили на запити суддів (узагальнення, розгляд апеляційних скарг на ухвали слідчих суддів тощо).

# АПЕЛЯЦІЙНИЙ СУД МІСТА КИЄВА

## Звіт про стан організації роботи апарату суду у 2015 році

Прийнято та опрацьовано цивільних справ						
Період	у 2013 році		у 2014 році		у 2015 році	
перше півріччя	січень	8 144	1 306	7 399	1 096	1 213
	лютий		1 360		1 198	1 382
	березень		1 183		1 306	1 454
	квітень		1 508		1 193	1 361
	травень		1 363		1 330	1 194
	червень		1 424		1 276	1 298
друге півріччя	липень	8 348	1 594	9 165	1 257	1 469
	серпень		1 206		998	1 656
	вересень		1 148		1 114	1 294
	жовтень		1 427		1 815	1 336
	листопад		1 347		1 281	1 368
	грудень		1 626		2 700	1 483
<b>ВСЬОГО за рік</b>	<b>16 492</b>	<b>16 564</b>	<b>16 508</b>			

Діаграма 2.1 Прийнято та опрацьовано цивільних справ (у помісячному розрізі)

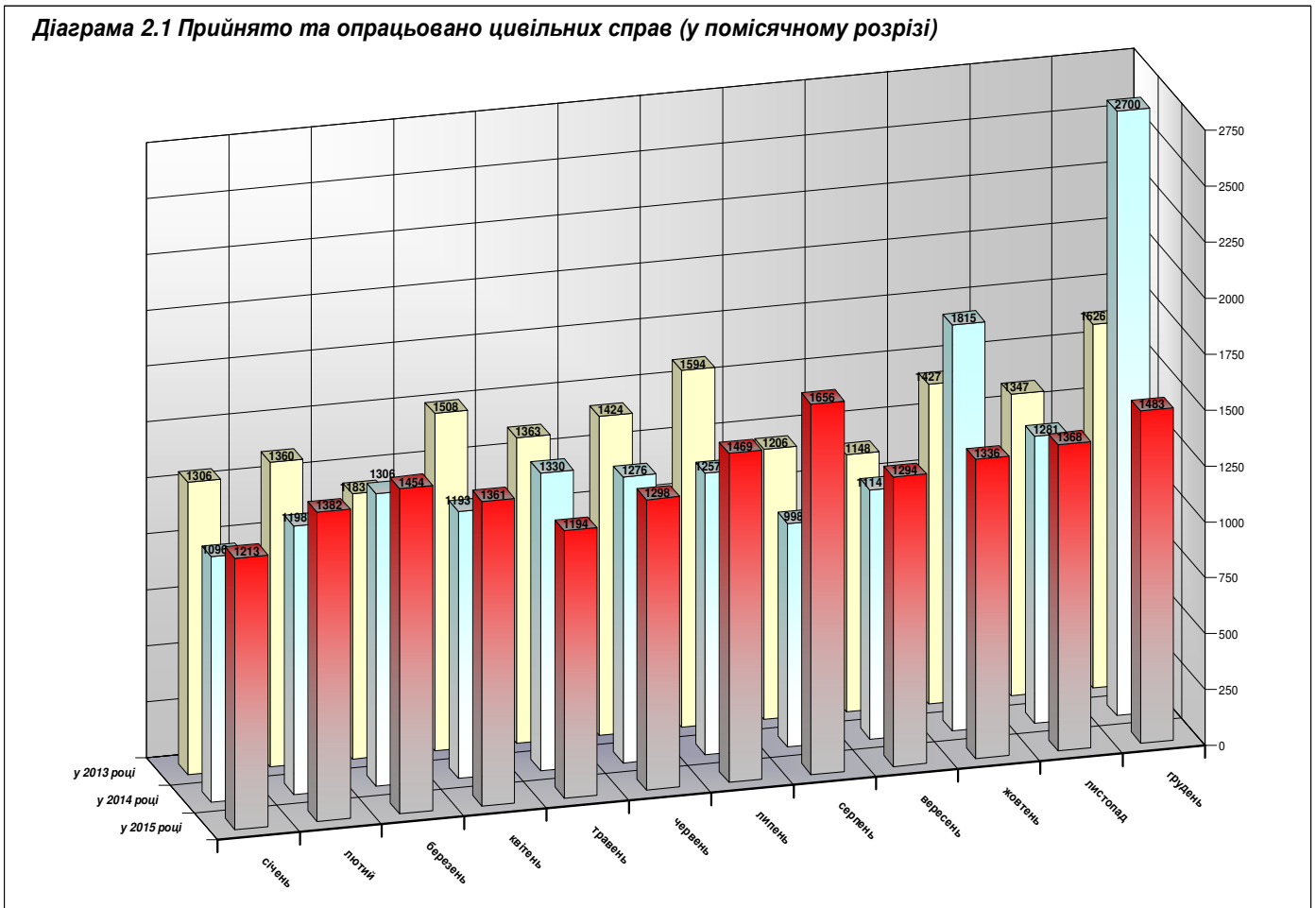

Упродовж 2015 року працівниками відділу опрацювання кореспонденції (загальна канцелярія) було прийнято та опрацьовано **7300** кримінальних справ (проваджень) (у 2014 році – 8264; у 2013 році – 6272). У порівнянні із 2013-2014 роками та у помісячному розрізі зазначену інформацію відображено у наступній таблиці.

# АПЕЛЯЦІЙНИЙ СУД МІСТА КИЄВА

## Звіт про стан організації роботи апарату суду у 2015 році

Прийнято та опрацьовано кримінальних справ (проваджень)								
Період		у 2013 році		у 2014 році		у 2015 році		
перше півріччя	січень		527		467		770	
	лютий		533		445		752	
	березень	3 132	517	3 298	417	3 736	516	
	квітень		594		686		659	
	травень		473		631		516	
	червень		488		652		523	
липень	548		805		727			
серпень	520		696		608			
друге півріччя	вересень	3 140	554	4 966	859	3 564	602	
	жовтень		552		861		519	
	листопад		444		742		558	
	грудень		522		1 003		550	
	ВСЬОГО за рік		6 272		8 264		7 300	

**Діаграма 2.2** Прийнято та опрацьовано кримінальних справ (проваджень)  
(у помісячному розрізі)

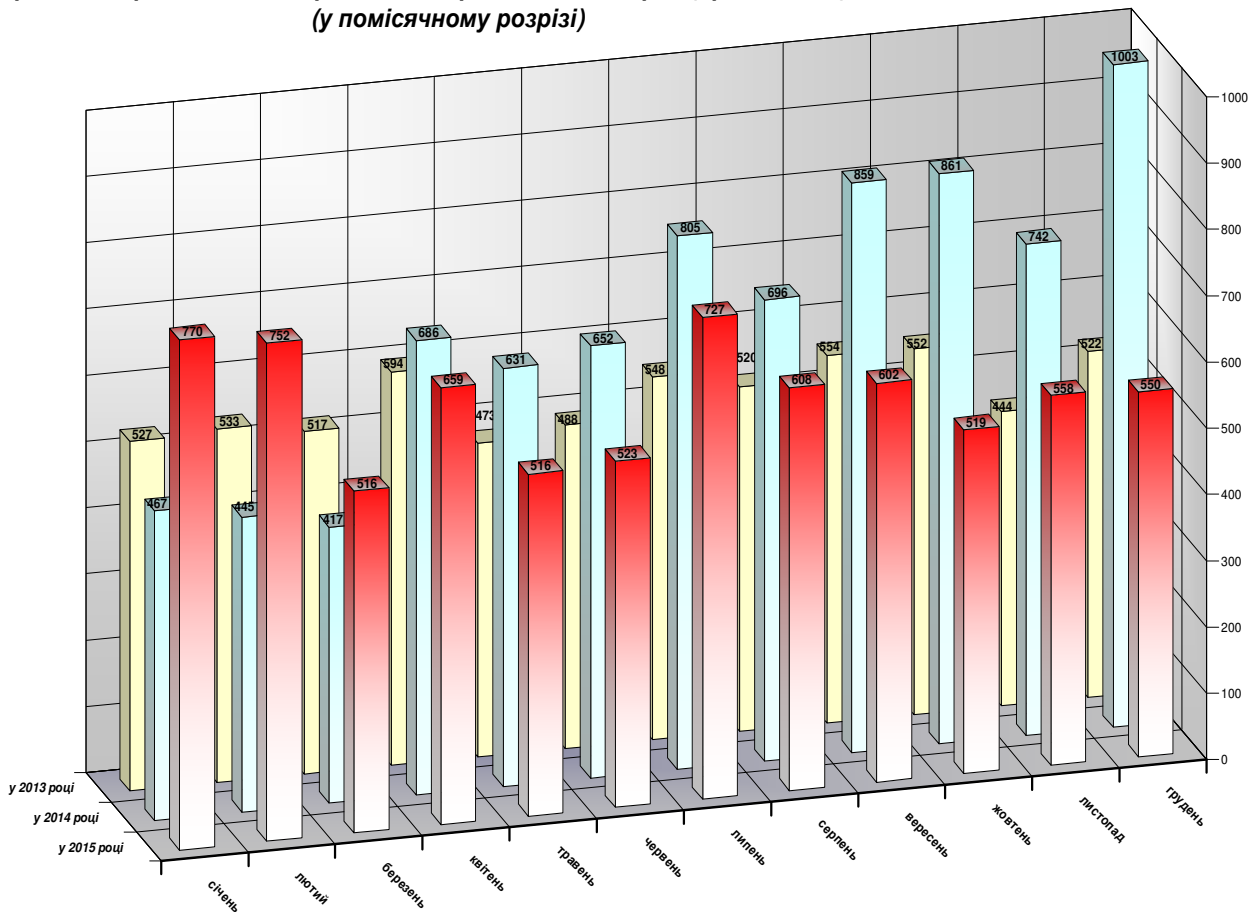

Протягом звітнього періоду працівниками відділу опрацювання кореспонденції (загальна канцелярія) було прийнято та опрацьовано **1428** матеріалів про адміністративні правопорушення (у 2014 році – 1621; у 2013 році – 1807). У порівнянні із 2013-2014 роками та у помісячному розрізі дану інформацію відображено у наступній таблиці.

# АПЕЛЯЦІЙНИЙ СУД МІСТА КИЄВА

## Звіт про стан організації роботи апарату суду у 2015 році

Прийнято та опрацьовано матеріалів про адміністративні правопорушення							
Період		у 2013 році		у 2014 році		у 2015 році	
перше півріччя	січень	903	195	806	134	737	120
	лютий		156		213		134
	березень		143		128		119
	квітень		181		99		137
	травень		105		100		105
	червень		123		132		122
друге півріччя	липень	904	147	815	186	691	124
	серпень		189		124		109
	вересень		112		107		100
	жовтень		183		126		119
	листопад		124		129		146
	грудень		149		143		93
<b>ВСЬОГО за рік</b>		<b>1 807</b>	<b>1 621</b>	<b>1 428</b>			

Діаграма 2.3 Прийнято та опрацьовано матеріалів про адміністративні правопорушення (у помісячному розрізі)

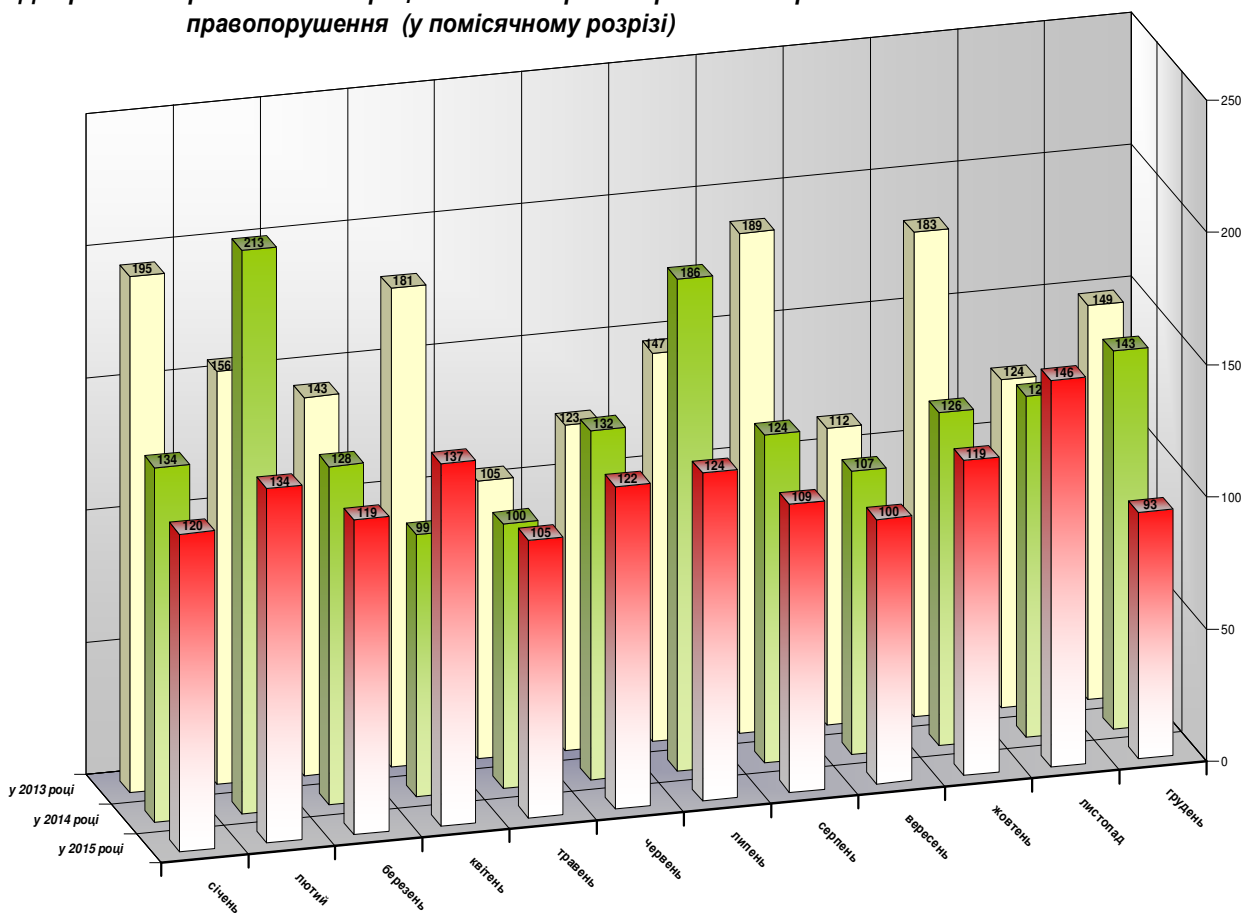

За участю працівників відділу прийому громадян та попереднього розгляду їх звернень відділом опрацювання кореспонденції (канцелярія суду) забезпечено належне прийняття та послідує опрацювання вхідної кореспонденції суду, поданої громадянами особисто до відділу або під час особистого прийому керівництвом суду.

# АПЕЛЯЦІЙНИЙ СУД МІСТА КИЄВА

## Звіт про стан організації роботи апарату суду у 2015 році

При співпраці із редакційно-бібліотечним відділом та відділом зі взаємодії з засобами масової інформації та міжнародного співробітництва забезпечено належне прийняття й опрацювання вхідної кореспонденції, яка надходить на електронну адресу Апеляційного суду міста Києва та на електронну адресу прес-служби Апеляційного суду міста Києва відповідно.

Загалом, у 2015 році працівниками апарату Апеляційного суду міста було прийнято та опрацьовано **65464** одиниць вхідної кореспонденції (звернення, апеляційні скарги, заперечення, телеграми, факсимільні повідомлення, повідомлення, які надійшли електронною поштою тощо) (у 2014 році – 44767; у 2013 році – 45276):

Прийнято та опрацьовано вхідної кореспонденції							
Період		у 2013 році		у 2014 році		у 2015 році	
перше півріччя	січень	22 127	3097	20 963	3657	30 848	4042
	лютий		4476		3896		5164
	березень		3482		3388		5946
	квітень		3987		3252		5159
	травень		3483		3346		4796
	червень		3602		3424		5741
друге півріччя	липень	23 149	4109	23 804	3657	34 616	5256
	серпень		2921		2563		4087
	вересень		3870		3744		6087
	жовтень		4231		4079		6094
	листопад		4014		4632		6618
	грудень		4004		5129		6474
ВСЬОГО за рік		45 276	44 767	65 464			

Діаграма 2.4 Прийнято та опрацьовано вхідної кореспонденції (у помісячному розрізі)

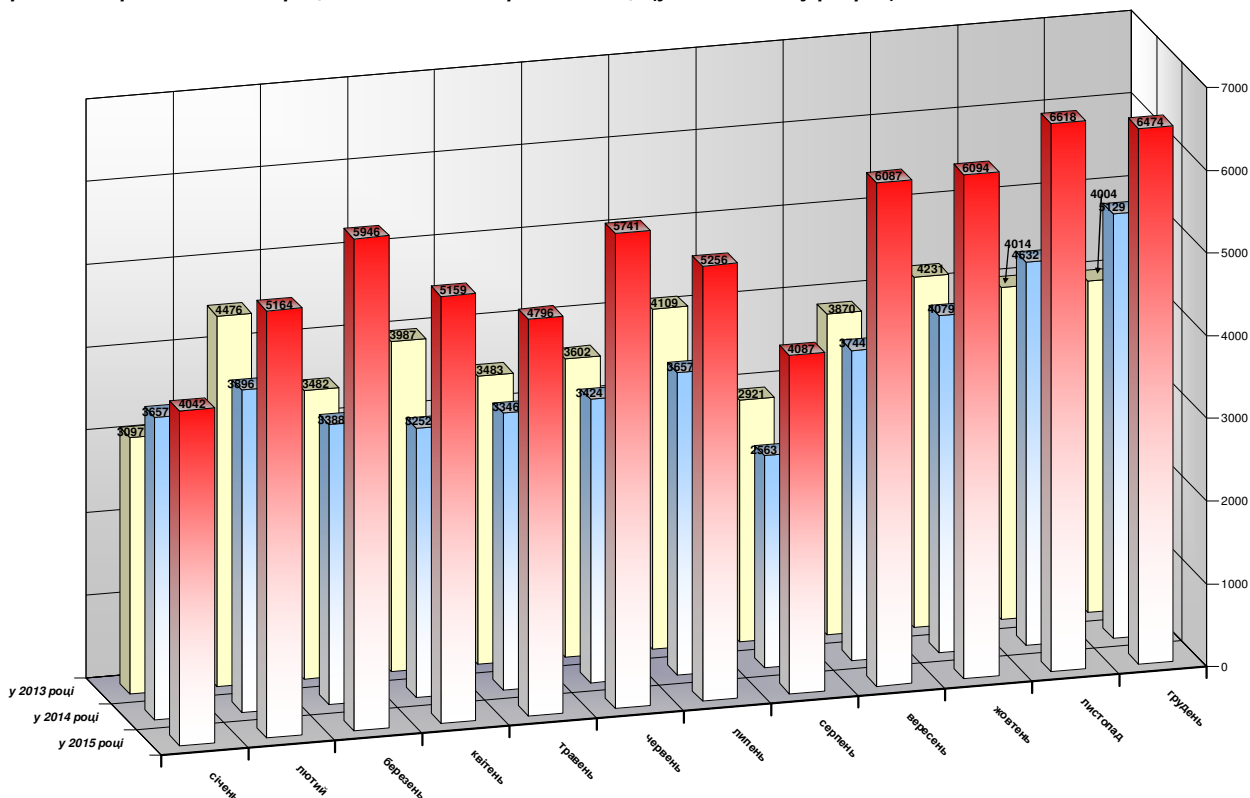



# АПЕЛЯЦІЙНИЙ СУД МІСТА КИЄВА

## Звіт про стан організації роботи апарату суду у 2015 році

Крім того, працівниками відділу опрацювання кореспонденції (канцелярія суду) протягом звітного року постійно забезпечувалося опрацювання вихідної кореспонденції суду, здійснювалося оформлення поштових відправлень шляхом їх зважування, тарифування, наклеювання штрих-коду, накладення відбитку кліше державного знаку маркувальної машини та, в кінцевому результаті, її безпосереднє відправлення. Загалом, у 2015 році працівниками згаданого відділу було забезпечено належне опрацювання та послідуєчне відправлення **116160** одиниць вихідної кореспонденції суду (у 2014 році – 127428; у 2013 році – 117006). У порівнянні із 2013-2014 роками та у помісячному розрізі дану інформацію відображено у наступній таблиці.

Опрацьовано та відправлено вихідної кореспонденції							
Період		у 2013 році		у 2014 році		у 2015 році	
перше півріччя	січень	54 833	7642	64 841	9590	65 517	8912
	лютий		9545		10380		11749
	березень		8839		10783		11636
	квітень		11179		11226		12692
	травень		7804		12775		9247
	червень		9824		10087		11281
друге півріччя	липень	62 173	10211	62 587	9695	50 643	11700
	серпень		7904		8905		8489
	вересень		8993		9540		12930
	жовтень		11509		10849		13180
	листопад		10972		9516		12362
	грудень		12584		14082		15481
<b>ВСЬОГО за рік</b>		<b>117 006</b>	<b>127 428</b>	<b>116 160</b>			

Діаграма 2.5 Опрацьовано та направлено вихідної кореспонденції (у помісячному розрізі)

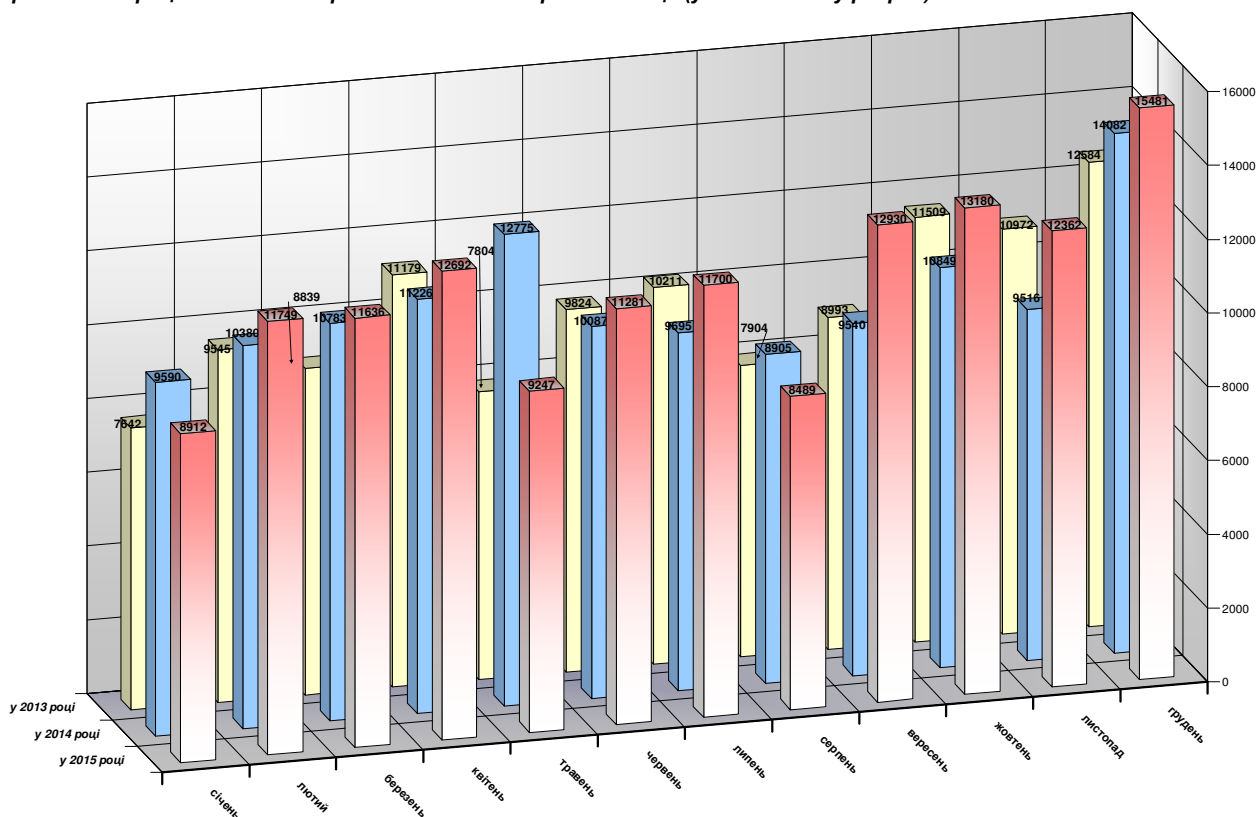



## АПЕЛЯЦІЙНИЙ СУД МІСТА КИЄВА

### Звіт про стан організації роботи апарату суду у 2015 році

Варто зауважити, що в умовах призупинення відправлення поштової кореспонденції УДППЗ «Укрпошта» у деякі регіони України, працівниками апарату суду протягом звітного періоду забезпечувалося належне опрацювання вихідної кореспонденції, яка оприлюднювалася на офіційному веб-сайті Апеляційного суду міста Києва (в частині інформування громадян, учасників судового процесу, які перебувають на тимчасово окупованій території України згідно Закону України «Про забезпечення прав і свобод громадян та правовий режим на тимчасово окупованій території України»). Відтак, працівниками відділу зі взаємодії з засобами масової інформації та міжнародного співробітництва на офіційному веб-сайті суду (<http://www.apcourtkiev.gov.ua>) було розміщено **579** таких повідомлення (у 2014 році – 464). У розрізі півріччя та безпосередньо діяльності судових палат дана інформація відображена у наступній таблиці.

Опрацювання вихідної кореспонденції, яка оприлюднювалася на офіційному веб-сайті Апеляційного суду міста Києва (в частині інформування громадян, учасників судового процесу, які перебувають на тимчасово окупованій території України)					
	у 2014 році		у 2015 році		
	перше півріччя	друге півріччя	перше півріччя	друге півріччя	
По цивільним справам	90	374	256	235	277
По кримінальним справам (провадженням)				21	

Упродовж минулого року працівниками відділу опрацювання кореспонденції (канцелярія суду) приймалися на зберігання та подальшої відправки матеріали справ (проваджень), апеляційне провадження у яких закінчено та які підлягають відправленню за належністю або поверненню за минуванням потреби. Так, із відділу забезпечення діяльності судової палати з розгляду цивільних справ до відділу опрацювання кореспонденції (канцелярія суду) у 2014 році було передано **16822** цивільних справ (у 2014 році – 16431; у 2013 році – 16498), а з відділу забезпечення діяльності судової палати з розгляду кримінальних справ – **6036** кримінальних справ (проваджень) (у 2014 році – 5064; у 2013 році – 5785) та **1451** справ про адміністративні правопорушення (у 2014 році – 1565; у 2013 році – 1771). У порівнянні із 2013-2014 роками зазначену інформацію відображено у наступній таблиці.

Прийняття та збереження відділом опрацювання кореспонденції (канцелярія суду) матеріалів справ (проваджень), апеляційне провадження у яких закінчено та які підлягають відправленню за належністю або за минуванням потреби			
	2013 рік	2014 рік	2015 рік
Цивільні справи	16498	16431	16822
Кримінальні справи (провадження)	5854	5064	6036
Справи про адміністративні правопорушення	1771	1565	1451

# АПЕЛЯЦІЙНИЙ СУД МІСТА КИЄВА

## Звіт про стан організації роботи апарату суду у 2015 році

Діаграма 2.6 Прийняття та збереження відділом опрацювання кореспонденції (канцелярія суду) матеріалів справ (проваджень), апеляційне провадження у яких закінчено та які підлягають відправленню за належністю або за минуванням потреби

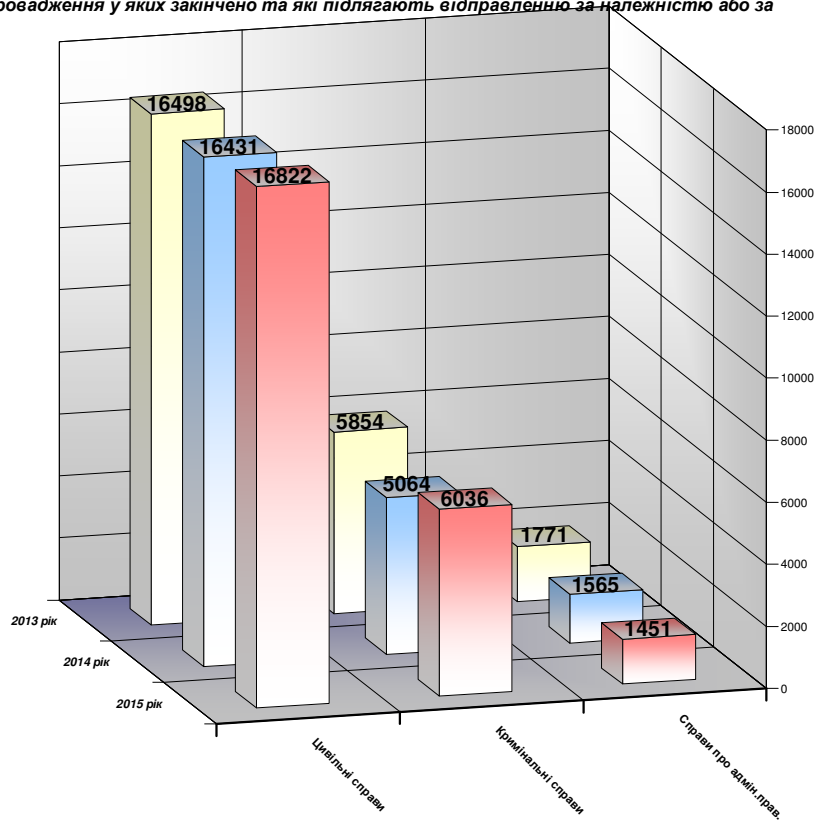

У помісячному розрізі інформацію за 2015 рік відображено у наступній таблиці.

Прийнято відділом опрацювання кореспонденції (канцелярія суду) матеріалів справ (проваджень), апеляційне провадження у яких закінчено та які підлягають відправленню за належністю або поверненню за минуванням потреби

Період 2015 року		Цивільні справи	Кримінальні справи (провадження)	Справи про адміністративні правопорушення
перше півріччя	січень	914	341	104
	лютий	1516	480	125
	березень	1883	443	133
	квітень	1623	374	147
	травень	1112	459	84
	червень	1712	563	127
друге півріччя	липень	1492	614	121
	серпень	750	390	86
	вересень	1666	459	124
	жовтень	1756	563	115
	листопад	1793	551	110
	грудень	2246	799	175
<b>ВСЬОГО за 2015 рік</b>		<b>16822</b>	<b>6036</b>	<b>1451</b>

# АПЕЛЯЦІЙНИЙ СУД МІСТА КИЄВА

## Звіт про стан організації роботи апарату суду у 2015 році

Діаграма 2.7 Прийняття та збереження у 2015 р. відділом опрацювання кореспонденції (канцелярія суду) матеріалів справ (проваджень), апеляційне провадження у яких закінчено та які підлягають відправленню за належністю або поверненню за минуванням потреби

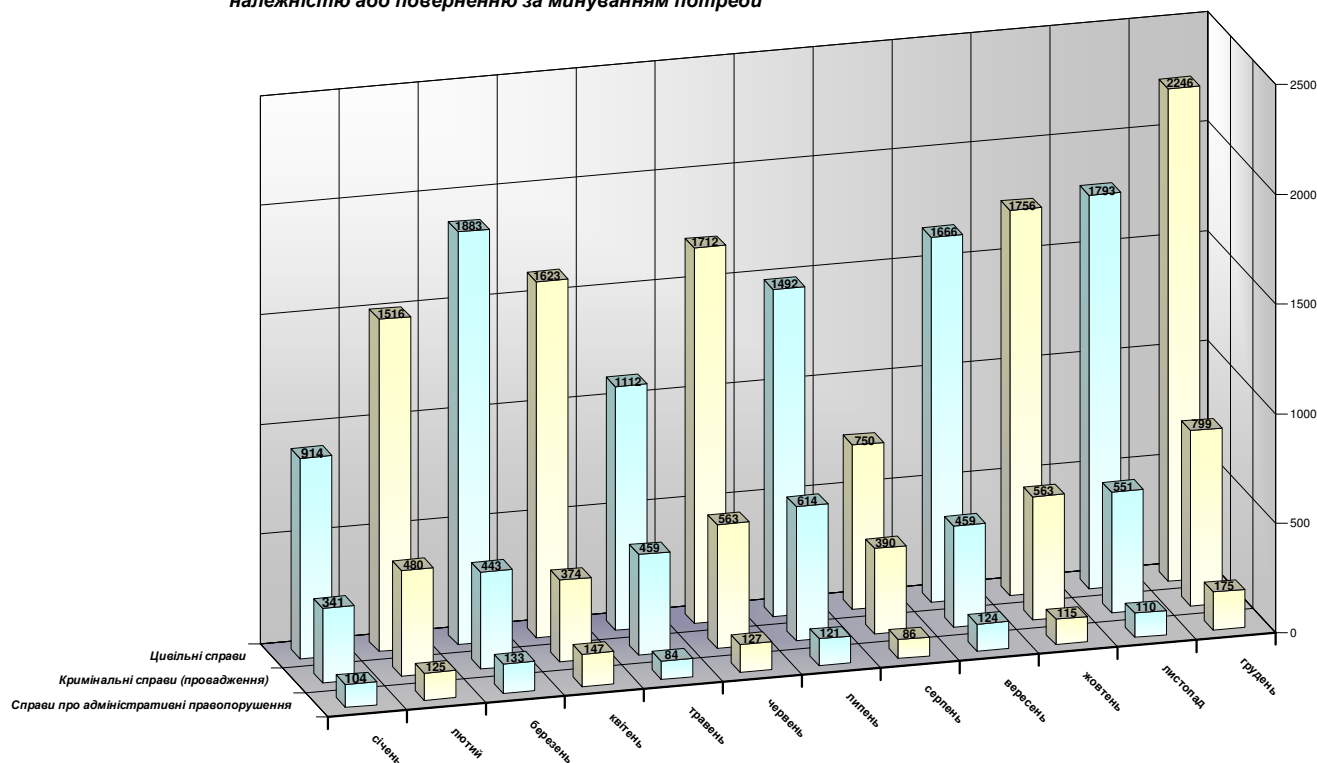

Всі вищезазначені судові справи, матеріали і провадження працівниками відділу опрацювання кореспонденції (канцелярія суду) були зареєстровані (в тому числі в автоматизованій системі документообігу суду) як вихідна кореспонденція та в подальшому були направлені (доставлені) за належністю. У розрізі районних судів міста Києва вищезазначена інформація викладена у наступній таблиці.

Районний суд міста Києва	Кількість справ (проваджень), матеріалів	
	у першому півріччі 2015 року	у другому півріччі 2015 року
Голосіївський районний суд міста Києва	1172	1675
Дарницький районний суд міста Києва	2326	1450
Деснянський районний суд міста Києва	798	959
Дніпровський районний суд міста Києва	1139	1700
Оболонський районний суд міста Києва	950	1255
Печерський районний суд міста Києва	2541	2529
Подільський районний суд міста Києва	726	915
Шевченківський районний суд міста Києва	1832	2535
Святошинський районний суд міста Києва	1015	1309
Солом'янський районний суд міста Києва	1200	1764

# АПЕЛЯЦІЙНИЙ СУД МІСТА КИЄВА

## Звіт про стан організації роботи апарату суду у 2015 році

Діаграма 2.8 Установи, до яких у 2014-2015 роках направлялися матеріали справ (проваджень) у розрізі районних судів міста Києва

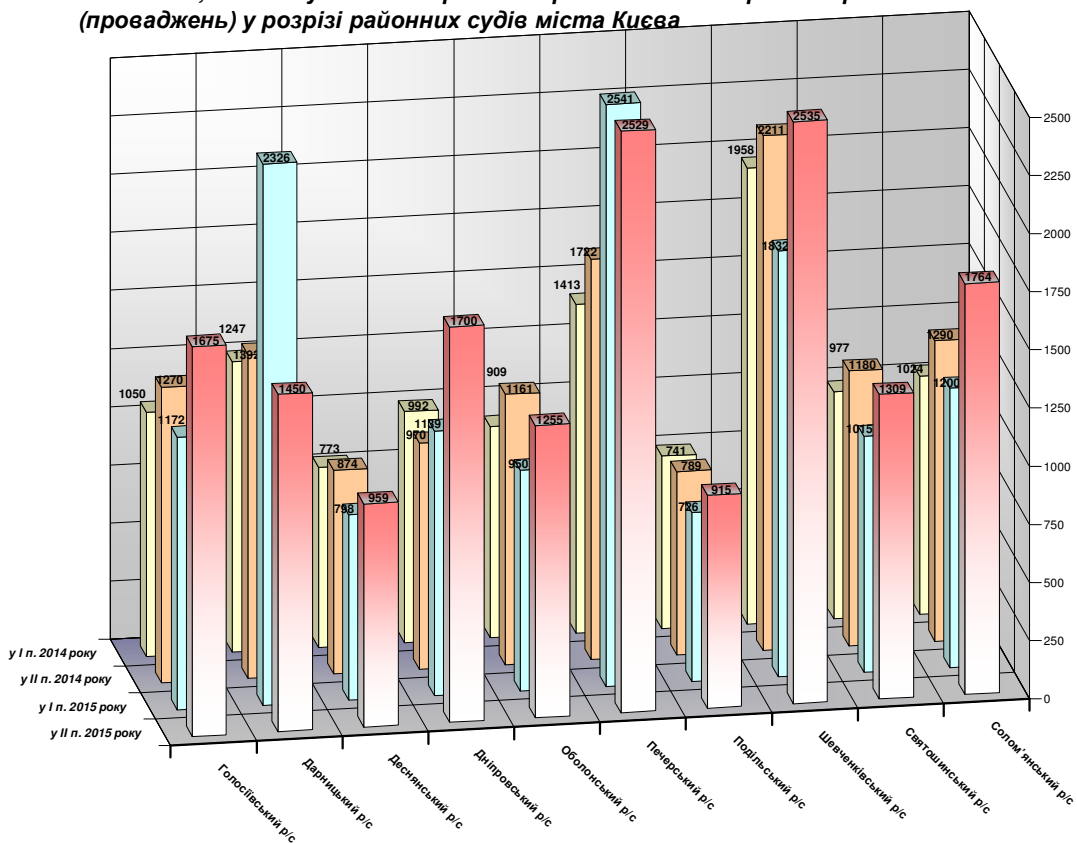

Варто відмітити, що протягом звітного періоду працівниками відділу опрацювання кореспонденції (канцелярія суду), крім вищезазначених заходів, за сприянням відділу договірно-правової роботи, матеріально-технічного та господарського забезпечення здійснювалося отримання адресованих Апеляційному суду міста Києва цінних листів та бандеролей безпосередньо у відділенні поштового зв'язку УДППЗ «Укрпошта». А також забезпечувалася безпосередня доставка матеріалів справ (проваджень) та кореспонденції суду до певних установ (організацій) за належністю.

### Пункт 2.2 Прийом громадян та попередній розгляд їх звернень

Підводячи підсумки роботи апарату Апеляційного суду міста Києва за 2015 рік у частині забезпечення діяльності судових палат, необхідно відзначити роботу відділу прийому громадян та попереднього розгляду їх звернень. Так, усі заходи, проведення яких передбачалося планами роботи суду на відповідні півріччя звітного року, працівниками вищезазначеного відділу виконані у повному обсязі та у визначені строки.

З метою реалізації громадянами свого конституційного права на звернення Апеляційний суд міста Києва в межах компетенції забезпечував їх повний, кваліфікований, неупереджений, об'єктивний і своєчасний розгляд. Загальну організацію роботи зі зверненнями громадян виконував відділ прийому громадян та попереднього розгляду їх звернень. Так, загальний прийом громадян протягом 2015 році склав **53248** осіб (у першому півріччі – 27242 особи, у другому півріччі – 26006 осіб). У порівнянні із аналогічними показниками 2013 та 2014 років дану інформацію висвітлено у наступній таблиці та діаграмі.

# АПЕЛЯЦІЙНИЙ СУД МІСТА КИЄВА

## Звіт про стан організації роботи апарату суду у 2015 році

Загальний прийом громадян (кількість осіб)			
Звітний період	Усього	В тому числі:	
		у першому півріччі	у другому півріччі
2013 рік	51299	25224	26075
2014 рік	53248	27242	26006
<b>2015 рік</b>	<b>68415</b>	<b>31299</b>	<b>37116</b>

Діаграма 2.9 Загальний прийом громадян (кількість осіб)

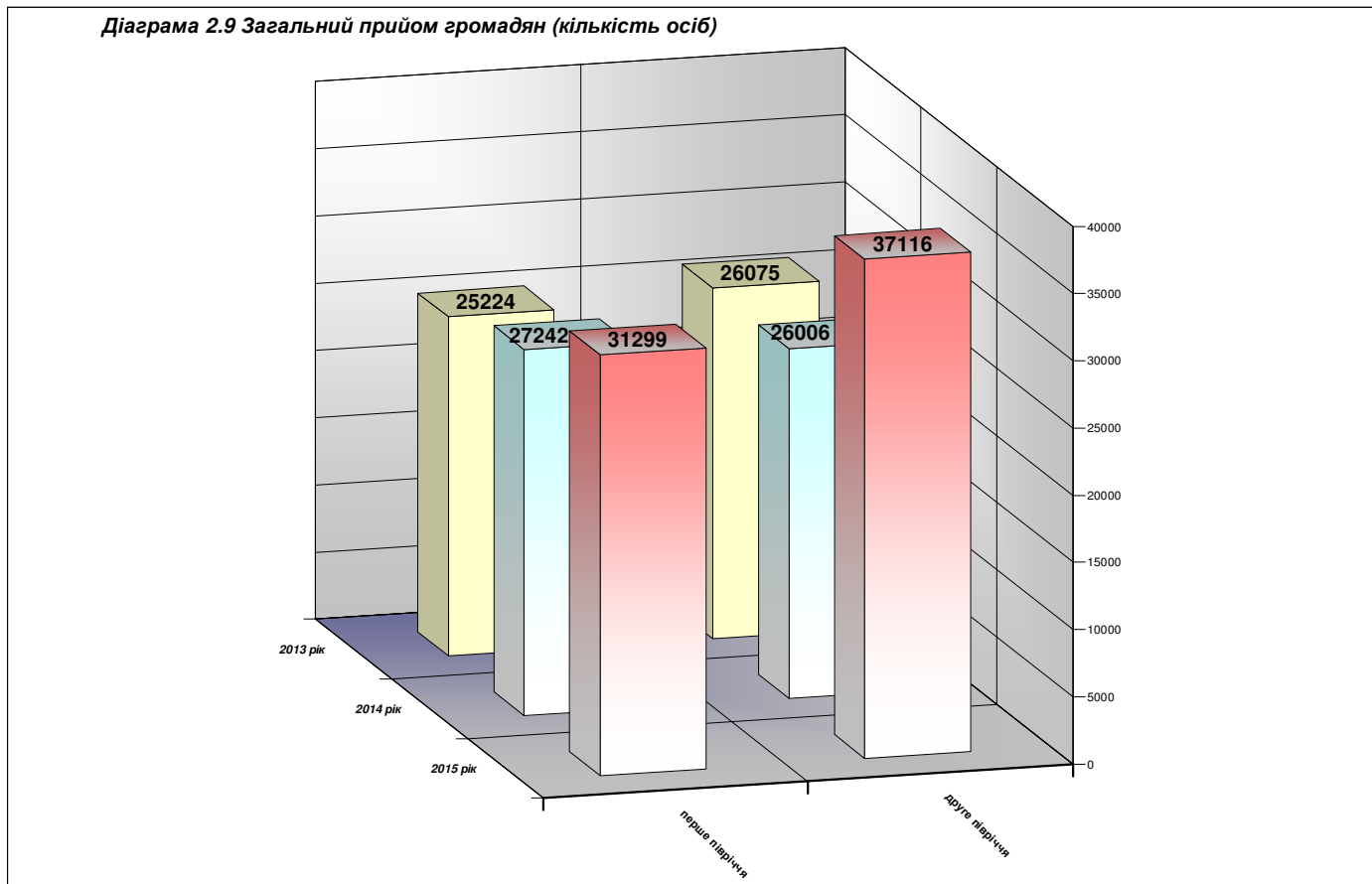

На виконання вимог статті 22 Закону України «Про звернення громадян» в Апеляційному суді міста Києва протягом звітного періоду проводився особистий прийом громадян керівництвом суду згідно встановленого графіку.

Водночас, працівниками відділу прийому громадян та попереднього розгляду їх звернень протягом 2015 року постійно здійснювалося прийняття й опрацювання вхідної кореспонденції суду, поданої громадянами особисто до відділу, а також кореспонденції, переданої від керівництва суду безпосередньо під час особистого прийому керівництвом суду.

Згідно інформації, наявної у «Журналі реєстрації запитів на інформацію згідно Закону України «Про доступ до публічної інформації», упродовж 2015 року до Апеляційного суду міста Києва надійшло **28** такі запити (у першому півріччі – 12, у другому півріччі – 16). Для порівняння, за увесь 2014 рік до суду надійшов лише 1 такий запит.

Навантаження на керівництво суду при розгляді запитів на публічну інформацію у розрізі півріччя наведено у наступній таблиці.

# АПЕЛЯЦІЙНИЙ СУД МІСТА КИЄВА

## Звіт про стан організації роботи апарату суду у 2015 році

Прізвище та ініціали	Кількість розглянутих запитів на публічну інформацію у 2015 році	
	перше півріччя	друге півріччя
Головачов Я.В.	-	2
Крижанівська Г.В.	2	1
Глиняний В.П.	-	2
Усик Г.І.	-	1
Радченко О.М.	7	7
Литвинко Т.В.	3	3

Також упродовж 2015 року керівництвом суду розглядалися пропозиції, заяви та скарги громадян щодо організації роботи апарату суду. Загалом, у звітному році на адресу суду надійшло **81** таке звернення (у першому півріччі – 33, у другому півріччі – 48). Навантаження на керівництво суду при розгляді звернень щодо організації роботи апарату суду у розрізі півріччя наведено у наступній таблиці.

Прізвище та ініціали	Кількість розглянутих звернень щодо організації роботи апарату суду у 2015 році	
	перше півріччя	друге півріччя
Головачов Я.В.	1	12
Крижанівська Г.В.	2	5
Глиняний В.П.	-	3
Усик Г.І.	1	2
Радченко О.М.	28	25
Литвинко Т.В.	1	1

Узагальнюючи роботу, проведену працівниками апарату суду щодо забезпечення діяльності судових палат в частині виконання вимог Закону України «Про звернення громадян», необхідно зазначити, що протягом звітнього періоду до відділу забезпечення діяльності судової палати з розгляду цивільних справ надійшло **206** звернень громадян та організацій (у першому півріччі – 94, у другому півріччі – 112), а до відділу забезпечення діяльності судової палати з розгляду кримінальних справ – **132** звернення (у першому півріччі – 80, у другому півріччі – 52). Усі зазначені звернення в послідовному були розглянуті, а матеріали щодо їх розгляду передані до відділу прийому громадян та попереднього розгляду для належного оформлення і подальшого зберігання. У порівнянні із 2013-2014 роками (у розрізі півріччя) зазначену інформацію відображено у наступній таблиці.

Звернення громадян (організацій), що надійшли до відділів забезпечення діяльності судових палат з розгляду цивільних та кримінальних справ відповідно									
	у 2013 році			у 2014 році			у 2015 році		
	Усього	І п.	ІІ п.	Усього	І п.	ІІ п.	Усього	І п.	ІІ п.
Щодо цивільних справ	694	425	269	343	194	146	206	94	112
Щодо кримінальних справ	174	88	86	326	135	191	132	80	52

# АПЕЛЯЦІЙНИЙ СУД МІСТА КИЄВА

## Звіт про стан організації роботи апарату суду у 2015 році

Крім того, у 2015 році працівниками відділу прийому громадян та попереднього розгляду їх звернень постійно надавалася громадянам (особисто або за телефоном) запитувана інформація щодо, як правило, руху справи, відомостей про результати розгляду заяви чи скарги, видачі копії судового рішення, видачі дозволу на побачення із особами, що утримуються під вартою тощо. Так, упродовж 2015 року було видано **232** такі дозволи (у першому півріччі – 167, у другому півріччі – 65). Порівнявши дані показники з показниками 2013-2014 років, отримуємо наступні результати:

Видача дозволів на побачення із особами, які утримуються під вартою			
Звітний період	перше півріччя	друге півріччя	УСЬОГО
2013 рік	474	417	891
2014 рік	269	145	414
2015 рік	167	65	232

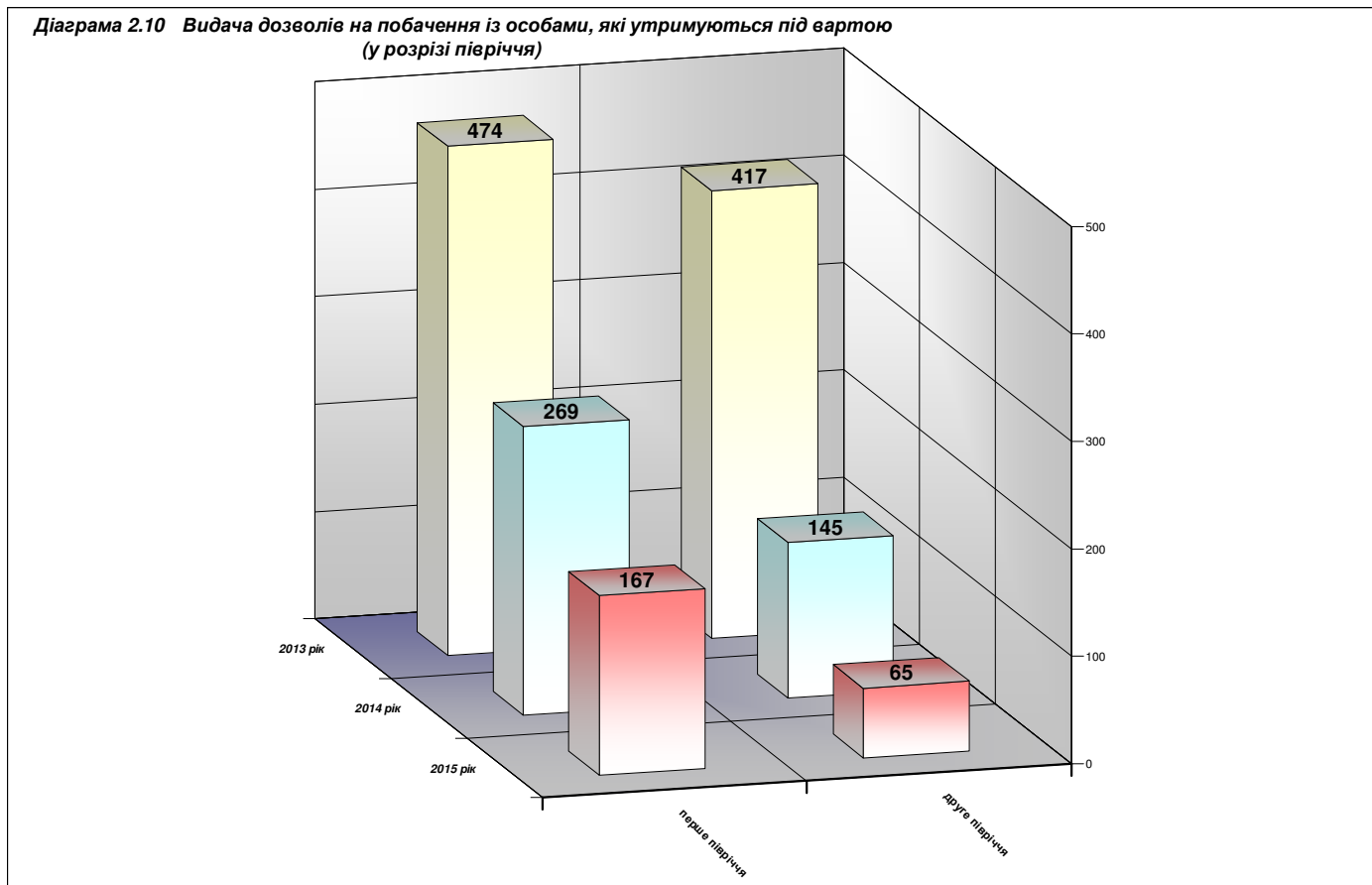

### Пункт 2.3 Забезпечення діяльності судової палати з розгляду цивільних справ

Забезпечення діяльності судової палати з розгляду цивільних справ у 2015 році здійснювалося, у першу чергу, працівниками відділу забезпечення діяльності судової палати з розгляду цивільних справ у відповідності до вимог чинного законодавства та згідно планів роботи Апеляційного суду міста Києва на перше та друге півріччя звітного періоду. Так, працівниками згаданого структурного підрозділу постійно протягом 2015



# АПЕЛЯЦІЙНИЙ СУД МІСТА КИЄВА

## Звіт про стан організації роботи апарату суду у 2015 році

року здійснювалося належне та своєчасне внесення інформаційних даних до автоматизованої системи електронного документообігу суду, належне ведення обліку та послідовну передачу суддям цивільних справ з апеляційними скаргами (та інші матеріали), які надходять для розгляду до Апеляційного суду міста Києва.

Зокрема, у січні минулого року працівниками відділу забезпечення діяльності судової палати з розгляду цивільних справ було здійснено перереєстрацію (в автоматизованій системі електронного документообігу Апеляційного суду міста Києва «Апеляція») **2311** нерозглянутих в 2014 році цивільних справ з апеляційними скаргами, **22** заяви щодо перегляду за нововиявленими обставинами судових рішень Апеляційного суду міста Києва та **1** матеріали по визначенню підсудності.

Упродовж 2015 року працівниками зазначеного структурного підрозділу було прийнято, опрацьовано із внесенням відповідних відомостей до автоматизованої системи електронного документообігу суду та передано суддям відповідно до автоматичного розподілу **15491** (у першому півріччі – 7464, у другому півріччі – 8027) цивільні справи з апеляційними скаргами, **69** (у першому півріччі – 30, у другому півріччі – 39) заяв про перегляд судових рішень апеляційної інстанції за нововиявленими обставинами та **1945** (у першому півріччі – 877, у другому півріччі – 1068) матеріалів щодо визначення підсудності цивільних справ та позовних заяв місцевим судам міста Києва, а також **483** (у першому півріччі – 212, у другому півріччі – 271) цивільні справи, які надійшли на запити суддів та для додаткового розгляду.

У звітному році працівниками відділу забезпечення діяльності судової палати з розгляду цивільних справ постійно виконувалася робота щодо підготовки цивільних справ для розгляду суддями, безпосереднього формування цивільних справ, складання процесуальних документів тощо. Так, до автоматизованої системи документообігу суду систематично вносилися відомості про залишення апеляційних скарг без руху, прийняття до провадження та призначення до розгляду щодо всіх вищезазначених цивільних справ (матеріалів).

У порівнянні із 2013-2014 роками (у розрізі півріччя) зазначену інформацію умовно відображено у наступній таблиці та діаграмі.

Прийнято, опрацьовано та передано суддям (кількість матеріалів)						
Найменування матеріалів (умовно)	у 2013 році		у 2014 році		у 2015 році	
	перше півріччя	друге півріччя	перше півріччя	друге півріччя	перше півріччя	друге півріччя
Цивільні справи з апеляційними скаргами	7774	7988	7004	7372	7464	8027
Заяви про перегляд судових рішень апеляційної інстанції за нововиявленими обставинами	48	46	41	63	30	39
Матеріали щодо визначення підсудності цивільних справ та позовних заяв	-	-	170	907	877	1068
Цивільні справи, які надійшли на запити суддів та для додаткового розгляду	323	327	257	244	212	271

# АПЕЛЯЦІЙНИЙ СУД МІСТА КИЄВА

## Звіт про стан організації роботи апарату суду у 2015 році

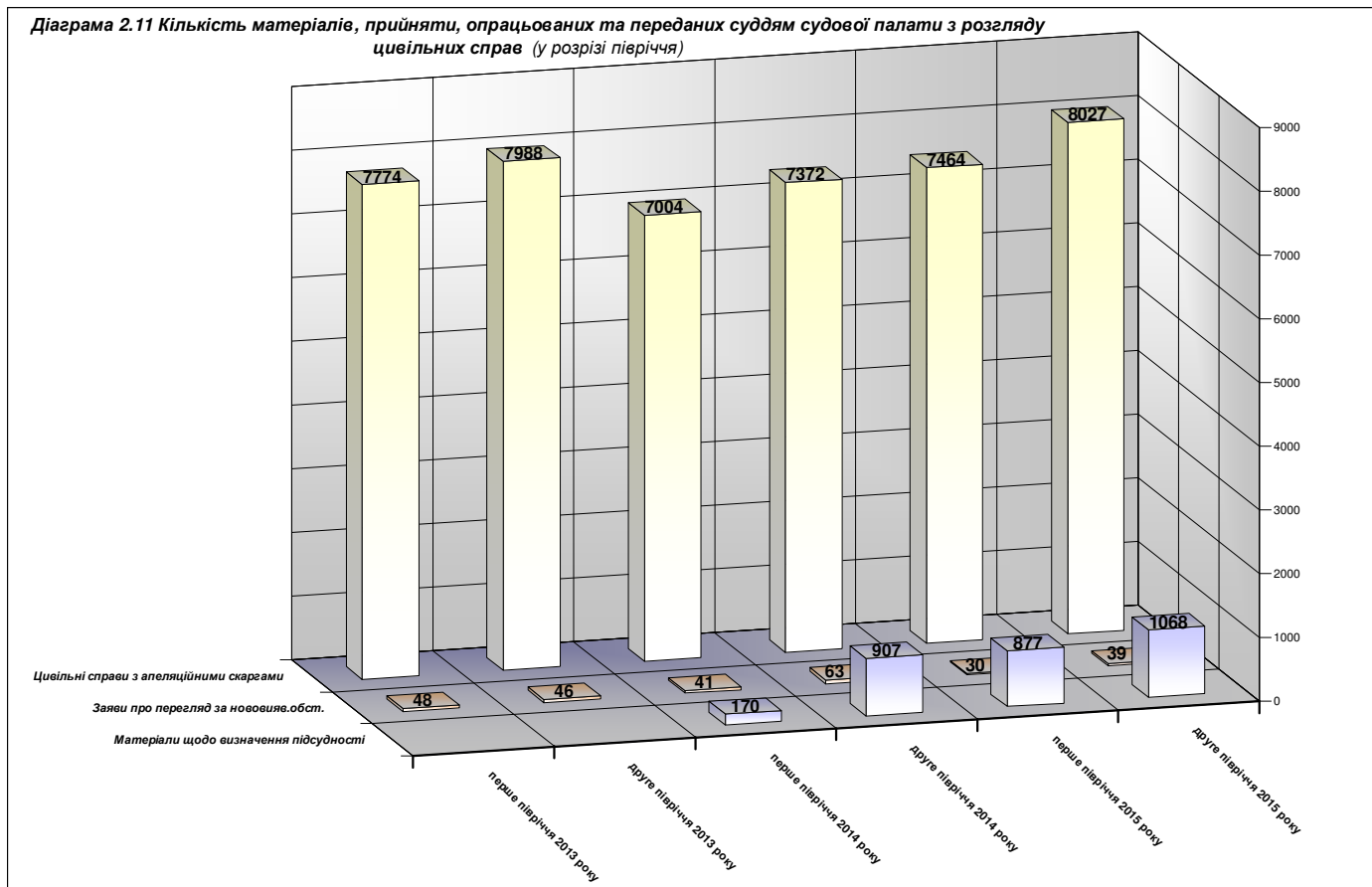

Варто зазначити, що протягом минулого року заступником голови суду, секретарем судової палати з розгляду цивільних справ, а також начальником та його заступником відділу забезпечення діяльності судової палати з розгляду цивільних справ забезпечувалися заходи по моніторингу та контролю за дотриманням вимог чинного законодавства в частині своєчасності вирішення питання про відкриття провадження та призначення апеляційних скарг по цивільним справам до розгляду. На виконання в тому числі і зазначених заходів начальником відділу готувалися інформаційні довідки щодо надходження цивільних справ з апеляційними скаргами, строків прийняття до провадження апеляційних скарг, результатів розгляду та строків здачі цивільних справ суддями судової палати з розгляду цивільних справ після їх розгляду в апеляційній інстанції, а також щодо контролю за справами, в яких зупинено апеляційне провадження.

Працівниками апарату у 2015 році було підготовлено **2576** списки цивільних справ з апеляційними скаргами та матеріалами, призначених до розгляду в Апеляційному суді міста Києва (у першому півріччі – 1251, у другому півріччі – 1325), та внесено до автоматизованої системи документообігу суду інформацію про результати розгляду цих справ. У порівнянні із 2013-2014 роками (у розрізі півріччя) інформацію про кількість підготовлених списків цивільних справ, призначених до розгляду в Апеляційному суді міста Києва, відображено у наступній таблиці.

Кількість підготовлених списків цивільних справ, призначених до розгляду в Апеляційному суді міста Києва (у розрізі півріччя)			
Звітний період	перше півріччя	друге півріччя	УСЬОГО
2013 рік	1111	1090	2201
2014 рік	1152	1182	2334
2015 рік	1251	1325	2576

# АПЕЛЯЦІЙНИЙ СУД МІСТА КИЄВА

## Звіт про стан організації роботи апарату суду у 2015 році

На виконання заходів, передбачених планами роботи Апеляційного суду міста Києва на перше та друге півріччя 2015 року, працівниками відділу забезпечення діяльності судової палати з розгляду цивільних справ здійснено належне прийняття й опрацювання **23360** одиниць вхідної кореспонденції [листи, заяви, заперечення, телеграми, розписки тощо] (у першому півріччі – 12641, у другому півріччі – 10719), які надходили до відділу та в послідовному передавалася за належністю суддям судової палати з розгляду цивільних справ. У порівнянні із аналогічними періодами 2013-2014 років дана статистична інформація відображена у наступній таблиці та діаграмі.

Кількість вхідної кореспонденції, що була прийнята та опрацьована працівниками відділу забезпечення діяльності судової палати з розгляду цивільних справ (у розрізі півріччя)			
Звітний період	перше півріччя	друге півріччя	УСЬОГО
2013 рік	12388	12465	<b>24853</b>
2014 рік	11578	12879	<b>24457</b>
2015 рік	12641	10719	<b>23360</b>

Діаграма 2.12 Кількість вхідної кореспонденції, що була прийнята та опрацьована працівниками відділу забезпечення діяльності судової палати з розгляду цивільних справ (у розрізі півріччя)

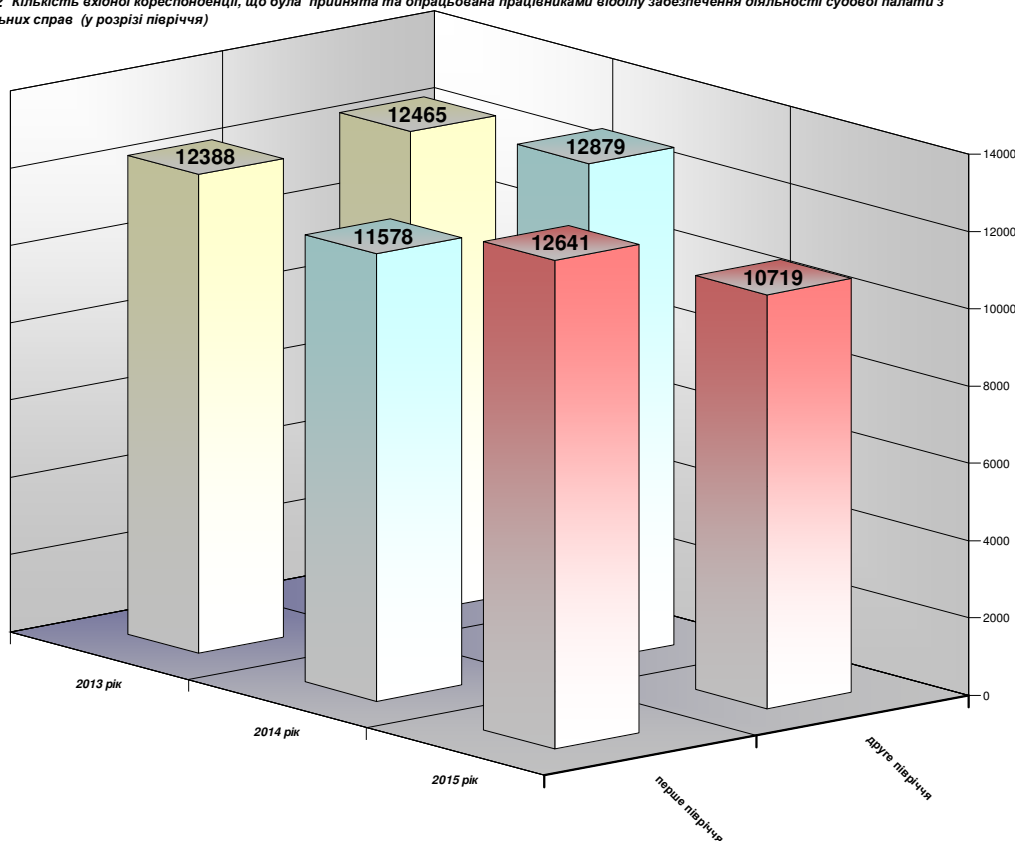

Крім того, у 2015 році працівниками відділу забезпечення діяльності судової палати з розгляду цивільних справ та відділу документального забезпечення діяльності голови суду та його заступників забезпечено підготовку **1294** (у першому півріччі – 538, у другому півріччі – 756) проектів відповідей на звернення громадян, підприємств, установ, організацій щодо інформації про рух цивільних справ, які знаходилися на розгляді в Апеляційному суді міста Києва або були повернуті до районних судів міста Києва після закінчення апеляційного провадження

# АПЕЛЯЦІЙНИЙ СУД МІСТА КИЄВА

## Звіт про стан організації роботи апарату суду у 2015 році

У звітному році працівниками відділу забезпечення діяльності судової палати з розгляду цивільних справ підготовлено **18497** цивільні справи (у першому півріччі – 8760, у другому півріччі – 9737), апеляційне провадження у яких закінчено, для передачі їх до експедиції суду з метою подальшого направлення за належністю. У порівнянні із 2014 роком (16123 цивільні справи) дану інформацію відображено у наступній діаграмі (у помісячному розрізі).

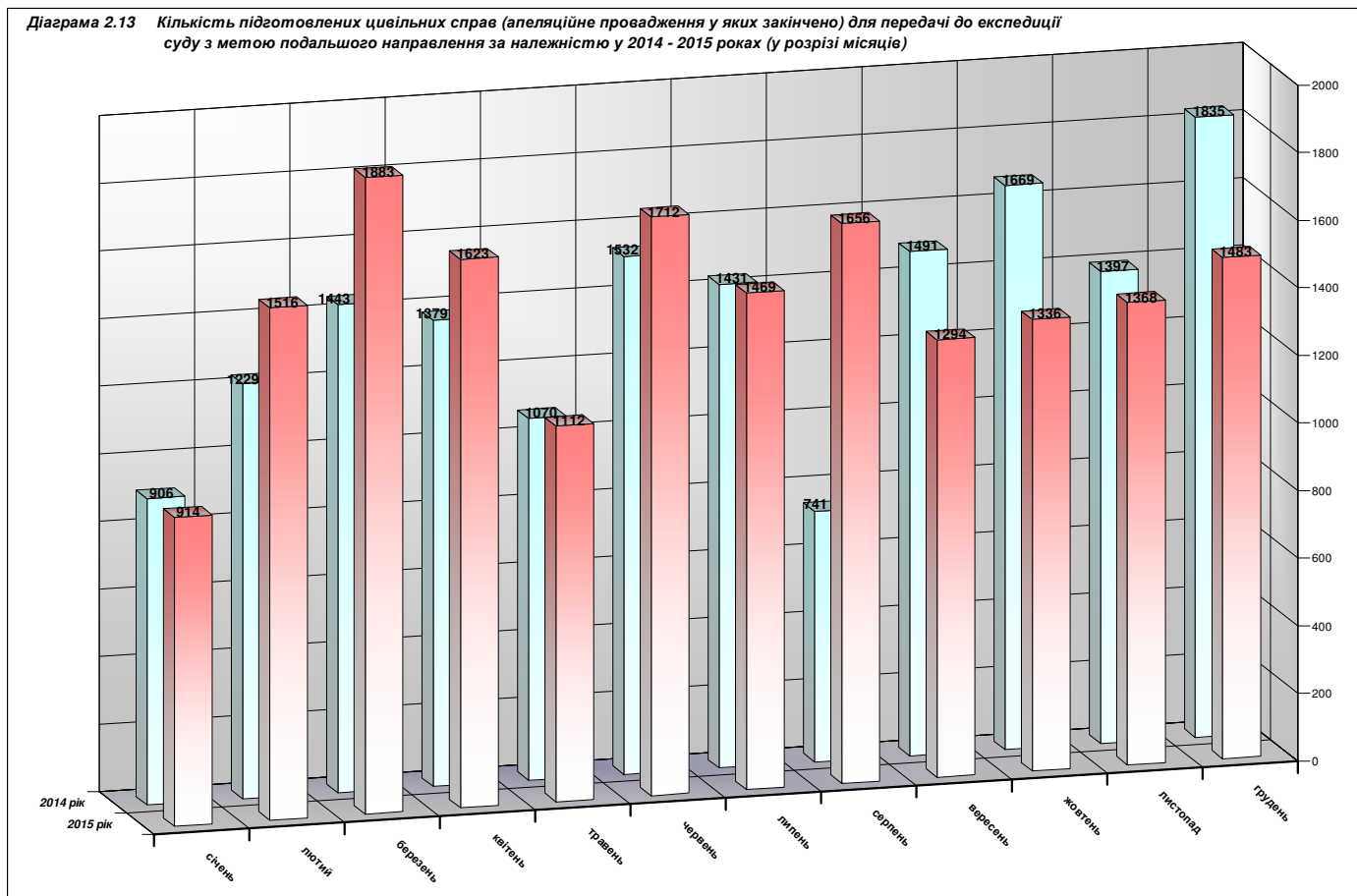

У 2015 році працівниками апарату суду забезпечувалася безперешкодна реалізація громадянами і представниками підприємств, установ та організацій їх права на ознайомлення з матеріалами справ (проваджень), які знаходяться на розгляді в Апеляційному суді міста Києва. Так, лише працівниками відділу забезпечення діяльності судової палати з розгляду цивільних справ видано **3683** цивільні справи на відповідні запити (у першому півріччі – 1867, у другому півріччі – 1816). У порівнянні із аналогічними періодами 2013-2014 років дану статистичну інформацію відображено у наступній таблиці та діаграмі.

Кількість цивільних справ, виданих на запити громадян і представників підприємств, установ та організацій для ознайомлення з матеріалами справ (у розрізі півріччя)			
Звітний період	перше півріччя	друге півріччя	УСЬОГО
2013 рік	1828	1861	<b>3689</b>
2014 рік	1772	2140	<b>3912</b>
2015 рік	1867	1816	<b>3683</b>

# АПЕЛЯЦІЙНИЙ СУД МІСТА КИЄВА

## Звіт про стан організації роботи апарату суду у 2015 році

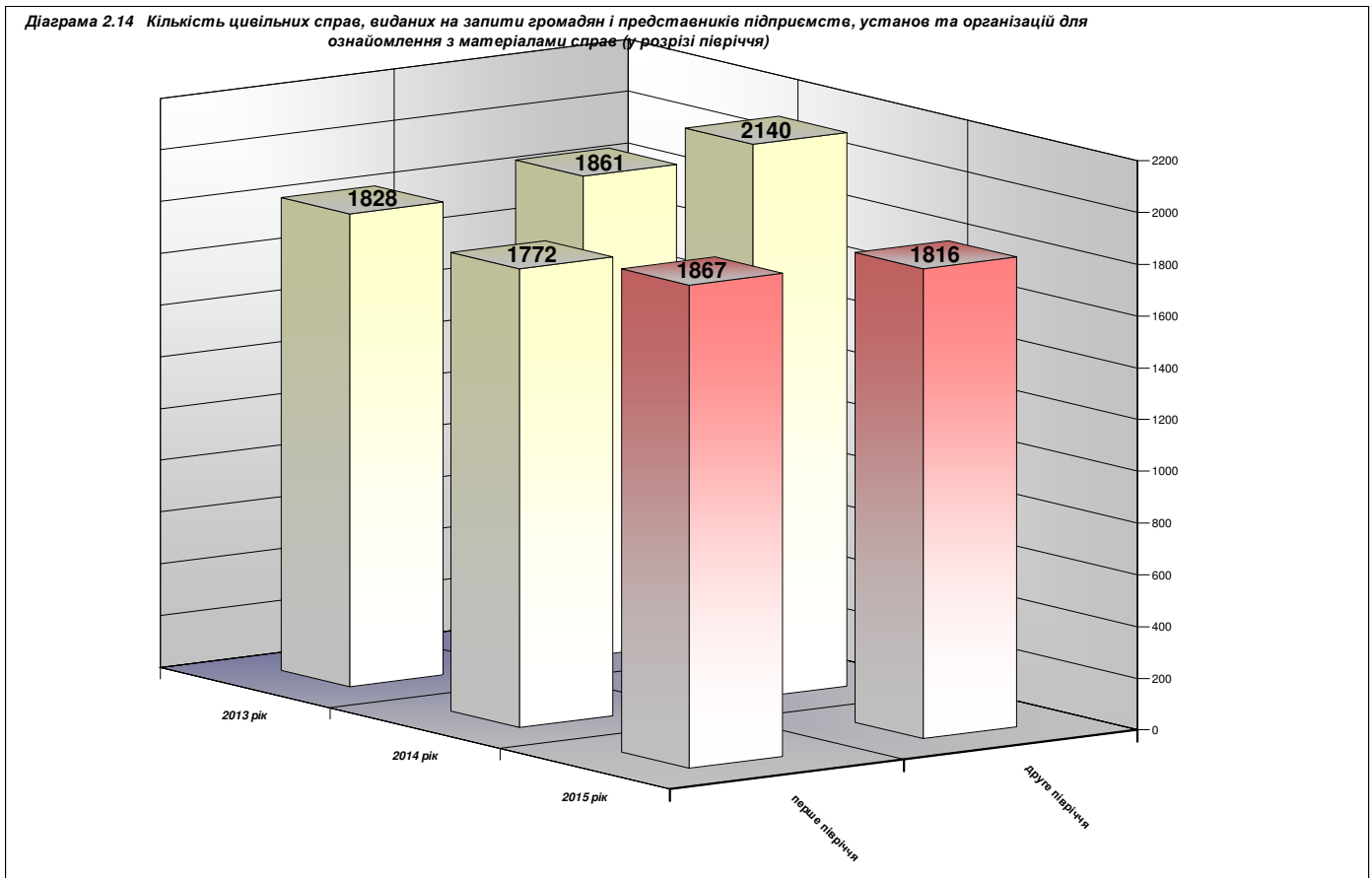

Упродовж року працівниками відділу забезпечення діяльності судової палати з розгляду цивільних справ забезпечувалася належна робота щодо видачі копій судових рішень по справам, розглянутим в апеляційній інстанції. Так, працівниками апарату суду було прийнято, опрацьовано та передано суддям для розгляду **11751** (у першому півріччі – 4930, у другому півріччі – 6641) заяву на видачу копій судових рішень. Крім того, працівниками відділу здійснювалася фіксація судових засідань, виготовлення журналів судових засідань та копій технічного запису фіксування судових засідань, формування справ тощо.

Лише протягом другого півріччя 2015 року працівниками відділу забезпечення діяльності судової палати з розгляду цивільних справ на виконання доручень судів загальної юрисдикції України забезпечено проведення **79** судових засідань в режимі відеоконференції.

У відповідності до Положення про автоматизовану систему документообігу суду впродовж минулого року за письмовим розпорядженням керівника апарату суду у визначених законодавством випадках здійснено **155** повторних автоматизованих розподілів цивільних справ (у першому півріччі – 87, у другому півріччі – 68).

Окремо у першому півріччі 2015 року відповідно до розпоряджень керівника апарату суду було здійснено повторний автоматизований розподіл щодо зміни складу колегій суддів по **856** цивільним справам.

У порівнянні із аналогічними періодами 2013-2014 років інформація щодо здійснення повторних автоматизованих розподілів цивільних справ відображена у наступній таблиці та діаграмі.

# АПЕЛЯЦІЙНИЙ СУД МІСТА КИЄВА

## Звіт про стан організації роботи апарату суду у 2015 році

### Кількість здійснених повторних автоматизованих розподілів цивільних справ (у розрізі півріччя)

Звітний період	перше півріччя	друге півріччя	УСЬОГО
2013 рік	173	40	213
2014 рік	81	74	155
2015 рік	87	68	155

Діаграма 2.15 Кількість здійснених повторних автоматизованих розподілів цивільних справ  
(у розрізі півріччя)

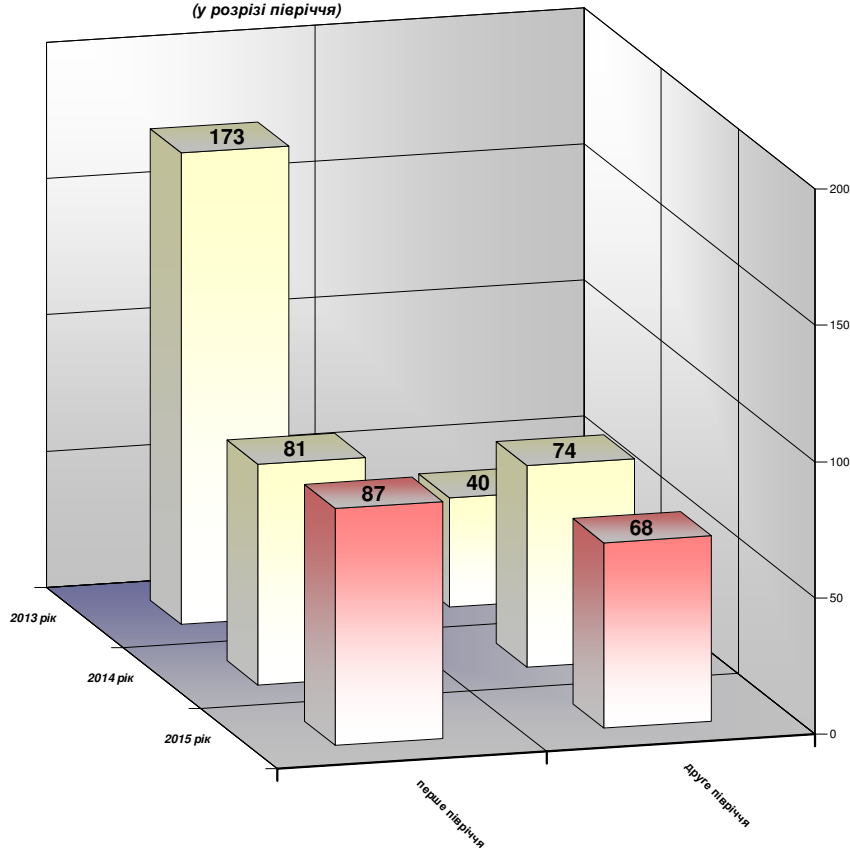

Начальником відділу та його заступником постійно здійснювався контроль за своєчасним поверненням до апеляційної інстанції цивільних справ, направлених до суду першої інстанції в порядку ч.7 ст.297 Цивільного процесуального кодексу України. Результатом даної роботи є надсилання **133** нагадування (у першому півріччі – 74, у другому півріччі – 59) до судів першої інстанції про необхідність вжиття заходів щодо прискорення повернення вказаних справ до апеляційної інстанції для розгляду апеляційних скарг.

У 2015 році підготовлено **409** (у першому півріччі – 85, у другому півріччі – 324) довідок щодо надходження цивільних справ, їх автоматизованого розподілу між суддями, результатів розгляду та строків здачі до канцелярії, а також щодо контролю за справами, по яких зупинено апеляційне провадження. Систематично здійснювався моніторинг судових рішень Апеляційного суду міста Києва, які містили посилення на конкретні рішення Європейського суду, про що щомісячно складалися відповідні довідки. Постійно здійснювався контроль за виконанням окремих ухвал Апеляційного суду міста Києва, надсиланням електронних копій судових рішень до Єдиного державного реєстру судових рішень тощо.



# АПЕЛЯЦІЙНИЙ СУД МІСТА КИЄВА

## Звіт про стан організації роботи апарату суду у 2015 році

### Пункт 2.4 Забезпечення діяльності судової палати з розгляду кримінальних справ

Забезпечення діяльності судової палати з розгляду кримінальних справ у 2015 році здійснювалося, у першу чергу, працівниками відділу забезпечення діяльності судової палати з розгляду кримінальних справ у відповідності до вимог чинного законодавства та згідно планів роботи Апеляційного суду міста Києва на перше та друге півріччя звітнього періоду. Так, працівниками згаданого структурного підрозділу постійно забезпечувалося правильне та своєчасне внесення інформаційних даних до автоматизованої системи документообігу суду, належне ведення обліку та послідовна передача суддям кримінальних проваджень (справ), справ про адміністративні правопорушення з апеляційними скаргами (та інші матеріали), які надходили для розгляду до Апеляційного суду міста Києва.

Зокрема, у перших числах січня минулого року працівниками відділу забезпечення діяльності судової палати з розгляду кримінальних справ було здійснено перереєстрацію **80** кримінальних справ, що надійшли на розгляд до суду в апеляційному порядку [КПК 1960 року]; **1** матеріалів за скаргами [КПК 1960 року]; **289** кримінальних проваджень [КПК 2012 року]; **8** справ за нововиявленими обставинами; **11** проваджень, які надійшли в порядку ст.34 КПК України 2012 року; **104** апеляційних скарг на ухвали слідчих суддів; **127** матеріал про адміністративне правопорушення.

Протягом 2015 року працівниками зазначеного структурного підрозділу було прийнято, опрацьовано із внесенням відповідних інформаційних даних до автоматизованої системи документообігу суду та передано суддям відповідно до автоматичного розподілу **208** кримінальних справ, що надійшли на розгляд до суду в апеляційному порядку [КПК 1960 року] (у першому півріччі – 122, у другому півріччі – 86), **2014** кримінальні провадження [КПК 2012 року] (у першому півріччі – 970, у другому півріччі – 1044), **64** справи за нововиявленими обставинами [КПК 2012 року] (у першому півріччі – 42, у другому півріччі – 22), **471** клопотань (заяв) про визначення територіальної підсудності в межах юрисдикції (у першому півріччі – 195, у другому півріччі – 276), **3693** апеляційні скарги на ухвали слідчих суддів (у першому півріччі – 1664, у другому півріччі – 2029), **14** матеріалів за скаргами [з індексом «10»] (у першому півріччі – 3, у другому півріччі – 11), **1327** матеріалів про адміністративне правопорушення (у першому півріччі – 691, у другому півріччі – 363), **17** заяв про видачу дубліката виконавчого листа (у першому півріччі – 14, у другому півріччі – 31), **1** заяву про повернення грошових коштів, внесених в якості застави (у другому півріччі).

У порівнянні із аналогічними періодами 2013-2014 років дана статистична інформація відображена у наступних таблицях та діаграмах.

Прийнято, опрацьовано та передано суддям кримінальних справ, що надійшли на розгляд до суду в апеляційному порядку [КПК 1960 року] (у розрізі півріччя)			
Звітний період	перше півріччя	друге півріччя	УСЬОГО
2013 рік	1471	763	2234
2014 рік	560	206	766
2015 рік	122	86	208



# АПЕЛЯЦІЙНИЙ СУД МІСТА КИЄВА

## Звіт про стан організації роботи апарату суду у 2015 році

Діаграма 2.16 Прийнято, опрацьовано та передано суддям кримінальних справ, що надійшли на розгляд до суду в апеляційному порядку [КПК 1960 року] (у розрізі півріччя)

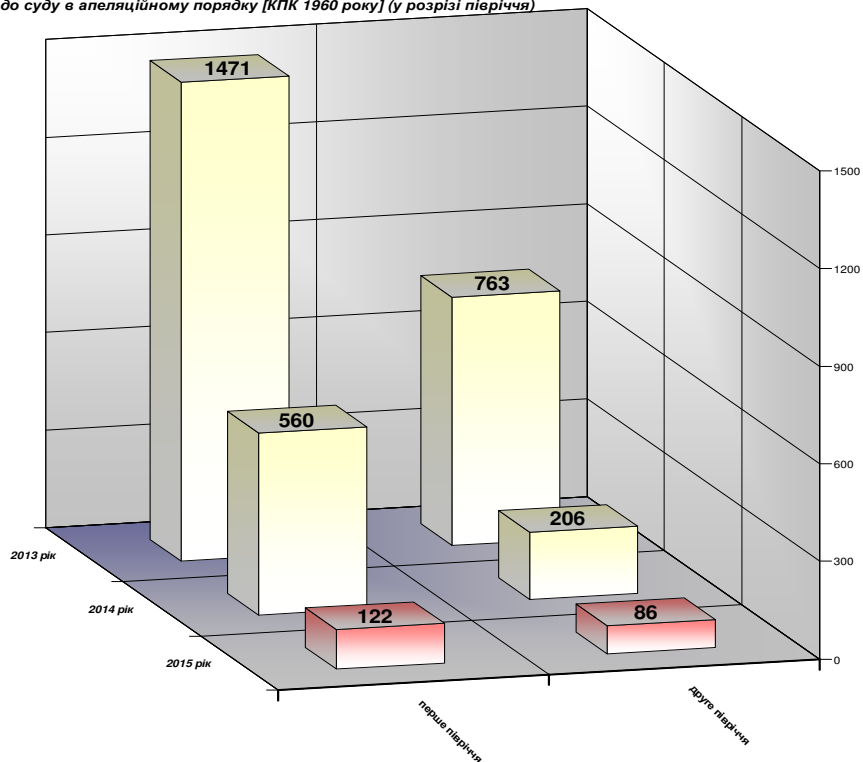

Прийнято, опрацьовано та передано суддям кримінальних проваджень, що надійшли на розгляд до суду в апеляційному порядку [КПК 2012 року] (у розрізі півріччя)

Звітний період	перше півріччя	друге півріччя	УСЬОГО
2013 рік	258	581	839
2014 рік	751	932	1683
2015 рік	970	1044	2014

Діаграма 2.17 Прийнято, опрацьовано та передано суддям кримінальних проваджень, що надійшли на розгляд до суду в апеляційному порядку [КПК 2012 року] (у розрізі півріччя)

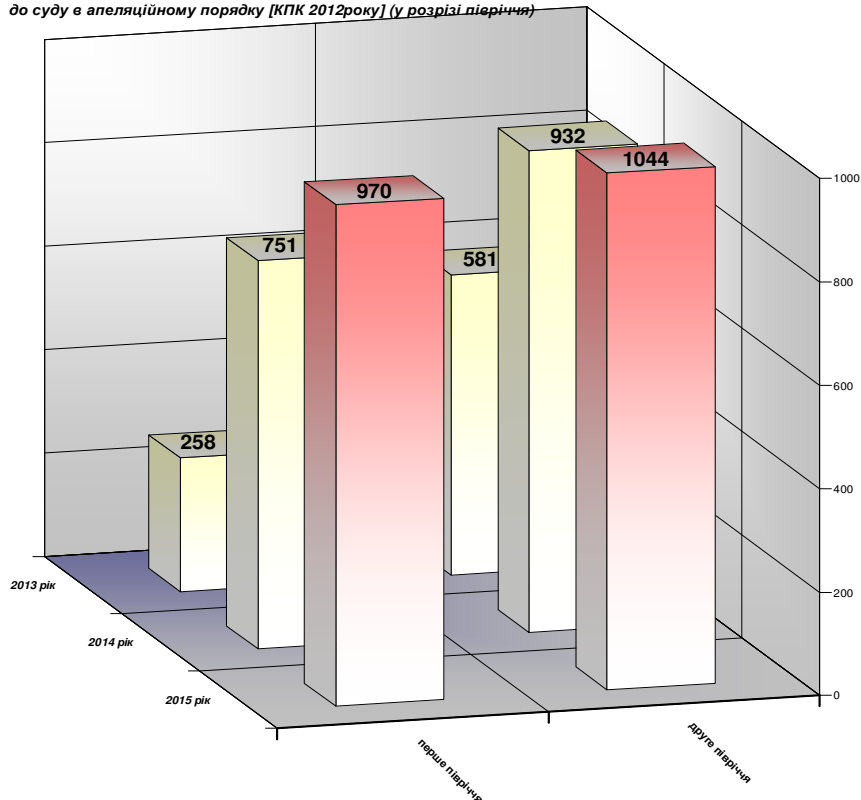

## АПЕЛЯЦІЙНИЙ СУД МІСТА КИЄВА

### Звіт про стан організації роботи апарату суду у 2015 році

#### Прийнято, опрацьовано та передано суддям справи за нововиявленими обставинами [КПК 2012 року] (у розрізі півріччя)

Звітний період	перше півріччя	друге півріччя	УСЬОГО
2013 рік	25	22	47
2014 рік	33	44	77
2015 рік	42	22	64

Діаграма 2.18 **Прийнято, опрацьовано та передано суддям справи за нововиявленими обставинами [КПК 2012 року] (у розрізі півріччя)**

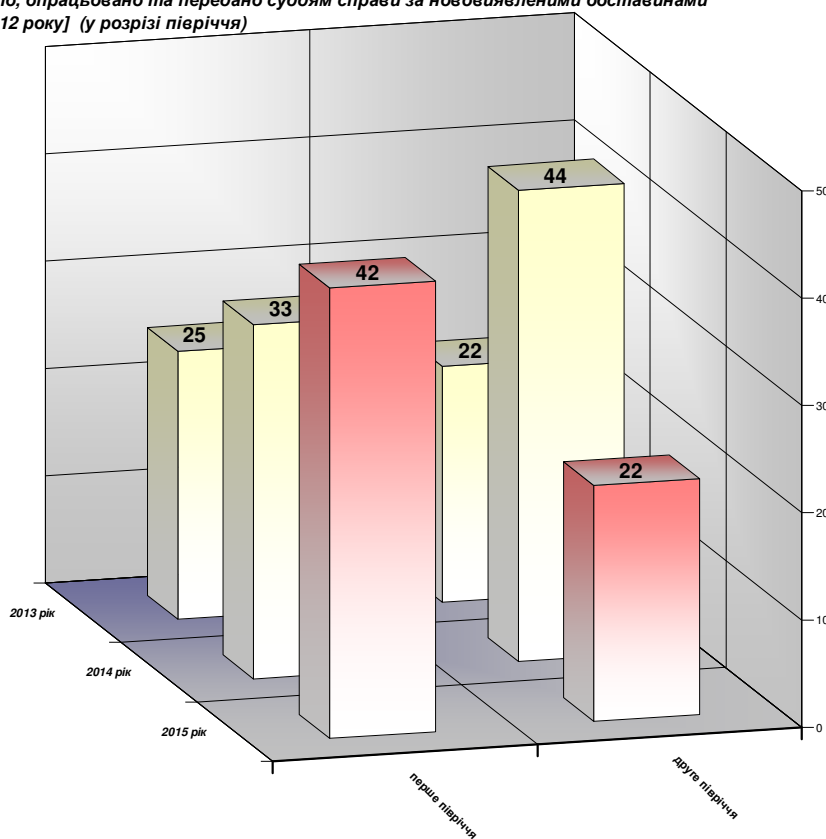

#### Прийнято, опрацьовано та передано суддям клопотань (заяв) про визначення територіальної підсудності в межах юрисдикції (у розрізі півріччя)

Звітний період	перше півріччя	друге півріччя	УСЬОГО
2013 рік	78	96	174
2014 рік	110	160	270
2015 рік	195	276	471

# АПЕЛЯЦІЙНИЙ СУД МІСТА КИЄВА

## Звіт про стан організації роботи апарату суду у 2015 році

Діаграма 2.18 Прийнято, опрацьовано та передано суддям клопотань (заяв) про визначення територіальної підсудності в межах юрисдикції (у розрізі півріччя)

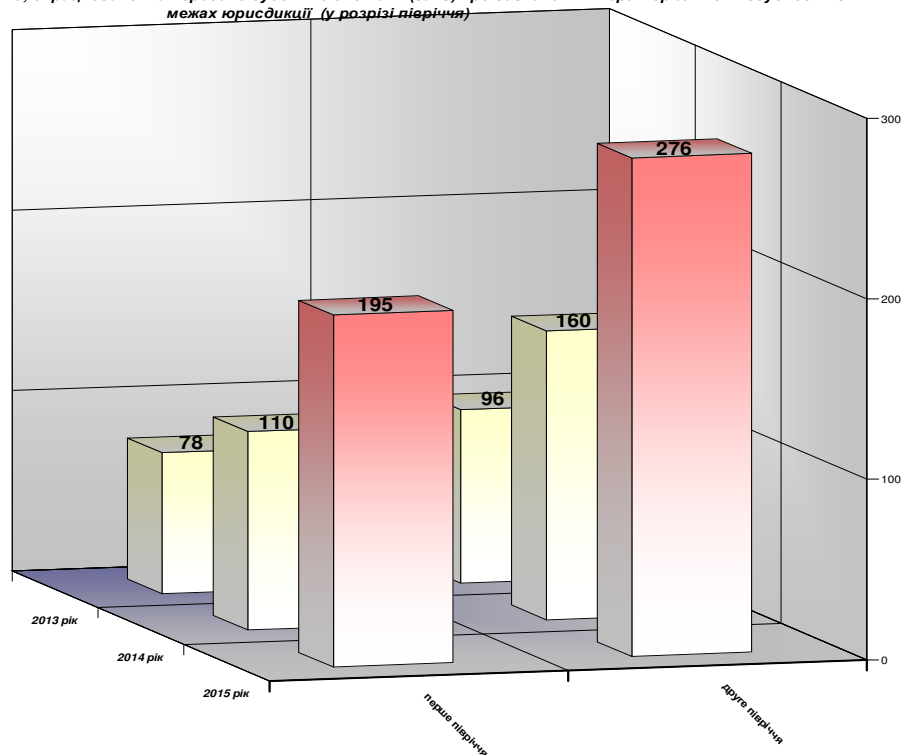

Опрацьовано та передано суддям апеляційних скарг на ухвали слідчих суддів (у розрізі півріччя)

Звітний період	перше півріччя	друге півріччя	УСЬОГО
2013 рік	1115	1200	2315
2014 рік	1167	1544	2711
2015 рік	1664	2029	3693

Діаграма 2.19 Прийнято, опрацьовано та передано суддям апеляційних скарг на ухвали слідчих суддів (у розрізі півріччя)

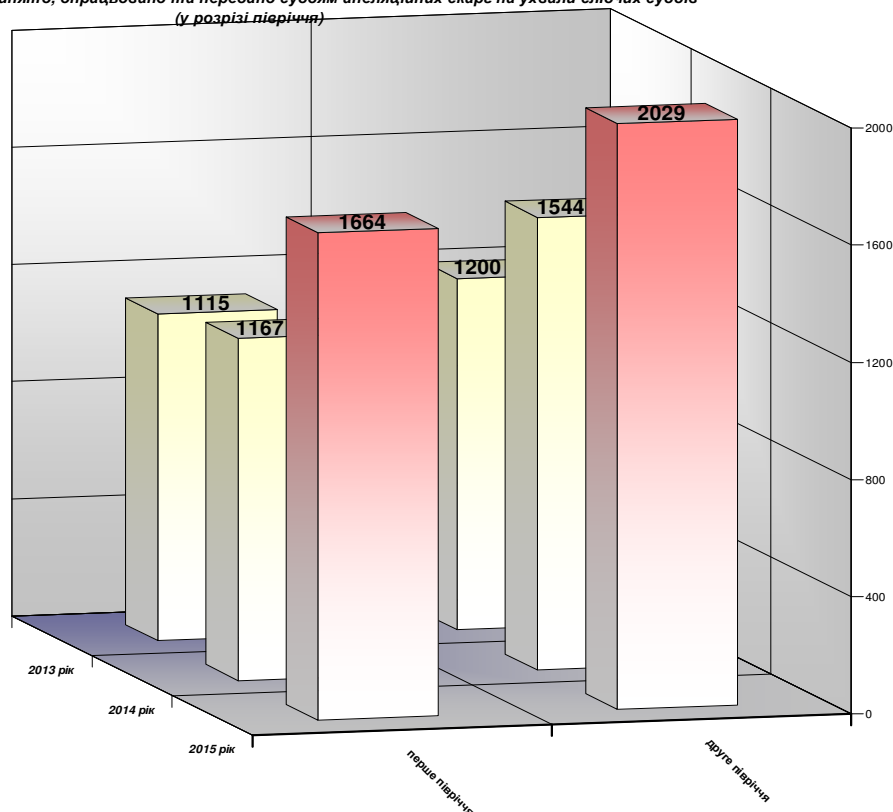

# АПЕЛЯЦІЙНИЙ СУД МІСТА КИЄВА

## Звіт про стан організації роботи апарату суду у 2015 році

### Опрацьовано та передано суддям матеріалів за скаргами (з індексом «10») (у розрізі півріччя)

Звітний період	перше півріччя	друге півріччя	УСЬОГО
2013 рік	426	75	501
2014 рік	49	23	72
2015 рік	3	11	14

### Прийнято, опрацьовано та передано суддям матеріалів про адміністративні правопорушення (у розрізі півріччя)

Звітний період	перше півріччя	друге півріччя	УСЬОГО
2013 рік	929	933	1862
2014 рік	883	789	1672
2015 рік	691	636	1327

Діаграма 2.20 Прийнято, опрацьовано та передано суддям матеріалів про адміністративні правопорушення (у розрізі півріччя)

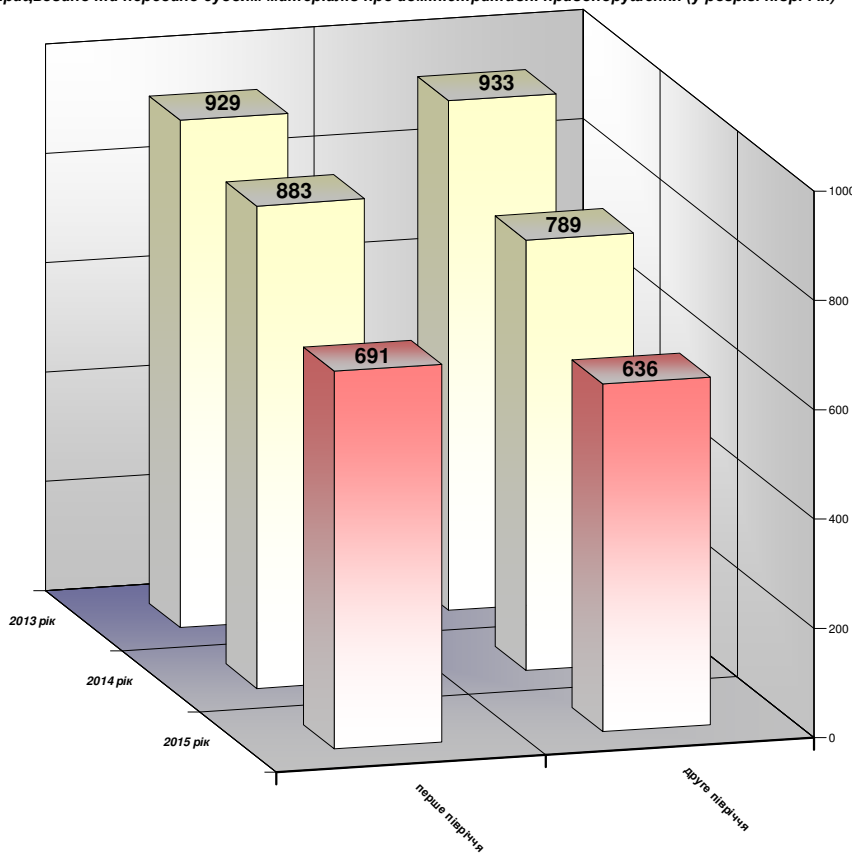

# АПЕЛЯЦІЙНИЙ СУД МІСТА КИЄВА

## Звіт про стан організації роботи апарату суду у 2015 році

Відповідно до Закону України «Про забезпечення прав і свобод громадян та правовий режим на тимчасово окупованій території України» упродовж 2015 року, до відділу забезпечення діяльності судової палати з розгляду кримінальних справ Апеляційного суду міста Києва надійшло **79** судових справ (проваджень), із них:

- **22** кримінальних справ, що надійшли на розгляд до суду в апеляційному порядку [КПК 1960 року];
- **7** кримінальних проваджень, що надійшли на розгляд до суду в апеляційному порядку [КПК 2012 року];
- **23** заяви (клопотання) про перегляд справ за нововиявленими обставинами;
- **47** клопотань (заяв) про визначення територіальної підсудності в межах юрисдикції;

У порівнянні із 2014 роком дана інформація відображена у наступній діаграмі.

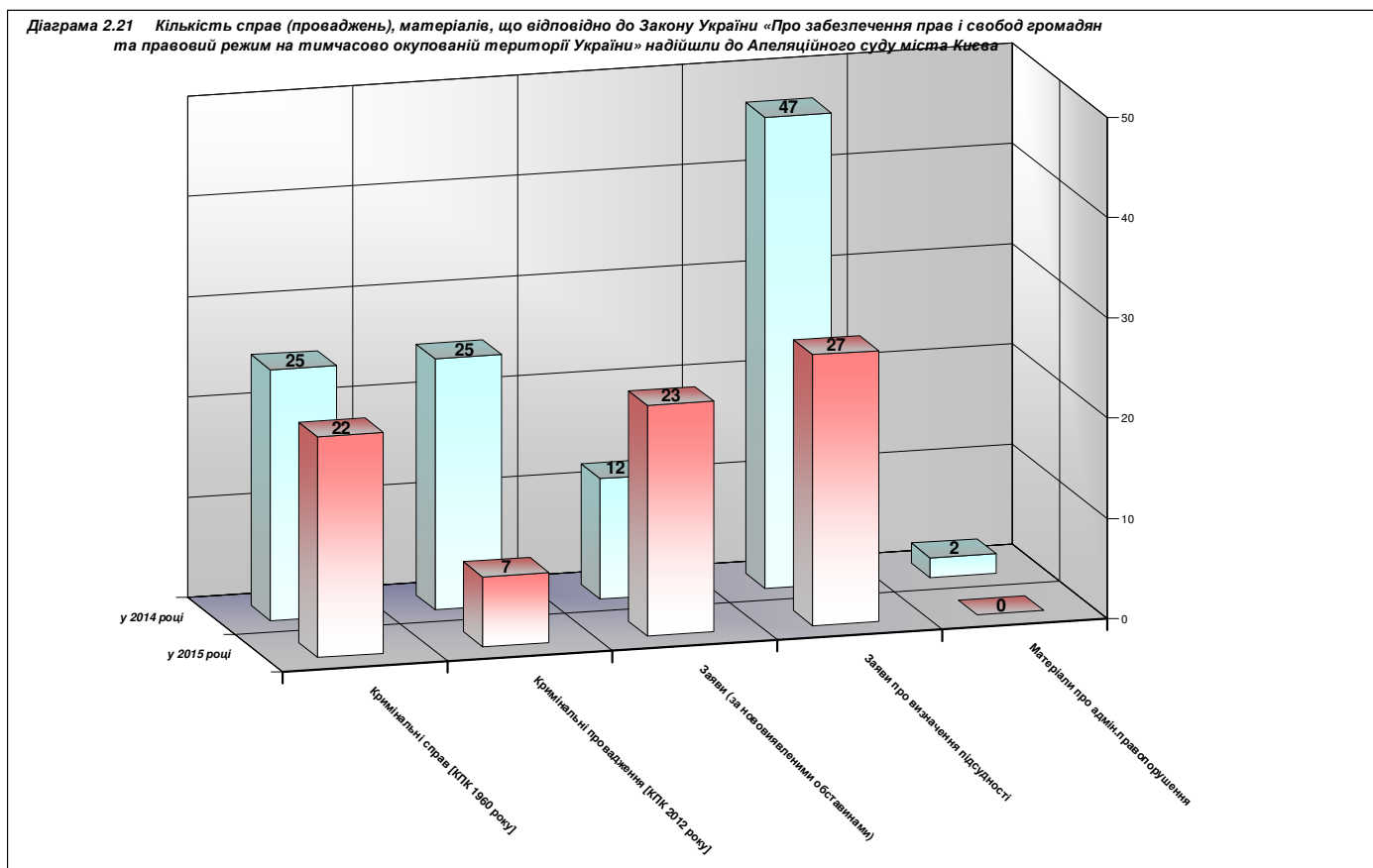

У звітному році працівниками відділу забезпечення діяльності судової палати з розгляду кримінальних справ постійно виконувалася робота щодо підготовки кримінальних проваджень (справ), справ про адміністративні правопорушення для розгляду суддями, формування вказаних проваджень (справ), складання процесуальних документів тощо. Так, до автоматизованої системи документообігу суду систематично вносилися інформація про рух та результати розгляду апеляційних скарг по кримінальним провадженням (справам), справам про адміністративні правопорушення та іншу визначену інформацію.

# АПЕЛЯЦІЙНИЙ СУД МІСТА КИЄВА

## Звіт про стан організації роботи апарату суду у 2015 році

Протягом минулого року заступником голови суду, секретарем судової палати з розгляду кримінальних справ, а також начальником та заступниками начальника відділу забезпечення діяльності судової палати з розгляду кримінальних справ забезпечувалися заходи щодо своєчасного розгляд та послідууючу підготовку проектів відповідей на звернення громадян, підприємств, установ та організацій з питань руху, результатів розгляду апеляційних скарг тощо по кримінальним провадженням (справам), справам про адміністративне правопорушення.

Працівниками вищевказаного відділу у 2015 році було підготовлено **9493** (у 2014 році – 6342) списки кримінальних проваджень (справ), матеріалів про адміністративне правопорушення, призначених до розгляду в апеляційній інстанції, зокрема:

- **781** (у 2014 році – 1655) списків кримінальних справ, що надійшли на розгляд до суду в апеляційному порядку [КПК 1960 року], в тому числі **56** (у 2014 році – 107) списків попереднього розгляду;
- **3115** (у 2014 році – 1048) списків кримінальних проваджень, що надійшли на розгляд до суду в апеляційному порядку [КПК 2012 року], та заяв (клопотань) про перегляд справ за нововиявленими обставинами;
- **2150** (у 2014 році – 1774) списків матеріалів про адміністративне правопорушення;
- **632** (у 2014 році – 350) списків заяв (клопотань) про визначення територіальної підсудності в межах юрисдикції;
- **2759** (у 2014 році – 1515) списків апеляційних скарг на ухвали слідчих суддів.

У 2015 році працівники відділів забезпечення діяльності судової палати з розгляду кримінальних справ та документального забезпечення діяльності голови суду та його заступників постійно забезпечували своєчасний розгляд та послідууючу підготовку проектів відповідей на звернення (в тому числі і на електронні звернення) громадян, підприємств, установ та організацій з питань руху, результатів розгляду апеляційних скарг тощо по кримінальним провадженням (справам), справам про адміністративне правопорушення. На вимогу осіб, які беруть участь у справі, виготовлялися та видавалися копії судових рішень Апеляційного суду міста Києва. Секретарями судових засідань здійснювалася фіксація судових засідань та виготовлялися копії технічного запису судового засідання, забезпечувалося формування справ тощо.

У звітному періоді працівниками апарату суду забезпечувалася безперешкодна реалізація громадянами і представниками підприємств, установ та організацій їх права на ознайомлення з матеріалами справ (проваджень), які знаходяться на розгляді в Апеляційному суді міста Києва. Так, працівниками відділу забезпечення діяльності судової палати з розгляду кримінальних справ видано **1252** (у 2014 році – 617) кримінальні провадження (справи) та матеріали про адміністративне правопорушення на відповідні запити.

Крім того, у 2015 році працівниками відділу забезпечення діяльності судової палати з розгляду кримінальних справ забезпечено підготовку **6659** кримінальних проваджень (справ) (у 2014 році – 4681) та **1335** справ про адміністративні правопорушення (у 2014 році – 1545) [після розгляду] для передачі їх до експедиції суду з метою подальшого направлення за належністю.

У порівнянні із 2013-2014 роками дана статистична інформація відображена у наступній таблиці та діаграмі.

# АПЕЛЯЦІЙНИЙ СУД МІСТА КИЄВА

## Звіт про стан організації роботи апарату суду у 2015 році

**Кількість розглянутих кримінальних проваджень (справ) та матеріалів про адміністративне правопорушення, підготовлених для передачі їх до експедиції суду з метою подальшого направлення за належністю**

Звітний період	Кримінальні справи (провадження)	Справи про адміністративне правопорушення
2013 рік	5785	1771
2014 рік	4681	1545
2015 рік	6659	1335

**Діаграма 2.22** Кількість розглянутих кримінальних проваджень (справ) та матеріалів про адміністративне правопорушення, підготовлених для передачі їх до експедиції суду з метою подальшого направлення за належністю

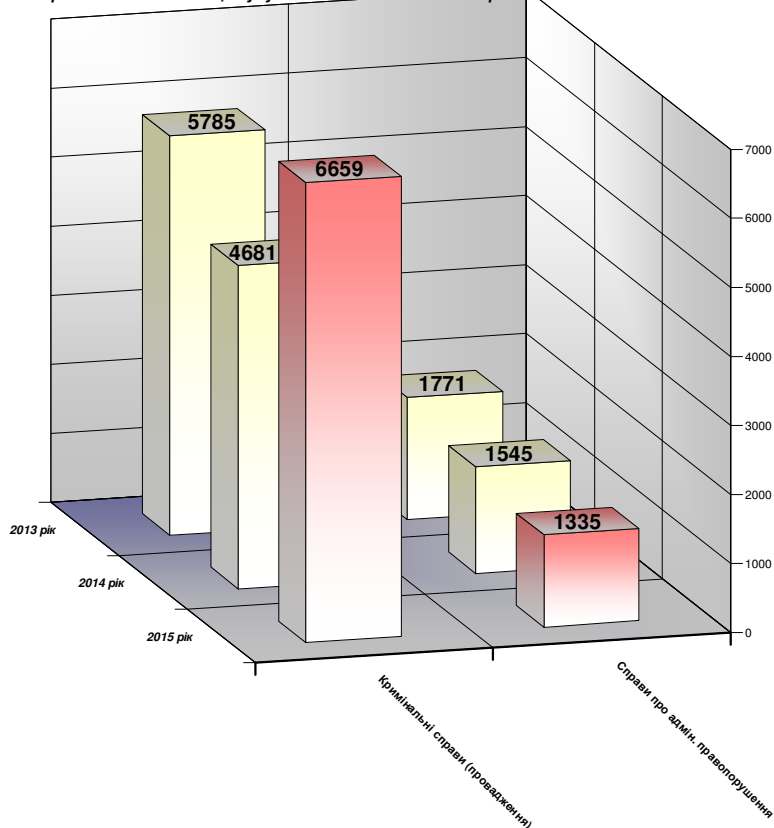

У відповідності до вимог Положення про автоматизовану систему документообігу суду впродовж минулого року за письмовим розпорядженням керівника апарату суду у визначених законодавством випадках здійснено **665** повторних автоматичних розподілів кримінальних проваджень (справ) та матеріалів про адміністративні правопорушення (у першому півріччі – 259, у другому півріччі – 406).

У порівнянні із аналогічними періодами 2013-2014 років інформація щодо здійснення повторних автоматичних розподілів кримінальних проваджень (справ) та матеріалів про адміністративні правопорушення відображена у наступній таблиці та діаграмі.

**Кількість здійснених повторних автоматичних розподілів кримінальних проваджень (справ) та матеріалів про адміністративні правопорушення (у розрізі півріччя)**

Звітний період	перше півріччя	друге півріччя	УСЬОГО
2013 рік	329	194	523
2014 рік	190	219	409
2015 рік	259	406	665



# АПЕЛЯЦІЙНИЙ СУД МІСТА КИЄВА

## Звіт про стан організації роботи апарату суду у 2015 році

Діаграма 2.23 Кількість здійснених повторних автоматичних розподілів кримінальних проваджень (справ) та матеріалів про адміністративні правопорушення (у розрізі півріччя)

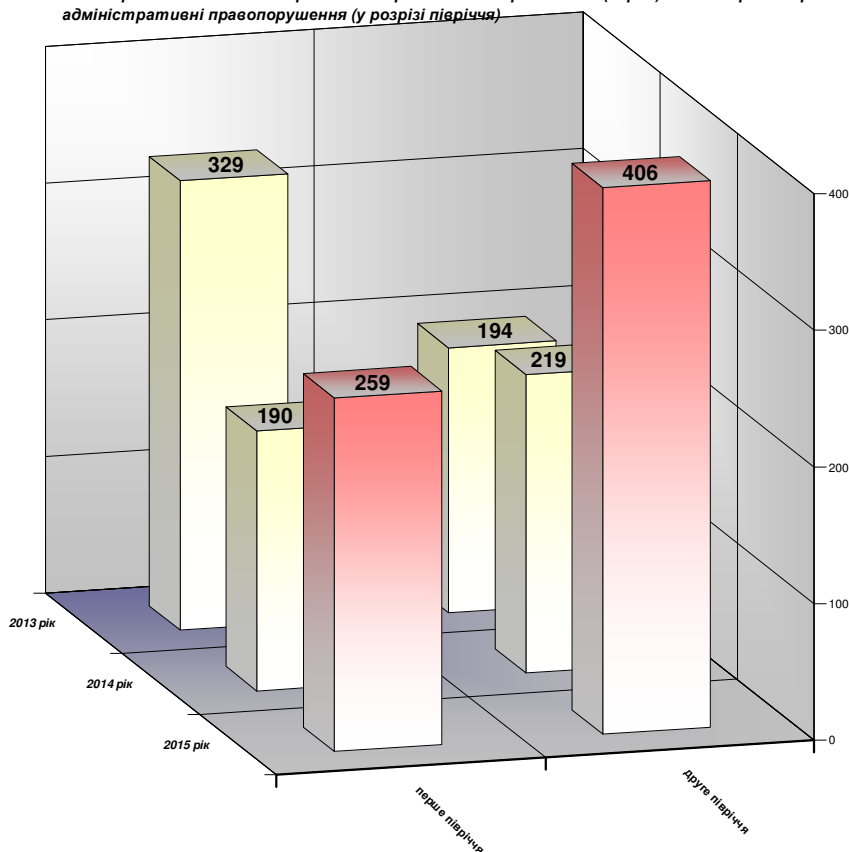

Начальником (його заступниками) відділу забезпечення діяльності судової палати з розгляду кримінальних справ постійно здійснювався контроль за організацією проведення судових засідань із застосуванням відеоконференцз'язку при здійсненні кримінального судочинства. Загалом, протягом 2015 року було проведено **1106** сеансів відеоконференцз'язку (у 2014 році – 1104; у 2013 році – 783). Детальну інформацію у розрізі місяців відображено у наступній таблиці та діаграмі.

Відомості щодо кількості проведених сеансів відеоконференцз'язку у 2015 році (у розрізі місяців)

Місяць	Разом	Із установами Державної пенітенціарної служби України	З іншими судами	З іншими установами
січень	96	96	–	–
лютий	95	95	–	–
березень	84	82	2	–
квітень	74	73	1	–
травень	79	78	1	–
червень	82	81	–	1
липень	85	84	1	–
серпень	91	91	–	–
вересень	120	118	1	1
жовтень	126	124	1	1
листопад	87	87	–	–
грудень	87	83	1	3

# АПЕЛЯЦІЙНИЙ СУД МІСТА КИЄВА

## Звіт про стан організації роботи апарату суду у 2015 році

Діаграма 2.24 Відомості щодо кількості проведених сеансів відеоконференцз'язку у 2014-2015 роках (у розрізі місяців)

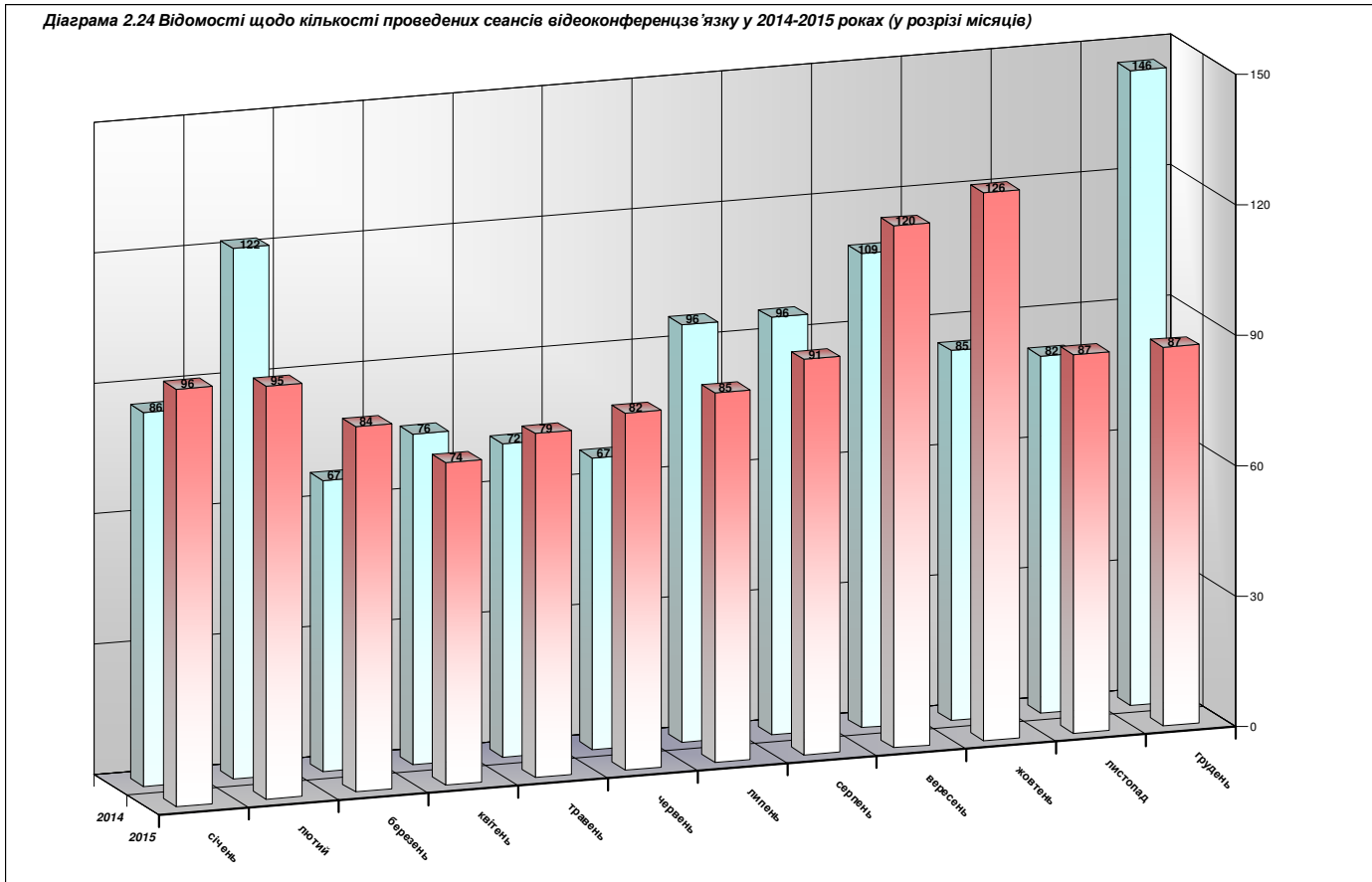

У 2015 році працівниками відділу забезпечення діяльності судової палати з розгляду кримінальних справ забезпечувався контроль за кримінальними провадженнями (справами), у яких особи знаходяться у розшуку. Так, станом на 05 січня 2016 року в провадженні Апеляційного суду міста Києва перебуває **62** таких справ (станом на 05 січня 2015 року перебувало лише 36 справ).

Протягом року начальником відділу та його заступником постійно здійснювався контроль за зверненням вироків у кримінальних справах (провадженнях) до виконання, здійснювався моніторинг ухвал Апеляційного суду міста Києва, які містили посилання на конкретні рішення Європейського суду з прав людини, про що щомісячно складалися відповідні довідки. У 2015 році налічується **35** таких ухвал (у першому півріччі – 25, у другому півріччі – 10). Постійно здійснювався контроль за виконанням окремих ухвал Апеляційного суду міста Києва (у звітному періоді ухвалено **4** окремі ухвали), надсиланням електронних копій судових рішень до Єдиного державного реєстру судових рішень тощо.

### Пункт 2.5 Архівне діловодство та музейна справа

На виконання планів роботи Апеляційного суду міста Києва на перше та друге півріччя 2015 року в частині ведення архівного діловодства та музейної справи, насамперед, варто відзначити роботу працівників однойменного відділу, якими у січні-квітні минулого року було організовано та проведено прийом судових та номенклатурних справ до архіву Апеляційного суду міста Києва. Відповідно до записів, які містяться у Журналі обліку надходження та вибуття справ (документів) архіву суду

# АПЕЛЯЦІЙНИЙ СУД МІСТА КИЄВА

## Звіт про стан організації роботи апарату суду у 2015 році

[номенклатурна справа – 12.11], працівниками відділу було прийнято на зберігання **276** номенклатурних справ у **1024** томах та **669** матеріалів за зверненнями громадян у **751** томі.

Планами роботи суду на перше та друге півріччя минулого року передбачалося постійне забезпечення контролю за надсиланням електронних копій судових рішень до Єдиного державного реєстру судових рішень (далі – ЄДРСР). Зміст роботи відділу архівного діловодства та музейної справи щодо виконання зазначеного заходу полягав у забезпеченні суддів та працівників апарату суду електронними цифровими підписами [ключами] (далі – ЕЦП) для відправки судових рішень, звітів тощо. Так, за звітний період відповідальною особою вказаного відділу велася систематична робота (в тому числі і координаційна) з підготовки документів необхідних для отримання ЕЦП та їх видачі працівникам суду. Зокрема, протягом 2015 року забезпечено видачу ЕЦП **47** (у 2014 році – 118) працівникам суду.

У 2015 році працівниками відділу архівного діловодства та музейної справи постійно здійснювався контроль за виконанням судових рішень у справах Апеляційного суду міста Києва, військових судів (справи яких знаходяться в архіві суду), а також приєднання до судових справ документів, що підтверджують виконання судових рішень. Так, було підготовлено та направлено **223** (у 2014 році – 261) нагадувань та запитів, до більшості з яких виготовлялися копії архівних документів (у першому півріччі – 85, у другому півріччі – 138). У зв'язку із закінченням виконання судових рішень **11** кримінальних справ військових судів підписані суддею для зняття з контролю виконання.

Варто зазначити, що протягом минулого року працівниками відділу архівного діловодства та музейної справи систематично давалася методична допомога з виконання судових рішень по кримінальним справам, які знаходяться на зберіганні у відділі забезпечення діяльності судової палати з розгляду кримінальних справ. Зокрема, працівниками відділу було оформлено **4** дублікати виконавчих листів у 2 справах.

Упродовж року співробітники відділу архівного діловодства та музейної справи постійно здійснювали приймання, зберігання архівних копій звукового запису на відповідному носії (магнітному диску, диску для лазерних систем зчитування тощо) судового засідання, записів відеоконференцій. Так, з метою належного матеріального забезпечення до відділу архівного діловодства та музейної справи для послідувочої видачі безпосередньо секретарям судового засідання (помічникам суддям) протягом року було передано для фіксування судового процесу **42810** CD-R дисків та **2600** DVD-R дисків для фіксації відеоконференцій. Водночас, працівниками відділу прийнято на зберігання архівні копії аудіо- та відеозаписів судових засідань, які були записані на **21096** (у першому півріччі – 12837; у другому півріччі – 8259) CD-R та **1273** (у першому півріччі – 654; у другому півріччі – 619) DVD-R дисках відповідно. Варто зауважити, що із вищезазначених дисків працівниками апарату суду робилися робочі копії фонограм та відеозаписів, що в послідувочому долучалися до матеріалів справ. У порівнянні із 2013-2014 роками дана інформація відображена у наступній таблиці та діаграмі.

Кількість виданих секретарям судового засідання та помічникам суддів компакт-дисків		
Звітний період	Компакт-дисків для звукового запису судового засідання	Дисків для записів відеоконференцій
2013 рік	46335	1839
2014 рік	47245	2436
2015 рік	42192	2546

# АПЕЛЯЦІЙНИЙ СУД МІСТА КИЄВА

## Звіт про стан організації роботи апарату суду у 2015 році

Діаграма 2.25 Кількість виданих секретарям судового засідання та помічникам суддів компакт-дисків (у розрізі півріччя)

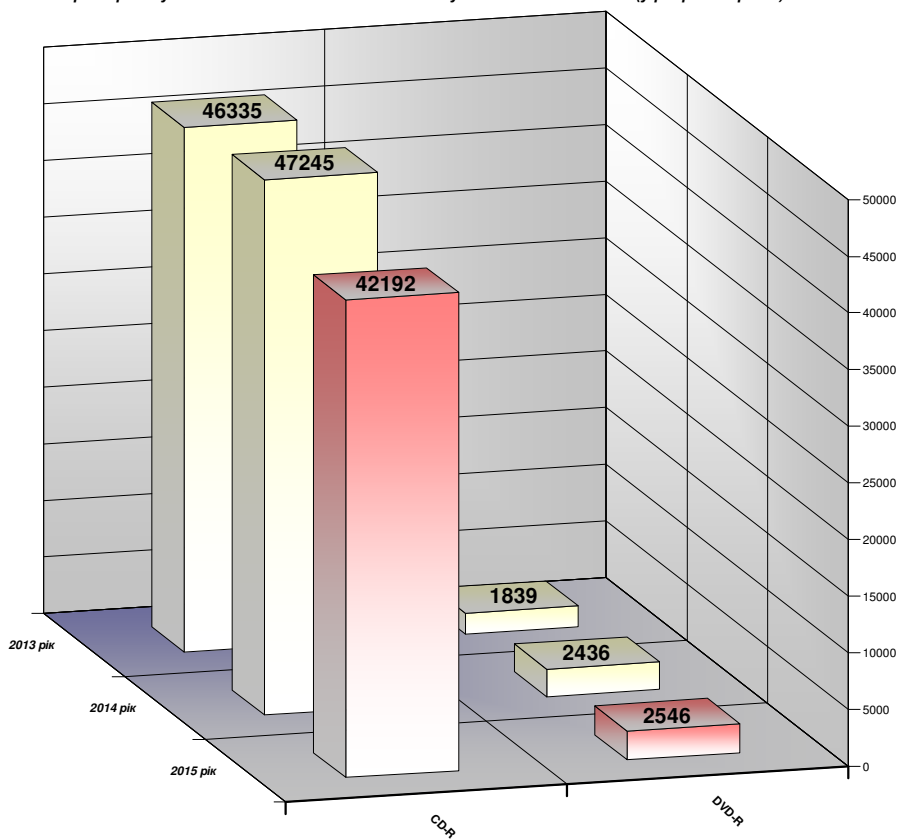

У ході роботи встановлено, що **96** дисків маю заводський брак та не підлягають використанню.

Водночас, працівниками архіву у визначеному порядку здійснювалися заходи щодо користування цими дисками. Так, згідно записів, наявних у журналі обліку видачі та повернення компакт-дисків (архівні копії фонограми судового засідання) [номенклатурна справа - 12.11], у 2015 році за результатами розгляду відповідних заяв працівниками апарату суду було виготовлено та в послідууючому видано учасникам судового процесу копії записів судових засідань на **234** CD-R дисках.

Упродовж 2015 року працівниками відділу забезпечувалася робота щодо видачі копій судових рішень, інших документів, які зберігаються в архіві суду, ведення їх обліку, ознайомлення з матеріалами судових справ учасниками судового розгляду відповідно до встановленого порядку. Протягом звітного періоду до відділу надійшло **520** звернень (заяви, запити тощо) (у першому півріччі - 285, у другому півріччі - 235). Відповідно до записів у журналі реєстрації видачі копій та витягів з судових рішень, архівних довідок, виданих за запитами громадян і організацій [номенклатурна справа 12.15] працівниками відділу було підготовлено та надано **317** відповідей (у першому півріччі - 212, у другому півріччі - 105), до **133** з них (у першому півріччі - 86, у другому півріччі - 47) виготовлялися копії судових рішень та архівних документів. Решта надходжень були приєднані до справ та належним чином оформлені. У порівнянні із 2013-2014 роками вищенаведена інформація відображено у наступній таблиці та діаграмі.

# АПЕЛЯЦІЙНИЙ СУД МІСТА КИЄВА

## Звіт про стан організації роботи апарату суду у 2015 році

Розгляд звернень (заяв, запитів тощо), що надійшли до відділу архівного діловодства та музейної справи	у 2013 році	у 2014 році	у 2015 році
Кількість звернень, що надішли до відділу	681	495	520
Кількість звернень, на які направлено відповідь (реагування)*	169	316	317
– в т.ч. виготовлялися копії судових рішень та архівних документів	87	134	133

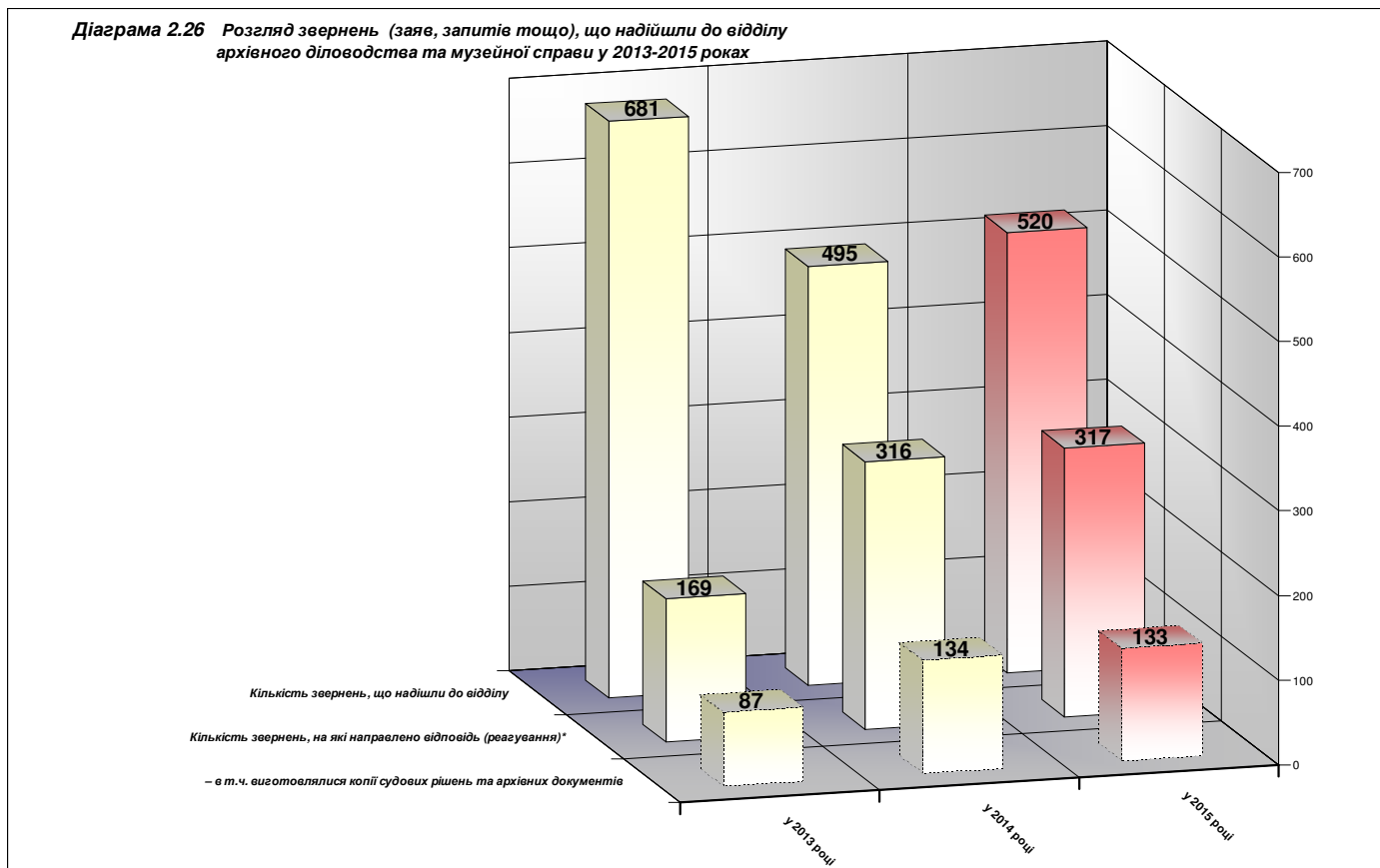

У минулому році працівниками відділу архівного діловодства та музейної справи у встановленому порядку постійно забезпечувалася робота з організації користування архівними документами. Відповідно до записів, що містяться в журналі видачі архівних справ для ознайомлення [номенклатурна справа 12.13], працівниками архіву було надано учасникам процесу та уповноваженим особам для ознайомлення **23** (у 2014 році – 12) справи (у першому півріччі – 12, у другому півріччі – 11) у 568 томах (загалом), а також видано працівникам суду для користування **178** (у 2014 році – 231) архівних справ (у першому півріччі – 84, у другому півріччі – 94) загалом у **465** томах із відповідними внесеннями записів до журналу видавання справ з архіву [номенклатурна справа 12.14].

Працівниками відділу архівного діловодства та музейної справи, зокрема начальником відділу, у відповідності до планів роботи суду забезпечувалися проведення засідань експертної комісії Апеляційного суду міста Києва. Варто зазначити, що у грудні

\* Частина отриманих звернень мають інформативний характер та приєднуються до матеріалів справи

# АПЕЛЯЦІЙНИЙ СУД МІСТА КИЄВА

## Звіт про стан організації роботи апарату суду у 2015 році

2015 року на засіданні експертної комісії Апеляційного суду міста Києва було схвалено проект Номенклатури справ суду на 2016 рік.

Щодо забезпечення музейної справи в Апеляційному суді міста Києва у 2015 року, то працівниками відділу архівного діловодства та музейної справи проводилася відповідна робота по завершенню експозиції «Судова система радянської доби» (14-ий поверх) та створення експозиції «Сучасна судова система України». У музеї суду постійно велася робота з музейного обліку шляхом заповнення фондово-облікової документації (у тому числі в електронному вигляді), забезпечено виготовлення необхідних описів надходжень музейних предметів (основного фонду) для постійного зберігання, а також проводилося ознайомлення відвідувачів із музеєм суду.

### Пункт 2.6 Робота судових розпорядників

На виконання планів роботи Апеляційного суду міста Києва на перше та друге півріччя 2015 року, працівниками відділу судових розпорядників забезпечувалися заходи щодо додержання особами, які перебувають у суді, встановлених правил; виконання учасниками судового процесу та особами, які присутні в залі судового засідання, розпоряджень судді або головуючого судді; забезпечення належного стану залу судового засідання; дотримання вимог процесуального законодавства щодо проведення закритого судового засідання тощо.

Протягом звітнього періоду працівниками відділу забезпечувалося проведення судових засідань колегіями суддів судових палат з розгляду цивільних та кримінальних справ відповідно до наданих списків справ, призначених до розгляду. Зокрема, відділом було забезпечено проведення **17369** судових засідань (у першому півріччі – 10204, у другому півріччі – 7165), **із них** судові засідання у цивільних справах – **8496** (у першому півріччі – 5697, у другому півріччі – 2799), у кримінальних справах – **8873** (у першому півріччі – 4507, у другому півріччі – 4366).

У порівнянні із аналогічними періодами 2013-2014 років інформація щодо забезпечення працівниками відділу судових розпорядників проведення судових засідань відображена у наступній таблиці та діаграмі.

Забезпечення працівниками відділу судових розпорядників проведення судових засідань у 2013-2015 роках				
Звітний період	Кількість судових засідань			
	у цивільних справах	у кримінальних справах	Усього	
у 2013 році	19703	10893	30596	
із них:	у першому півріччі	7045	4013	11058
	у другому півріччі	12658	6880	19538
у 2014 році	12837	5218	18055	
із них:	у першому півріччі	7165	2118	9283
	у другому півріччі	5672	3100	8772
у 2015 році	8496	8873	17369	
із них:	у першому півріччі	5697	4507	10204
	у другому півріччі	2799	4366	7165



# АПЕЛЯЦІЙНИЙ СУД МІСТА КИЄВА

## Звіт про стан організації роботи апарату суду у 2015 році

Діаграма 2.27 Забезпечення працівниками відділу судових розпорядників проведення судових засідань у 2013-2015 роках

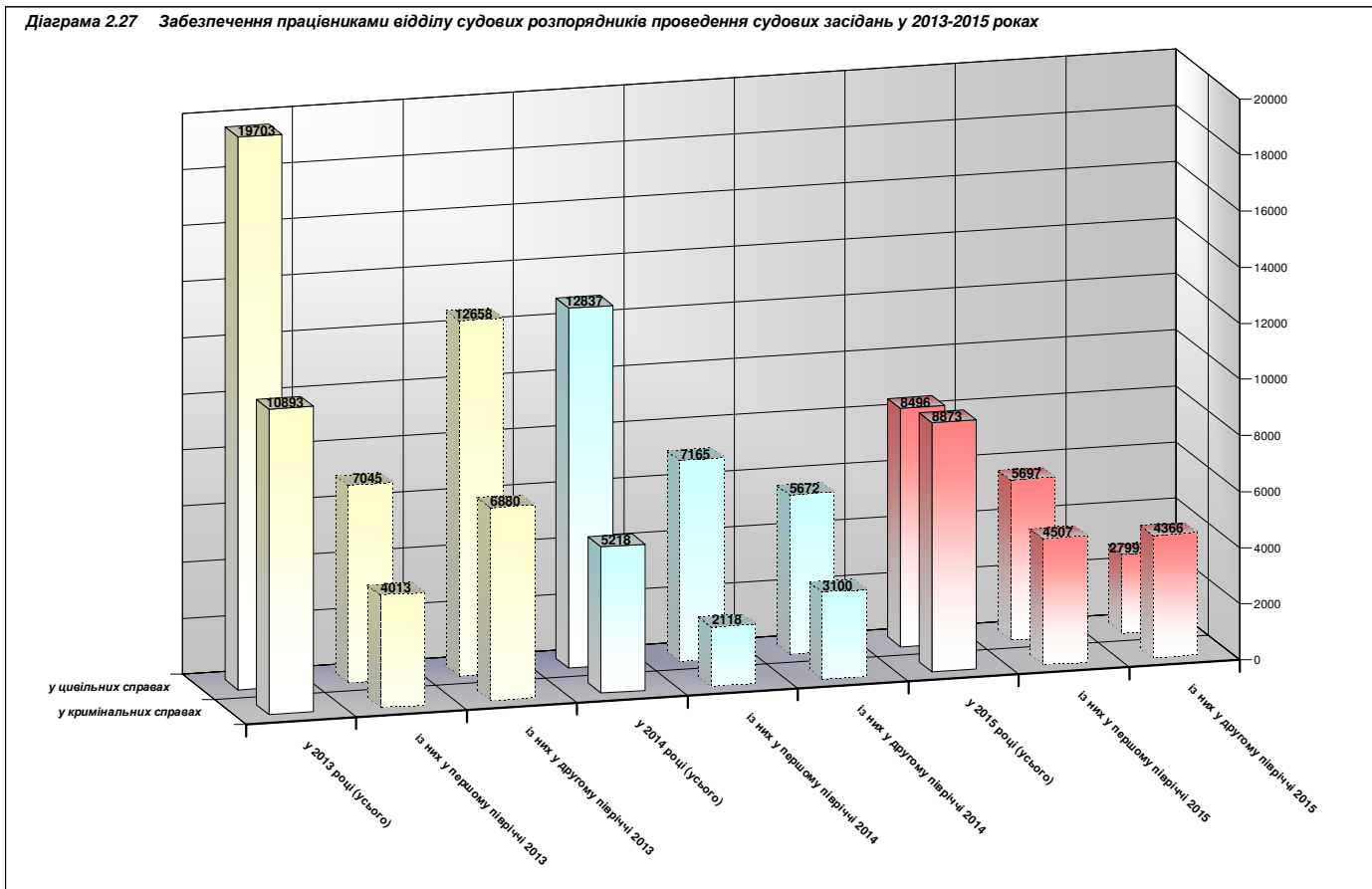

Варто відзначити, що у 2015 року працівниками відділу судових розпорядників постійно забезпечувалася робота «Інформаційного кіоску» в холі Апеляційного суду міста Києва. Зокрема, здійснювалося інформування громадян, учасників судових процесів про час слухання конкретної справи, номер залу судового засідання (відповідно до наданих списків справ призначених до розгляду), порядок ознайомлення з матеріалами справи, порядок отримання дозволу на побачення тощо.

### Розділ 3. Робота, пов'язана з державною таємницею

Робота, пов'язана з державною таємницею, у 2015 році проводилася працівниками першого відділу відповідно до чинного законодавства.

Так, секретне діловодство в Апеляційному суді міста Києва велося згідно вимог Закону України «Про державну таємницю» та Порядку організації та забезпечення режиму секретності в державних органах, органах місцевого самоврядування, на підприємствах, в установах і організаціях, затвердженого постановою Кабінету Міністрів України від 18 грудня 2013 року №939.

Упродовж 2015 року щоденно працівниками першого відділу виконувалися заходи щодо реєстрації вхідних та вихідних секретних документів, готувалася інформація по розгляду клопотань та винесених слідчими суддями ухвал на здійснення заходів, що тимчасово обмежують права людини тощо. Впродовж звітнього періоду відділом забезпечувалося складання та перевірка актів на знищення секретних документів,



# АПЕЛЯЦІЙНИЙ СУД МІСТА КИЄВА

## Звіт про стан організації роботи апарату суду у 2015 році

знищення пошкоджених в процесі розмноження примірників (аркушів) секретних документів, листування щодо розсекречення матеріальних носіїв секретної інформації (далі – МНСІ) по негласним слідчим діям з відповідними органами, готувалися відповіді на запити суддів, адвокатів, органів прокуратури тощо.

У першому півріччі минулого року працівниками першого відділу забезпечено підготовку звіту про стан охорони державної таємниці в Апеляційному суді міста Києва, який в послідуєчому направлено до Державної судової адміністрації України та Служби безпеки України.

Крім цього, забезпечувалася робота щодо перегляду та зміни грифів секретності МНСІ, оформлення допуску та доступу до державної таємниці, обладнання режимних приміщень атестованими комплексами заходів технічного захисту інформації (разом із з працівниками відділу інформаційних ресурсів та телекомунікаційних технологій) тощо.

Узагальнюючи пов'язану з державною таємницею роботу, яка була виконана працівниками першого відділу у звітному періоді, варто зазначити, що у 2015 році до Апеляційного суду міста Києва надійшло **24845** (у 2014 році – 19689) відповідних документів, з них:

- **8413** документів з грифом секретності «Цілко́м таємно»,
- **16432** документа з грифом секретності «Таємно»,

які були зареєстровані:

- в журналі обліку вхідних документів (клопотань) – **24613**,
- в журналі обліку вхідних документів – **232**.

У порівнянні із 2014 роком зазначену інформацію відображено у наступній таблиці та діаграмі.

Опрацювання працівниками першого відділу вхідної кореспонденції (у розрізі півріччя)				
Звітний період		Всього опрацьовано	в т.ч. документів з грифом секретності «Цілко́м таємно»	в т.ч. документів з грифом секретності «Таємно»
2014 рік	у першому півріччі	7262	3338	3924
	у другому півріччі	12427	4724	7703
2015 рік	у першому півріччі	12171	4172	7999
	у другому півріччі	12674	4241	8433

# АПЕЛЯЦІЙНИЙ СУД МІСТА КИЄВА

## Звіт про стан організації роботи апарату суду у 2015 році

Діаграма 2.28 Опрацювання у 2014-2015 роках працівниками першого відділу ехідної кореспонденції (у розрізі півріччя)

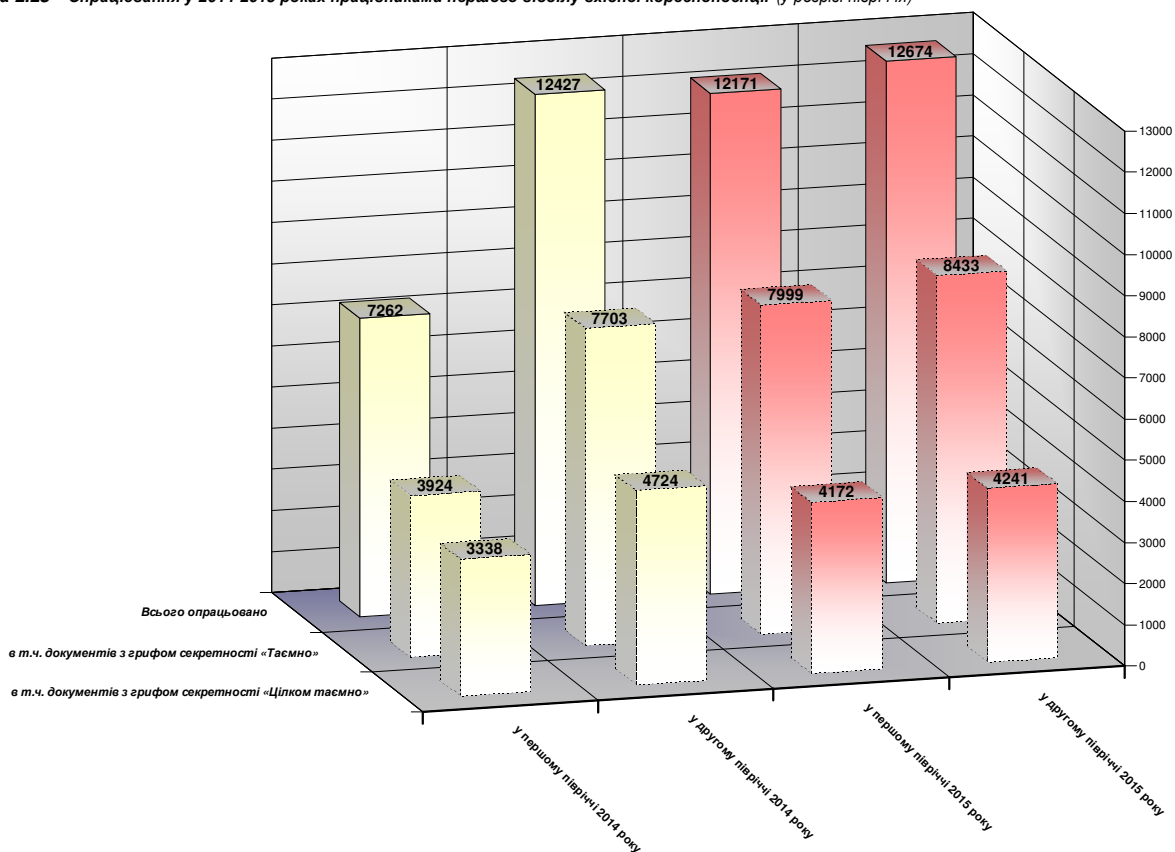

Водночас, працівниками першого відділу протягом минулого року підготовлено **24622** (у 2014 році – 19396) документів, з них:

- **8389** документів з грифом секретності «Цілком тємно»,
- **16233** документів з грифом секретності «Тємно»,

які були зареєстровані:

- в журналі обліку підготовлених документів (ухвал) – **24613**,
- в журналі обліку підготовлених документів – **9**.

У порівнянні із 2014 роком зазначену інформацію відображено нижче.

Кількість документів, що були підготовлені працівниками першого відділу (у розрізі півріччя)

Звітний період		Всього опрацьовано	в т.ч. документів з грифом секретності «Цілком тємно»	в т.ч. документів з грифом секретності «Тємно»
2014 рік	у першому півріччі	7105	3318	3787
	у другому півріччі	12291	4689	7602
2015 рік	у першому півріччі	12115	4165	7950
	у другому півріччі	12507	4224	8283

# АПЕЛЯЦІЙНИЙ СУД МІСТА КИЄВА

## Звіт про стан організації роботи апарату суду у 2015 році

Діаграма 2.29 Підготовлено документів працівниками першого відділу у 2014-2015 роках (у розрізі півріччя)

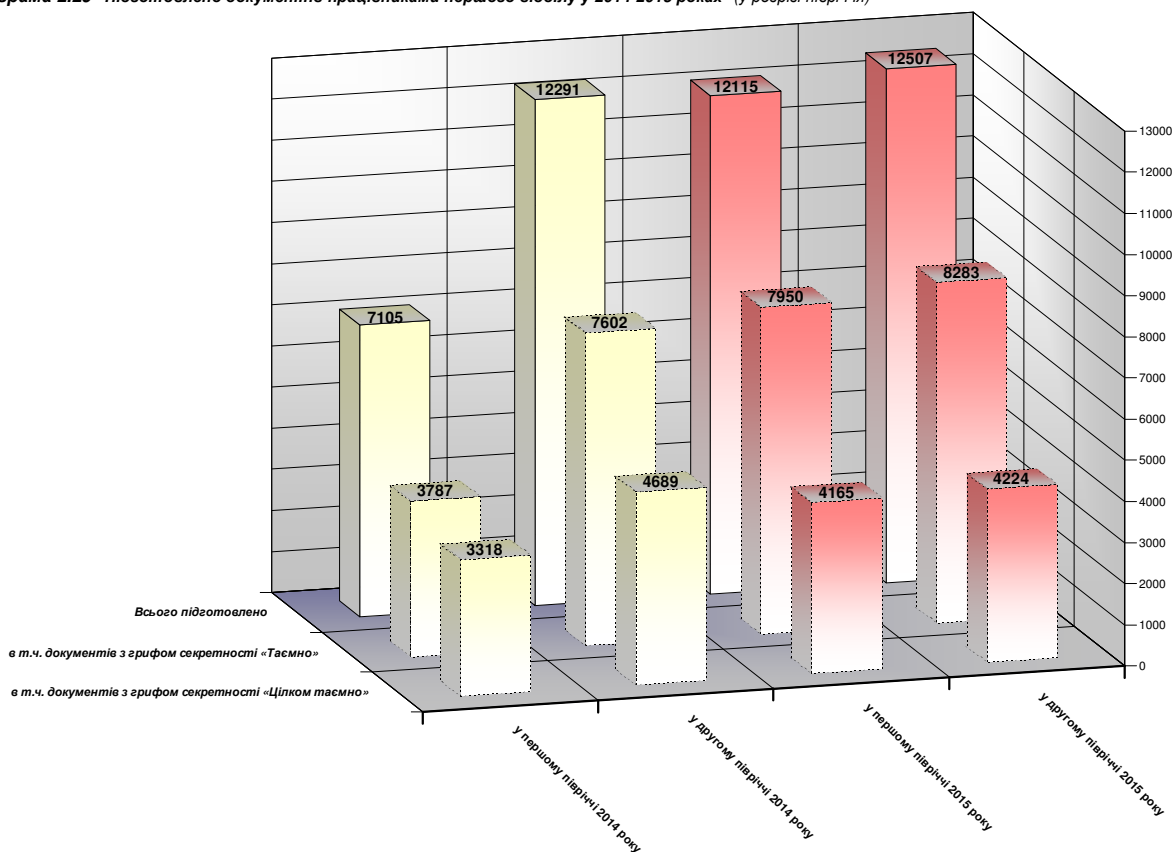

У 2015 році працівниками першого відділу забезпечувалася підготовка проектів наказів та розпоряджень голови суду з питань державної таємниці, а також інших організаційно-методичних документів (інструкцій, положень тощо), що регламентують діяльність, пов'язану із забезпеченням режиму секретності. У разі необхідності, проводилися навчання працівників, діяльність яких пов'язана з державною таємницею. Здійснювалася перевірка знання ними вимог нормативних документів з питань охорони державної таємниці та приймався залік.

### Розділ 4. Аналіз даних судової статистики та систематизації законодавства

Протягом звітнього періоду працівниками відділу судової статистики та узагальнення судової практики проводилася робота щодо аналізу даних судової статистики та систематизації судової практики.

Зокрема, у січні 2015 року з метою визначення стану здійснення судочинства в кримінальних справах (провадженнях), в цивільних, адміністративних справах та у справах про адміністративні правопорушення працівниками відділу проаналізовано дані судової статистики щодо роботи суду у 2014 році, за результатами чого було складено звіти про стан здійснення правосуддя Апеляційним судом міста Києва. Аналогічну роботу за результатами першого півріччя було проведено і у липні 2015 року.

# АПЕЛЯЦІЙНИЙ СУД МІСТА КИЄВА

## Звіт про стан організації роботи апарату суду у 2015 році

---

Крім того, упродовж січня-лютого та липня-серпня минулого року працівниками відділу судової статистики та узагальнення судової практики було проаналізовано обліково-статистичну роботу Апеляційного суду міста Києва за 2014 рік та перше півріччя 2015 року відповідно. За результатами такої роботи складено відповідні звіти та в послідуєчому подано до Державної судової адміністрації України.

Упродовж 2015 року працівниками відділу судової статистики та узагальнення судової практики щоквартально склалися статистичні звіти за формами: №1-ОП «Про оперативність розгляду місцевими та апеляційними загальними судами кримінальних справ», №1-Л «Про стан розгляду справ про злочини, передбачені ст.ст. 209, 209-1, 306 Кримінального кодексу України», №10 «Про справляння, звільнення від сплати та повернення судового збору в місцевих та апеляційних судах» тощо. Щомісячно виконувалася робота щодо надання інформації до Верховного суду України, Вищого спеціалізованого суду України з розгляду цивільних і кримінальних справ, Державної судової адміністрації України про застосування окремих норм Кримінального процесуального кодексу України районними судами міста Києва та Апеляційним судом міста Києва при розгляді кримінальних проваджень (за кількістю осіб).

Також, кожного місяця звітного періоду працівниками відділу проводилися звірки з Територіальним управлінням Державної судової адміністрації України в місті Києва щодо повноти та правильності заповнення карток на особу, стосовно якої розглянуто кримінальну справу (провадження). А також, проводилися звірки з районними судами міста Києва щодо наявності електронних карток на особу, стосовно якої розглянуто кримінальну справу (провадження), в автоматизованій системі документообігу загальних судів «Д-3». Постійно забезпечувався контроль за правильністю та своєчасністю внесення даних до автоматизованої системи електронного документообігу Апеляційного суду міста Києва «Апеляція».

У разі необхідності працівниками відділу склалися довідки про показники якості роботи суддів Апеляційного суду міста Києва та надавалися статистичні дані на запити суддів, в тому числі і для написання аналізів та узагальнень судової практики.

Протягом року працівники відділу судової статистики та узагальнення судової практики приймали активну участь при узагальненні судової практики. Зокрема, при аналізі судової практики у справах про злочини, вчинені організованими групами або злочинними організаціями; при вивченні практики розгляду кримінальних справ (проваджень) щодо зайняття гральним бізнесом; при узагальненні судової практики розгляду кримінальних проваджень, пов'язаних із завідомо неправдивими показаннями тощо.

На виконання вимог Державної судової адміністрації України кожного місяця працівниками відділу судової статистики та узагальнення судової практики надавалися відомості про проведення сеансів відеоконференцз'язку під час досудового розслідування та судового провадження Апеляційним судом міста Києва, а також щодо кількості направлених судом смс-повісток.

Окремої уваги заслуговує робота працівників відділу щодо виконання вимог прикінцевих та перехідних положень Закону України «Про забезпечення права на справедливий суд» в частині внесення до Єдиного державного реєстру судових рішень тих судових рішень, які не були внесені до ЄДРСР, починаючи з 1 січня 2010 року.

# АПЕЛЯЦІЙНИЙ СУД МІСТА КИЄВА

Звіт про стан організації роботи апарату суду у 2015 році

## Розділ 5. Кадрова робота

Протягом звітного періоду відділом кадрової роботи та державної служби у повному обсязі були виконані заходи, передбачені відповідними розділами планів роботи Апеляційного суду міста Києва на перше та друге півріччя 2015 року.

Так, у звітному році працівниками відділу кадрової роботи та державної служби забезпечено підготовку **2950** (у 2014 році – 2785; у 2013 році – 2756) проектів наказів та розпоряджень голови суду та керівника апарату суду з основної діяльності, особового складу, адміністративно-господарських питань, про надання відпусток. Зокрема:

- проектів наказів з основної діяльності – **225**  
(у першому півріччі – 140, у другому півріччі – 85);
- проектів наказів з особового складу – **560**  
(у першому півріччі – 209, у другому півріччі – 351);
- проектів наказів з адміністративно-господарських питань – **41**  
(у першому півріччі – 15, у другому півріччі – 26);
- проектів наказів про надання відпусток – **1841**  
(у першому півріччі – 879, у другому півріччі – 962);
- проектів розпоряджень – **283**  
(у першому півріччі – 109, у другому півріччі – 174).

У порівнянні із аналогічними періодами 2013-2014 років інформація щодо підготовки проектів наказів та розпоряджень голови суду та керівника апарату суду відображена у наступній таблиці та діаграмі.

Кількість підготовлених працівниками відділу кадрової роботи та державної служби проектів наказів та розпоряджень голови суду та керівника апарату суду у 2013-2015 роках (у розрізі півріччя)									
Проекти наказів/розпоряджень	2013 рік			2014 рік			2015 рік		
	I п.	II п.	Всього	I п.	II п.	Всього	I п.	II п.	Всього
проектів наказів з основної діяльності	6	93	99	136	132	268	140	85	225
проектів наказів з особового складу	249	289	538	240	244	484	209	351	560
проектів наказів з адміністративно-господарських питань	45	55	100	17	12	29	15	26	41
проектів наказів про надання відпусток	868	1147	2015	892	891	1783	879	962	1841
проектів розпоряджень	-	-	-	100	121	221	109	174	283

# АПЕЛЯЦІЙНИЙ СУД МІСТА КИЄВА

## Звіт про стан організації роботи апарату суду у 2015 році

Діаграма 2.43 Кількість підготовлених працівниками відділу кадрової роботи та державної служби проектів наказів та розпоряджень голови суду та керівника апарату суду у 2013-2015 роках (у розрізі півріччя)

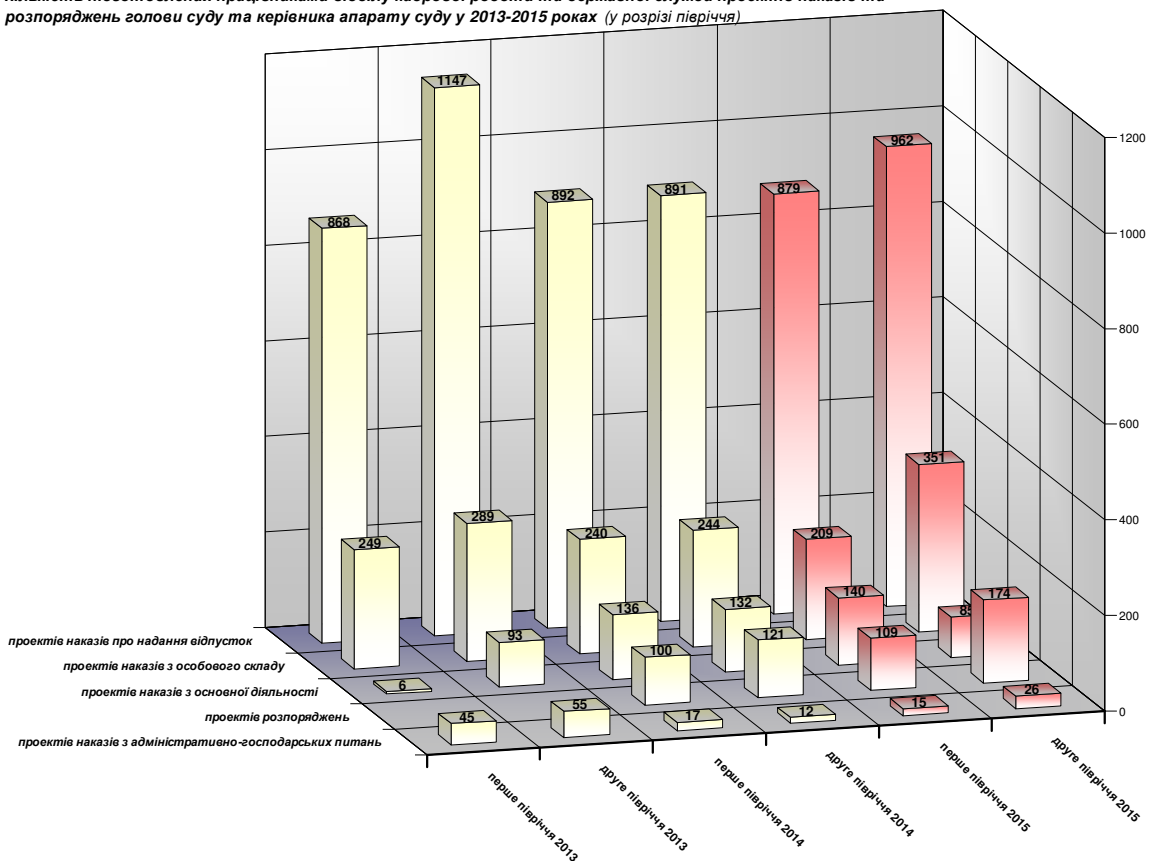

Протягом минулого року працівниками відділу кадрової роботи та державної служби щомісячно (станом на перше число кожного місяця) забезпечували підготовку звітів про штатну та фактичну чисельність суддів та працівників апарату Апеляційного суду міста Києва, які в послідовному напрямлялися до Державної судової адміністрації України.

Для порівняння у нижченаведеній таблиці та діаграмах відображено штатну та фактичну чисельність суддів та працівників апарату суду станом на: 01 червня 2013 року, 31 грудня 2013 року, 01 липня 2014 року, 01 січня 2015 року, 01 липня 2015 року та на 01 січня 2016 року відповідно (у динаміці).

Порівняльна таблиця щодо штатної та фактичної чисельності суддів та працівників апарату Апеляційного суду міста Києва у 2013-2015 роках

	станом на 01.06.2013		станом на 31.12.2013		станом на 01.07.2014		станом на 01.01.2015		станом на 01.07.2015		станом на 01.01.2016	
	шт.	факт.	шт.	факт.	шт.	факт.	шт.	факт.	шт.	факт.	шт.	факт.
Судді	110	101	110	99	110	102	110	104	110	104	110	104
Працівники апарату	259	240	259	251	259	261	259	274	259	275	259	269

# АПЕЛЯЦІЙНИЙ СУД МІСТА КИЄВА

## Звіт про стан організації роботи апарату суду у 2015 році

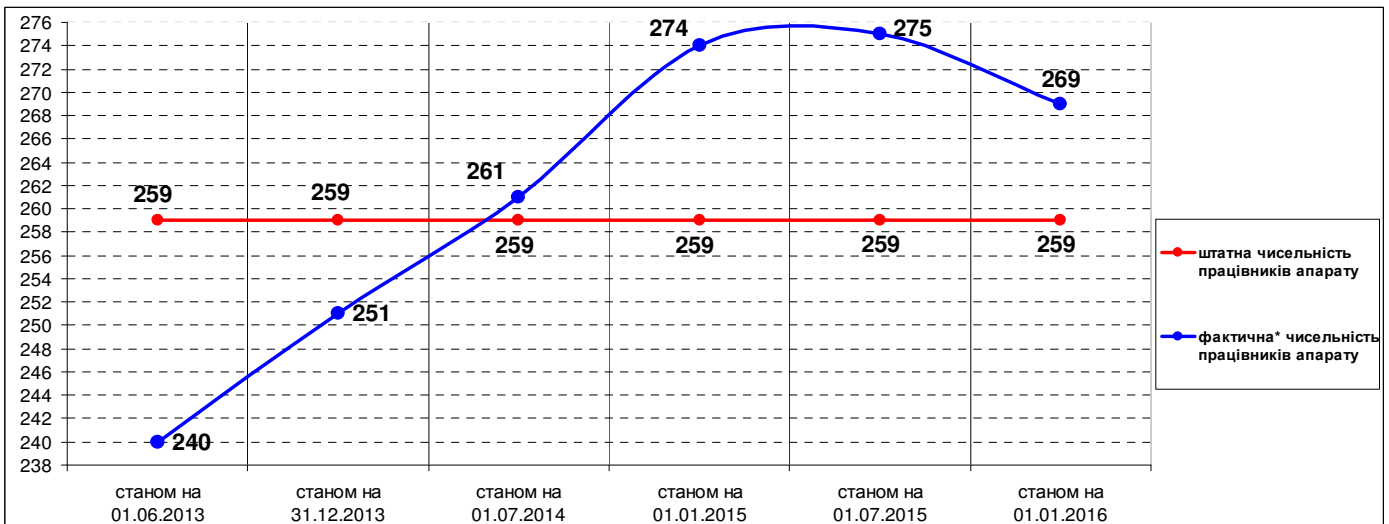
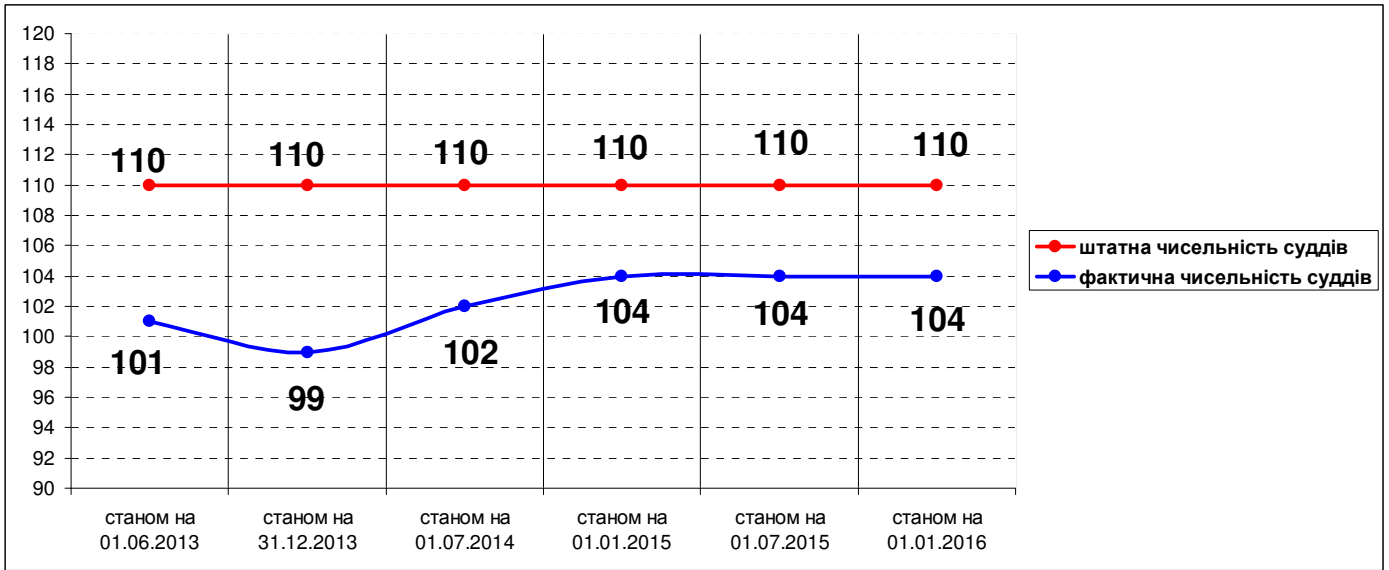

У наступній таблиці та діаграмі наведено детальну інформацію за 2015 рік щодо штатної та фактичної чисельності працівників апарату суду.

Порівняльна таблиця щодо штатної та фактичної чисельності працівників апарату Апеляційного суду міста Києва у 2015 році														
Чисельність	Станом на:	01.01.2015	01.02.2015	01.03.2015	01.04.2015	01.05.2015	01.06.2015	01.07.2015	01.08.2015	01.09.2015	01.10.2015	01.11.2015	01.12.2015	01.01.2016
	Штатна		259	259	259	259	259	259	259	259	259	259	259	259
Фактична*		274	277	277	276	277	277	275	271	268	260	268	269	269
Фактична** (наявна)		231	236	235	229	229	228	228	223	221	214	223	224	224

\* Включно із працівниками, що зайняті на тимчасовій основі, та працівниками, які перебувають у відпустках, передбачених ст.179 КЗпП України (для догляду за дитиною).

\*\* Включно із працівниками, що зайняті на тимчасовій основі, але без урахування працівників, які перебувають у відпустках, передбачених ст.179 КЗпП України (для догляду за дитиною).



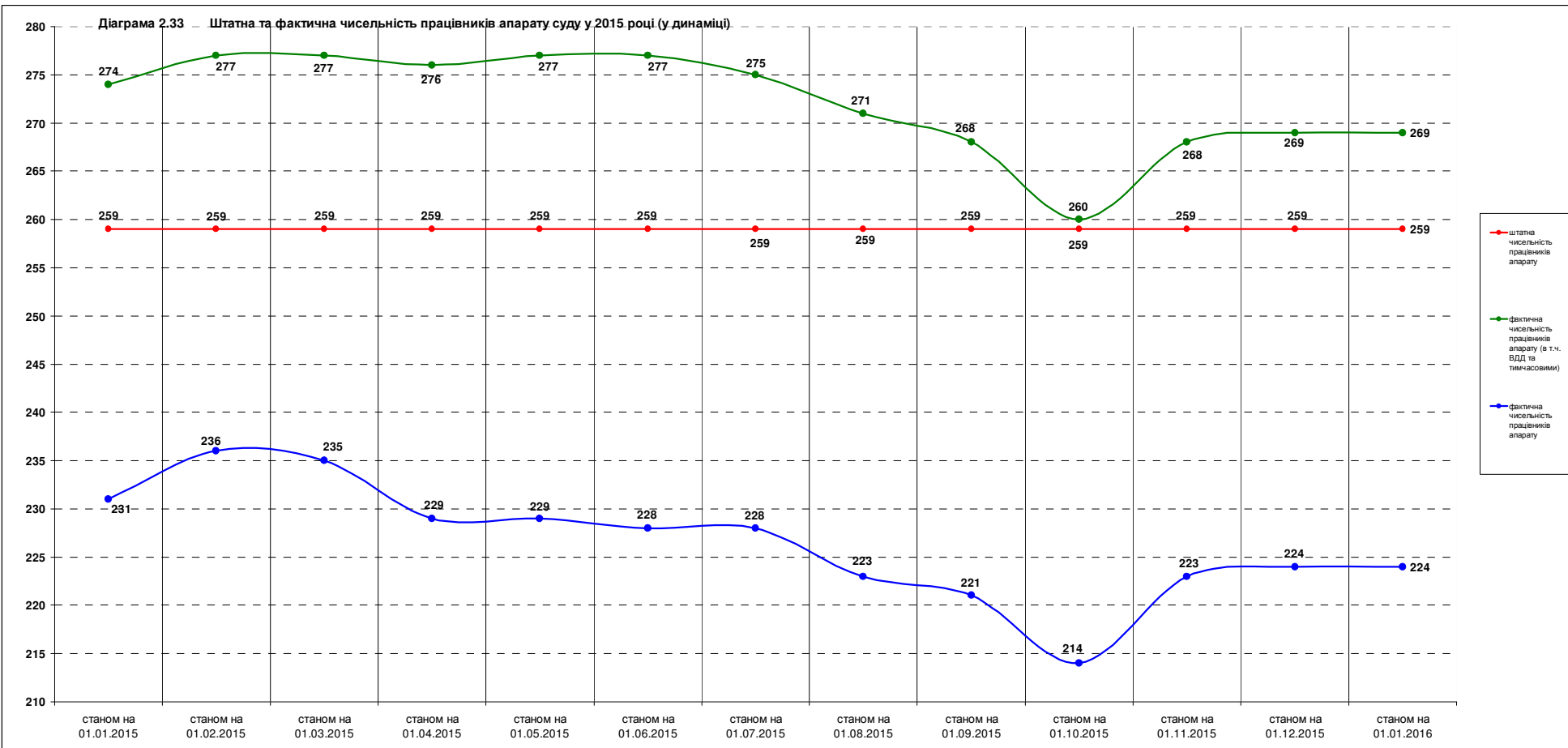

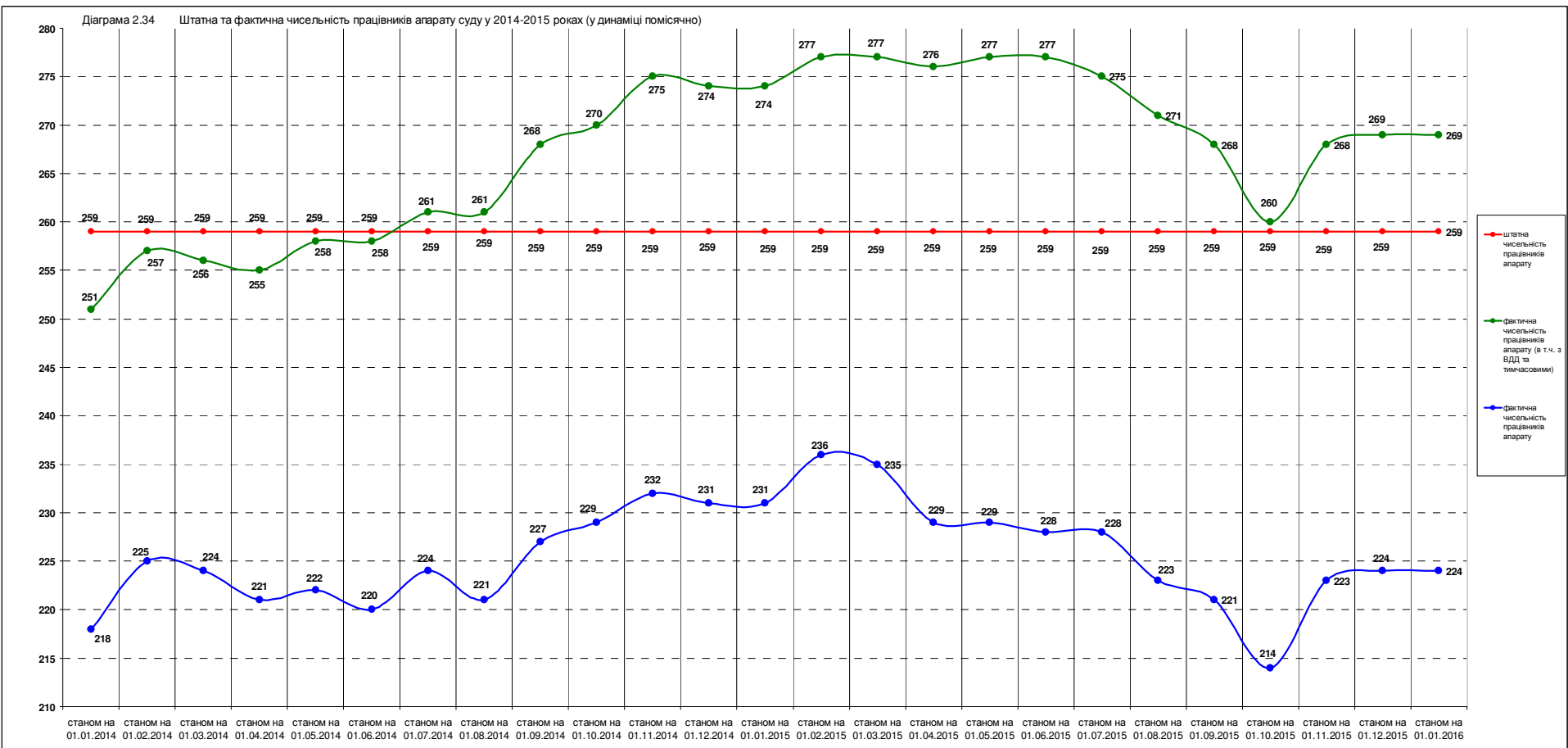

# АПЕЛЯЦІЙНИЙ СУД МІСТА КИЄВА

## Звіт про стан організації роботи апарату суду у 2015 році

Протягом звітного періоду керівником апарату суду та начальником відділу кадрової роботи та державної служби здійснювалося прогнозування та планування потреб суду у кадрах, забезпечувалася робота з добору кандидатів на заміщення вакантних посад в апараті Апеляційного суду міста Києва. Працівниками згаданого відділу забезпечувався прийом документів та надавалися консультації кандидатам на заміщення вакантних посад державних службовців.

Так, у 2015 році було проведено **4** засідання конкурсної комісії Апеляційного суду міста Києва (у першому півріччі – 1, у другому півріччі – 3). Загалом, у конкурсах на заміщення вакантних посад державних службовців взяли участь **53** особи (у першому півріччі – 13, у другому півріччі – 40). За результатами конкурсів **7** осіб (у першому півріччі – 2, у другому півріччі – 5) здобули перемогу, **30** осіб (у першому півріччі – 7, у другому півріччі – 23) були зараховані до кадрового резерву.

Відомості щодо результатів проведення засідань конкурсної комісії Апеляційного суду міста Києва у 2014-2015 роках (у розрізі півріччя)						
	У 2014 році			У 2015 році		
	перше півріччя	друге півріччя	Всього	перше півріччя	друге півріччя	Всього
Проведено засідань конкурсної комісії	2	2	4	1	3	4
У конкурсах взяли участь (кількість осіб), із них:	19	51	70	13	40	53
▪ здобули перемогу	5	6	11	2	5	7
▪ зараховані до кадрового резерву	7	31	38	7	23	30

Діаграма 2.34 Відомості щодо результатів проведення засідань конкурсної комісії Апеляційного суду міста Києва у 2014-2015 роках (у розрізі півріччя)

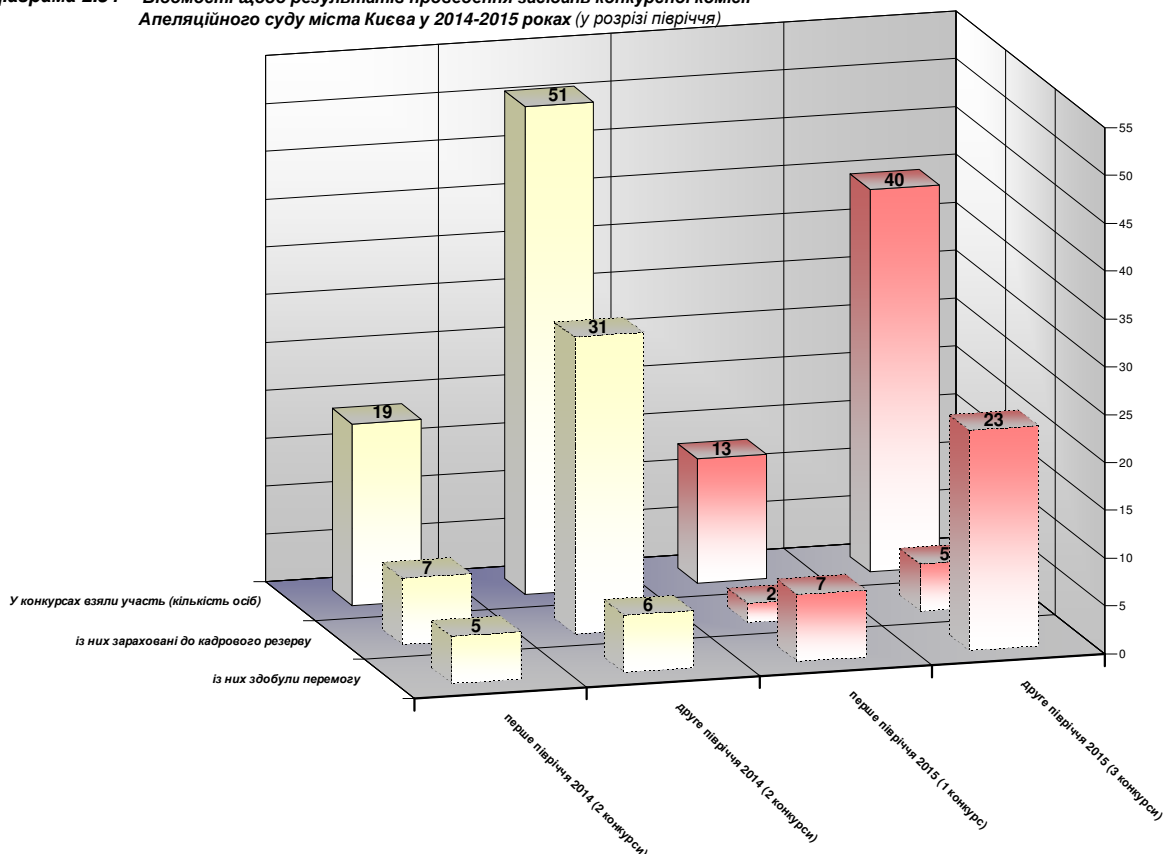

# АПЕЛЯЦІЙНИЙ СУД МІСТА КИЄВА

## Звіт про стан організації роботи апарату суду у 2015 році

Протягом 2015 року у відповідності до Порядку ведення особових справ державних службовців в органах виконавчої влади, затвердженого постановою Кабінету Міністрів України від 25 травня 1998 року №731, відділом кадрової роботи та державної служби забезпечувався належний облік, зберігання та формування особових справ суддів та працівників апарату Апеляційного суду міста Києва. Так, у першому півріччі звітного періоду працівниками відділу складено та в послідууючому передано до Головного управління статистики міста Києва річні статистичні звіти про чисельність, склад і рух кадрів в Апеляційному суді міста Києва (за формами №9-ДС, №6-ПВ).

Працівниками відділу забезпечувалася робота щодо формування та затвердження списку осіб, зарахованих до кадрового резерву у 2015 році, проводилася інша робота з кадровим резервом, передбачена планами роботи Апеляційного суду міста Києва на перше та друге півріччя 2015 року та чинним законодавством в цілому.

Також протягом року здійснювалася підготовка документів про призначення, переведення та звільнення суддів та працівників апарату Апеляційного суду міста Києва. Загалом, працівниками відділу було підготовлено **57** проектів наказів про звільнення працівників апарату суду (у першому півріччі – 17, у другому півріччі – 40) та **66** проектів наказів про призначення (у першому півріччі – 20, у другому півріччі – 46). Протягом звітного періоду **107** працівника було переведено на інші посади в межах апарату суду (у 2014 році – 83, у 2013 році – 90). У порівнянні із 2013-2014 роками зазначена інформація наведена у наступній таблиці та діаграмі.

Кількість підготовлених працівниками відділу кадрової роботи та державної служби проектів наказів про призначення / звільнення працівників апарату суду в 2013-2015 роках (у розрізі півріччя)									
Проекти наказів	2013 рік			2014 рік			2015 рік		
	І п.	ІІ п.	Всього	І п.	ІІ п.	Всього	І п.	ІІ п.	Всього
про призначення працівників апарату суду	25	34	59	26	25	51	20	46	66
про звільнення працівників апарату суду	24	39	63	18	11	29	17	40	57
<b>динаміка (кількість осіб)</b>	<b>+1</b>	<b>-5</b>	<b>-4</b>	<b>+8</b>	<b>+14</b>	<b>+22</b>	<b>+3</b>	<b>+6</b>	<b>+9</b>

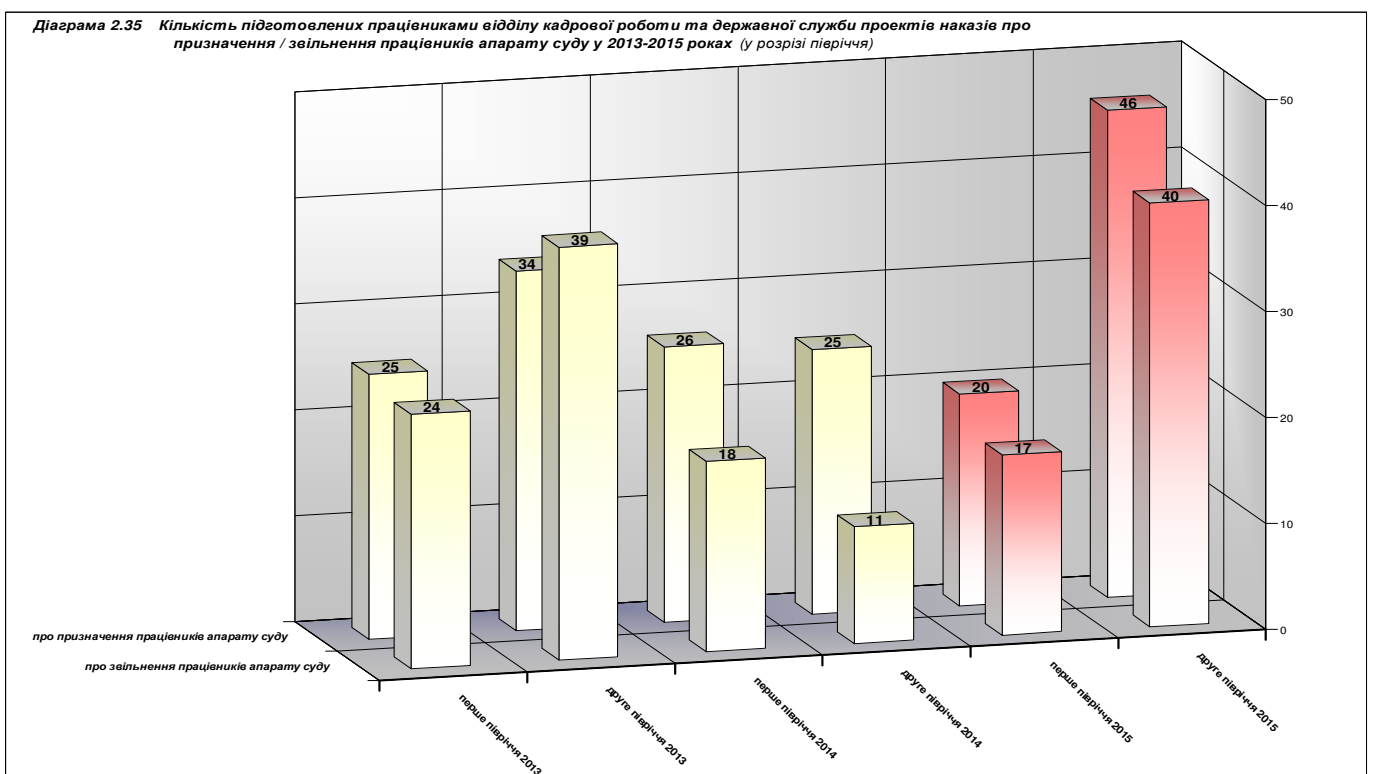

# АПЕЛЯЦІЙНИЙ СУД МІСТА КИЄВА

## Звіт про стан організації роботи апарату суду у 2015 році

У січні-квітні 2015 року працівниками відділу здійснено організаційні заходи щодо своєчасного подання державними службовцями апарату суду та суддями відомостей про доходи, зобов'язання фінансового характеру та належне їм майно за 2014 рік.

Варто відзначити, що у 2014 році відділом кадрової роботи та державної служби постійно здійснювався належний облік, зберігання та ведення трудових книжок суддів та працівників апарату суду, забезпечувався контроль за присвоєнням чергових рангів працівникам апарату суду із послідуочим внесенням необхідних записів до трудової книжки відповідного державного службовця. Зокрема, на підставі подання безпосередніх керівників (начальників) працівниками згаданого структурного підрозділу підготовлено **52** проекти наказу щодо присвоєння чергових рангів державним службовцям (у першому півріччі – 27, у другому півріччі – 25). Протягом звітного року також здійснювався контроль за встановлення надбавок за вислугу років суддям та працівникам апарату суду. Всього було підготовлено **26** проектів наказів про встановлення доплати за вислугу років суддям (у першому півріччі – 10, у другому півріччі – 16) та **73** проекти наказу про встановлення надбавок за вислугу років працівникам апарату суду (у першому півріччі – 27, у другому півріччі – 46).

У минулому році працівниками відділу кадрової роботи та державної служби здійснювалася робота із забезпечення діяльності комісії суду із загальнообов'язкового державного соціального страхування, а саме: облік, реєстрація, заповнення листків непрацездатності працівників суду, ведення протоколів засідань комісії із загальнообов'язкового державного соціального страхування з надання допомоги у зв'язку з тимчасовою непрацездатністю, по вагітності та пологам, видачі путівок на санаторно-курортне лікування тощо. Так, упродовж року підготовлено **23** протоколи засідання комісії суду із загальнообов'язкового державного соціального страхування (у першому півріччі – 12, у другому півріччі – 11) та опрацьовано **533** листка непрацездатності (у першому півріччі – 289, у другому півріччі – 244).

Відповідно до планів роботи Апеляційного суду міста Києва на перше та друге півріччя 2014 року працівниками відділу забезпечувалося виконання заходів щодо ведення обліку військовозобов'язаних та призовників суду. Так, упродовж року оформлено **16** особових карток форми П-2 для військовозобов'язаних та призовників, а також забезпечено підготовку Звіту про чисельність працюючих та заброньованих військовозобов'язаних в Апеляційному суді міста Києва станом на 01 січня 2016 року. Здійснено звірку особових карток військовозобов'язаних та призовників з райвійськкоматами міста Києва, зокрема, у першому півріччі – із Дарницьким, а у другому півріччі – із Подільським, Шевченківським, Дніпровським, Деснянським, Оболонським, Солом'янським та Печерським райвійськкоматами міста Києва.

Упродовж року працівниками відділу кадрової роботи та державної служби забезпечувалося належне ведення системи автоматичного контролю та управління доступом «Verex Director». Зокрема, здійснювалися заходи щодо ведення, обліку, реєстрації, видачі, блокування, видалення електронних карток доступу (в т.ч. підготовка проектів розпоряджень на видачу карток доступу до приміщення суду, підготовка довідок про останнє використання працівником втраченої картки доступу, підготовка щоденних довідок про вхід/вихід суддів, начальників структурних підрозділів та ін.). В загальній кількості видано **84** (у першому півріччі – 29, у другому півріччі – 55) такі електронних карток доступу, з них **65** електронних карток доступу (у першому півріччі – 22, у другому півріччі – 43) видано особам вперше (в т.ч. новопризначеним працівникам суду) та **13** електронних карток доступу (у першому півріччі – 7, у другому півріччі – 6)

# АПЕЛЯЦІЙНИЙ СУД МІСТА КИЄВА

## Звіт про стан організації роботи апарату суду у 2015 році

видано за результатами проведених службових перевірок (за фактом втрати, несправності тощо).

За участі працівників відділу інформаційних ресурсів та телекомунікаційних технологій співробітниками відділу кадрової роботи та державної служби виконувалася робота щодо виготовлення та видачі службових посвідчень державного службовця. Так, у 2015 році було оформлено та видано **110** таких посвідчень.

Протягом 2015 року працівниками відділу систематично проводилася робота щодо дотримання в Апеляційному суді міста Києва вимог Закону України «Про запобігання корупції», вживалися заходи щодо підвищення кваліфікації працівників суду, здійснювався контроль за виконанням графіку відпусток на 2015 рік тощо.

### **Розділ 6. Робота по підвищенню кваліфікації. Проведення семінарських занять**

З метою підвищення кваліфікації державних службовців, вдосконалення в умовах змін та зростання обсягів знань та навичок, необхідних для підтримання високих стандартів та ефективного вирішення завдань професійної діяльності, в Апеляційному суді міста Києва у 2015 році за участю викладачів Національної школи суддів України було проведено ряд семінарських занять, зокрема щодо наступних тем:

- «Антикорупційне законодавство»;
- «Етичні основи судової діяльності та професійна етика працівників суду. Застосування правил поведінки працівників суду, затверджених рішенням Ради суддів України від 06.02.2009 №33»;
- «Українське ділове мовлення. Мистецтво правового письма та процесуального документування. Складання процесуальних документів. Етика ділового мовлення»;
- «Порядок здійснення та забезпечення права кожного на доступ до інформації, що знаходиться у володінні суб'єктів владних повноважень, інших розпорядників публічної інформації та інформації, що становить суспільний інтерес, відповідно до Закону України «Про доступ до публічної інформації». Особливості розгляду запитів на отримання публічної інформації. Інформація публічна, з обмеженим доступом (службова): їх специфіка та відмінності»;
- «Методики оптимізації робочого часу, побудова стратегії кар'єрного зростання та саморозвитку»;
- «Використання технічних засобів у роботі суду. Фіксування судового процесу за допомогою технічних засобів. Положення про автоматизовану систему документообігу, затверджене Рішенням Ради суддів України 26.11.2010 №30. Електронний суд. СМС-повідстка. Проведення процесуальних дій у режимі відеоконференції під час судового провадження. Фіксація судового процесу під час проведення відеоконференції. Застосування Інструкції про порядок роботи з технічними засобами фіксування судового процесу, затвердженої наказом ДСА України від 20.09.2012 №108»;
- «Психологія діяльності працівника апарату суду. Засоби оптимізації міжособистісних стосунків працівників апарату суду: взаємовідносини судді з



# АПЕЛЯЦІЙНИЙ СУД МІСТА КИЄВА

## Звіт про стан організації роботи апарату суду у 2015 році

помічником судді, секретарем судового засідання. Психологічні та суспільні фактори, їх вплив на здійснення судочинства в судах. Психологія поведінки секретаря судового засідання у спілкуванні зі сторонами, які не обізнанні з особливостями процесуального законодавства. Шляхи вирішення та попередження конфліктів у спілкуванні між працівниками суду та відвідувачами суду. Запобігання ефекту професійного вигорання»;

- «Судова влада та ЗМІ: забезпечення об'єктивного і неупередженого висвітлення діяльності загальних судів. Проблеми підвищення авторитету судової влади в українському суспільстві. Взаємодія зі ЗМІ, організація судового процесу, на якому присутні представники ЗМІ. Моделювання проведення судових засідань при допуску до судового процесу засобів масової інформації. Роз'яснення положень Закону України «Про інформацію» в частині організації діяльності судів. Базові засади і принципи комунікаційної діяльності суду».

Упродовж 2015 року працівники апарату суду приймали участь і у інших, зокрема організованих проектом USAID «Справедливе правосуддя», Державною судовою адміністрацією України, Радою суддів України, семінарах та «круглих столах» тощо.

У 2015 році у зв'язку із суттєвими змінами у законодавстві у сфері державних закупівель члени комітету з конкурсних торгів Апеляційного суду міста Києва відвідали навчання, організоване щомісячним юридичним журналом «Радник у сфері державних закупівель», приймали активну участь в он-лайн семінарах, що проводила Державна судова адміністрація України.

## Розділ 7. Планування, фінансування та звітність

На виконання заходів, передбачених планами роботи Апеляційного суду міста Києва на 2015 рік, працівниками відділу планово-фінансової діяльності, бухгалтерського обліку та звітності було забезпечено виконання наступних завдань.

Зокрема, у січні минулого року працівниками відділу сформовані та подані до відповідних органів фінансова, статистична та податкові звітності за підсумками 2014 року; на основі аналітичних даних було підготовлено потребу в коштах на перше півріччя 2015 року та в послідуєчому надіслано до Державної судової адміністрації України для корегування кошторисних видатків. У першому півріччі було підготовлено бюджетний запит за загальним та спеціальним фондами Апеляційного суду міста Києва на 2016 рік.

Працівниками відділу планово-фінансової діяльності, бухгалтерського обліку та звітності протягом року систематично забезпечувалася реєстрація юридичних та фінансових бюджетних зобов'язань в органах державного казначейства, договорів з постачальниками товарів та послуг відповідно до вимог бюджетного законодавства. Двічі на місяць працівниками відділу забезпечувалося нарахування всіх видів виплат (суддівської винагороди, заробітної плати, основної та додаткової відпустки, матеріальної допомоги, допомоги за листками непрацездатності, премії, надбавки та інших видів розрахунків), а також формування та послідуєчому направлення документів до Головного управління Державної казначейської служби України в місті Києві на виплату заробітної плати (за першу та другу половину місяця) працівникам Апеляційного суду міста Києва. Забезпечувалося виплата авансу та заробітної плати через касу суду.



# АПЕЛЯЦІЙНИЙ СУД МІСТА КИЄВА

## Звіт про стан організації роботи апарату суду у 2015 році

Видатки Апеляційного суду міста Києва у 2015 році на виплату заробітної плати працівників згідно кошторису (за спеціальним і загальними фондами) склали **33260,5** тис. грн., що становить **44,2** % від усього кошторису Апеляційного суду міста Києва на 2015 рік (за спеціальним і загальними фондами) та є меншими, ніж у 2014 році на **1553,65** тис. грн. (у 2014 році видатки на виплату заробітної плати склали 34814,15 тис. грн.), що відсотковому еквіваленті становить **4,7%**.

Варто зауважити, що протягом 2015 року у межах фонду оплати праці (за рахунок економії коштів) здійснювалося преміювання працівників апарату суду, а також виплачувалися надбавки за інтенсивність. Так, упродовж року загальна сума місячних премій склала близько **1747** тис. грн., премій до свят – **530** тис. грн., надбавка за інтенсивність – близько **260** тис. грн.

У розрізі місяців преміювання працівників апарату суду у 2015 році було наступним.

Місяць	% премії	% надбавки за інтенсивність
Січень	50	15
Лютий	30	15
Березень	35	15
Квітень	0	20
Травень	10	15
Червень	20	15
Липень	10	15
Серпень	100	15
Вересень	30	15
Жовтень	20	15
Листопад	50	15
Грудень	34	15

Загалом усі видатки Апеляційного суду міста Києва у 2015 році (за спеціальним і загальними фондами) можна схематично відобразити у наступній таблиці та діаграмі.

Видатки Апеляційного суду міста Києва у 2015 році (за спеціальним і загальними фондами)		
Видатки	КЕКВ	Кошторис з урахуванням змін (за спеціальним і загальними фондами)
Заробітна плата	2111	33 260 500,00
Нарахування на оплату праці	2120	12 209 900,00
Предмети, матеріали, обладнання та інвентар	2210	2 507 500,00
Оплата послуг (крім комунальних)	2240	20 184 100,00
Видатки на відрядження	2250	11 900,00
Оплата водопостачання та водовідведення	2272	26 000,00
Оплата електроенергії	2273	2 984 900,00
Оплата природного газу	2274	2 688 200,00
Окремі заходи по реалізації державних (регіональних) програм, не віднесені до заходів розвитку	2282	30 000,00
Придбання обладнання і предметів довгострокового користування	3110	440 130,00
<b>ВСЬОГО:</b>		<b>75 177 130,00</b>

# АПЕЛЯЦІЙНИЙ СУД МІСТА КИЄВА

## Звіт про стан організації роботи апарату суду у 2015 році

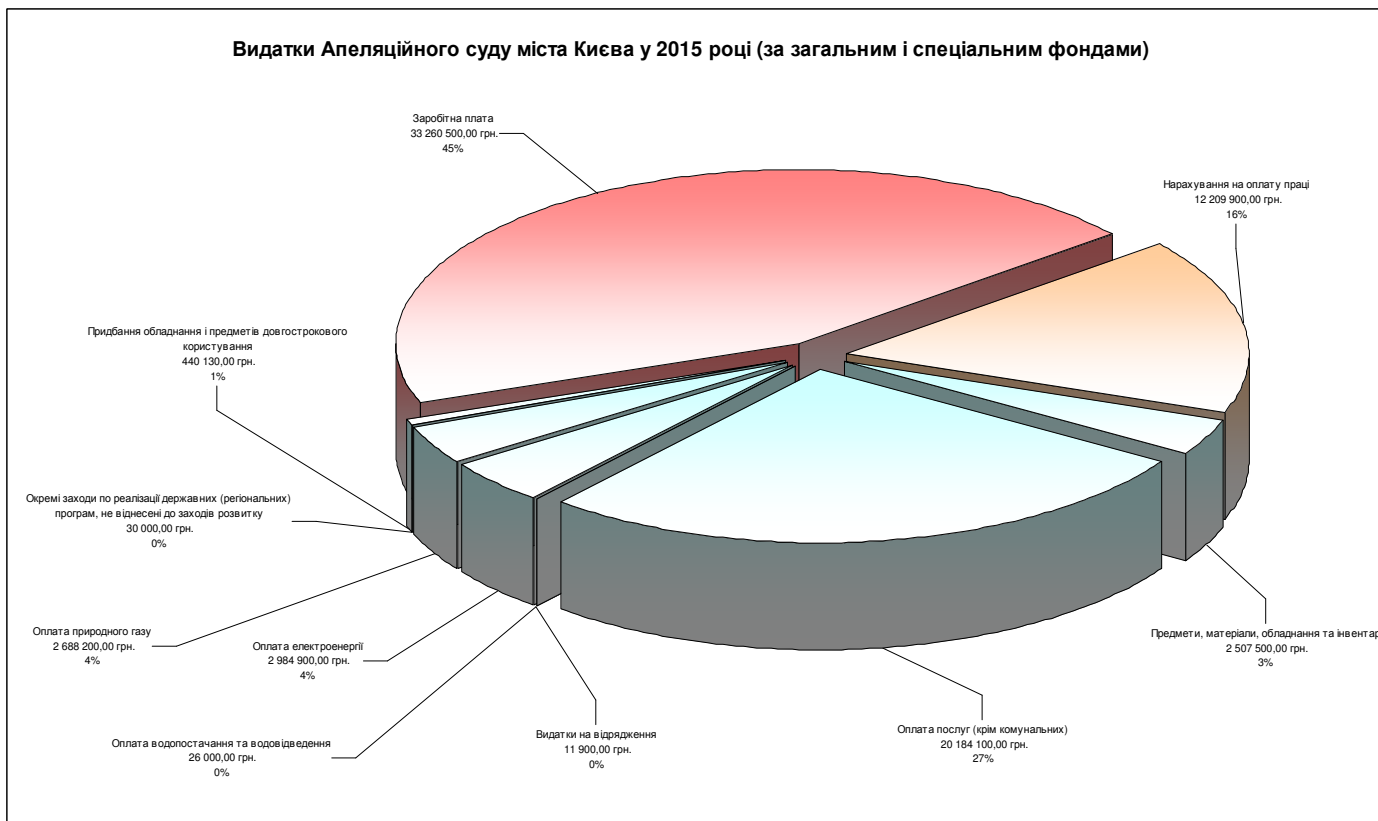

Щомісячно здійснювалася підготовка звітності про результати фінансової діяльності Апеляційного суду міста Києва до Головного управління Державної казначейської служби України в місті Києві та Державної судової адміністрації України. З метою виявлення внутрішніх господарських резервів, попередження витрат та непродуктивних витрат працівниками відділу проводився економічний аналіз господарсько-фінансової діяльності суду.

Варто зауважити, що станом на 01.01.2015 у Апеляційного суду міста Києва існувала кредиторська заборгованість у сумі близько **6600 тис. грн.**, яка була погашена за рахунок поточних видатків 2015 року.

На початку другого півріччя 2015 року на основі аналітичних даних виконання бюджетів попередніх років працівники бухгалтерії підготували потребу в коштах на друге півріччя 2015 року і в послідуєчому надали до Державної судової адміністрації України для корегування кошторису видатків, передбачених на утримання суду на 2015 рік. У листопаді-грудні минулого року за участю працівників відділу планово-фінансової діяльності, бухгалтерського обліку та звітності проведено інвентаризацію матеріалів на складі, бібліотечного фонду, малоцінних необоротних активів та основних засобів.

Протягом року працівниками відділу забезпечувалася підготовка довідок про нараховану та виплачену заробітну плату та сум відрахованих податків; довідок про наявність коштів на рахунку Апеляційного суду міста Києва, внесених у вигляді застави; документів щодо повернення коштів, внесених на рахунку Апеляційного суду міста Києва у вигляді застави тощо. Працівниками відділу формувалися та подавалися до відповідних органів фінансові, бухгалтерські, статистичні та податкові звітності за підсумками відповідного звітного періоду, виконувалися інші поточні завдання.

### Розділ 8. Міжнародне співробітництво та взаємодія із засобами масової інформації

На виконання заходів, запланованих у 2015 році, працівниками відділу зі взаємодії з засобами масової інформації та міжнародного співробітництва забезпечувався моніторинг та узагальнення опублікованих у засобах масової інформації (далі – ЗМІ) матеріалів про діяльність Апеляційного суду міста Києва та районних судів міста Києва. Систематично готувалися і поширювалися прес-релізи та інші інформаційні матеріали для журналістів щодо діяльності Апеляційного суду міста Києва. Так, протягом звітнього періоду було підготовлено **90** прес-оглядів публікацій у ЗМІ, за результатами яких відділом формувався інформаційний банк даних ЗМІ про діяльність Апеляційного суду міста Києва та районних судів міста Києва.

У минулому році працівниками відділу систематично готувалися та розміщувалися публікації про діяльність Апеляційного суду міста Києва на офіційному web-сайті суду (<http://www.apcourtkiiev.gov.ua>), веб-порталі «Судова влада України» (<http://kia.court.gov.ua>) та Інтернет-представництві суду у соціальній мережі «Facebook». Забезпечувалося інформаційне наповнення web-сайту Апеляційного суду міста Києва. Такі ж публікації розміщувались на інтернет-представництві суду у всесвітній соціальній мережі Facebook. Крім того, здійснювалось інформаційне наповнення новоствореної сторінки Апеляційного суду міста Києва на веб-ресурсі «Вікіпедія» та всесвітній соціальній мережі Twitter, надавались відповіді на повідомлення громадян у соціальній мережі Фейсбук та професійній мережі «Феміда». Також відділом виконувався обов'язок по наповненню веб-ресурсів Апеляційного суду міста 4 Києва інформацією, що надавались структурними підрозділами суду. Такі матеріали опрацьовувались, аналізувались, а за результатами аналізу працівниками відділу вносились пропозиції щодо інформаційного наповнення сайту. Загалом упродовж 2015 року на офіційних інтернет-представництвах Апеляційного суду міста Києва працівниками відділу було розміщено **270** публікацій та документів щодо діяльності суду.

Варто зауважити, що в умовах призупинення відправлення поштової кореспонденції УДППЗ «Укрпошта» у деякі регіони України, працівниками апарату суду протягом звітнього періоду забезпечувалося належне опрацювання вихідної кореспонденції, яка оприлюднювалася на офіційному веб-сайті Апеляційного суду міста Києва (в частині інформування громадян, учасників судового процесу, які перебувають на тимчасово окупованій території України згідно Закону України «Про забезпечення прав і свобод громадян та правовий режим на тимчасово окупованій території України»). Відтак, працівниками відділу зі взаємодії з засобами масової інформації та міжнародного співробітництва на офіційному веб-сайті суду (<http://www.apcourtkiiev.gov.ua>) було розміщено **579** таких повідомлення (у 2014 році – 464).

Відповідно до вимог Закону України «Про очищення влади» протягом року працівниками відділу було розміщено **380** інформаційних блоків, що стосуються проведення перевірки працівників апарату Апеляційного суду міста Києва. Оприлюднювалась інформація про результати проведення такої перевірки щодо працівників Апеляційного суду міста Києва.

Також працівниками відділу здійснювалась робота по створенню оновленого офіційного сайту Апеляційного суду міста Києва шляхом внесення пропозицій щодо вдосконалення структуризації інформації що подається на офіційних веб-ресурсах Апеляційного суду міста Києва, а також щодо та доступності і зручності в користуванні

# АПЕЛЯЦІЙНИЙ СУД МІСТА КИЄВА

## Звіт про стан організації роботи апарату суду у 2015 році

нею. Так, працівники відділу брали участь у оформленні дизайну новоствореного сайту, здійснювали підбір сторінок сайту для виокремлення в інфографіку, а також збирання та наповнення контенту (тексти, документи, фотографії). Було розроблено й пропозиції щодо інформації, яка є доцільною для розміщення на російськомовній та англійськомовній версіях оновленого сайту, та здійснено наповнення структури меню сайту на трьох версіях сайту (українська, російська, англійська).

У минулому році працівниками відділу забезпечувалася взаємодія із засобами масової інформації у сфері здійснення судочинства Апеляційним судом міста Києва. На постійній основі здійснювалася координація присутності представників засобів масової інформації на судових процесах, забезпечувався доступ різних медіа на недискримінаційній основі. Загалом упродовж 2015 року працівниками відділу було опрацьовано 295 запитів представників засобів масової інформації, що стосувались присутності їх на судових засіданнях та можливості проведення фото-, відеозйомки. Надавалася практична допомога та усні консультації представникам ЗМІ, які виявляли бажання бути присутніми на розгляді справ, проте не заявили про такий намір належним чином.

Протягом 2015 року працівники відділу опрацьовували міжнародні документи, пов'язані з діяльністю іноземних судових установ, сприяли підтримці відносин із міжнародними правовими установами шляхом здійснення ділового листування з такими установами. Крім того, було здійснено документальне та організаційне забезпечення ділових зустрічей іноземних делегацій відповідно до вимог чинного законодавства: зустріч з експертами Європейської комісії (26.03.2015); зустріч з представниками міжнародної громадської організації «Міжнародна дипломатична місія Народної дипломатії «Європейська Україна» (02.04.2015); зустріч з міжнародним експертом у питаннях пробації Девідом Пері стосовно консультативної допомоги в реалізації Закону України «Про пробацію» (01.10.2015); двохденний колоквиум з представниками Німецького Фонду міжнародного правового співробітництва з питань фахового обговорення судової реформи в Україні та обміну досвідом правосудної діяльності (20-21.10.2015).

Крім того, у звітному році працівниками відділу зі взаємодії з засобами масової інформації та міжнародного співробітництва виконувалися і інші поточні завдання.

## Розділ 9. Редакційно-бібліотечна робота

Впродовж звітнього періоду працівники редакційно-бібліотечного відділу здійснювали роботу з реалізації запланованих планами роботи Апеляційного суду міста Києва на перше і друге півріччя 2015 року заходів.

Зокрема, постійно відстежували та аналізували змін до чинного законодавства України, а на щотижневих оперативних нарадах суддів судових палат та оперативних нарадах начальників структурних підрозділів зазначену інформацію доводили до відома всіх присутніх. Водночас, інформацію про зміни до чинного законодавства України працівники відділу систематично оновлювали у відповідній мережевій папці «Зміни до законодавства», а також у паперовому варіанті у двох примірниках підтримували в

# АПЕЛЯЦІЙНИЙ СУД МІСТА КИЄВА

## Звіт про стан організації роботи апарату суду у 2015 році

контрольному стані чинні кодекси України, а також в електронному варіанті – в мережевій папці «Зміни законодавства».

Упродовж 2015 року працівниками відділу забезпечувалося повне, якісне, оперативне бібліотечно-бібліографічне та інформаційне обслуговування користувачів бібліотеки суду, виконувалися заходи щодо належного функціонування читального залу Апеляційного суду міста Києва.

Протягом року редакційно-бібліотечним відділом разом із працівниками відділу інформаційних ресурсів та телекомунікаційних технологій здійснювався сумарний та індивідуальний облік книг та періодичних видань як на паперових носіях, так і в автоматизованій бібліотечній інформаційній системі «УФД/Бібліотека». Дана система призначена для комплексної автоматизації бібліотеки та враховує всі основні виробничі цикли. Ще однією перевагою використання зазначеного програмного продукту є можливість працівників суду через комп'ютерну мережу переглянути список книг, газет, журналів тощо, які є в бібліотеці Апеляційного суду міста Києва. Станом на початок звітнього року до бази даних автоматизованої бібліотечної інформаційної системи «УФД/Бібліотека» внесено відомості про **1540** одиниць фонду бібліотеки. Таким чином обліковано **704** книги (за змістом «Право») та **826** одиниць наукових періодичних видань (решту складають монографії, DVD-диски тощо). Упродовж 2015 року бібліотечний фонд суду було поповнено на **649** одиниць: 195 одиниць наукової та 454 художньої літератури.

У 2015 році працівниками редакційно-бібліотечного відділу систематично вносилися до автоматизованої бібліотечної інформаційної системи «УФД/Бібліотека» відомості про рух бібліотечного фонду, забезпечувалася робота по списанню морально застарілої і фізично зношеної літератури, а також по списанню загубленої літератури та обліку літератури, яку надано взамін загубленої. Підтримувалася співпраця із вищим навчальним закладам України (в частині поповнення фонду бібліотеки), Національною бібліотекою України ім. В.І.Вернадського тощо.

Варто зазначити, що упродовж звітнього року відділом забезпечувалося належне прийняття й опрацювання вхідної кореспонденції, яка надходила на електронну адресу Апеляційного суду міста Києва, а також вихідної кореспонденції, яка направлялася через електронну адресу суду. Так, протягом 2015 року на електронну адресу Апеляційного суду міста Києва надійшло **4625** одиниць вхідної кореспонденції (у першому півріччі – 1919, у другому півріччі – 2706), відправлено через електронну адресу суду **1424** електронні листи (у першому півріччі – 582, у другому півріччі – 842).

У порівнянні із 2014 роком зазначена інформація наведена нижче.

Кількість документів, що були прийняті/відправлені через електронну пошту суду			
Звітний період		Прийнято	Відправлено
2014 рік	у першому півріччі	915	422
	у другому півріччі	1127	292
2015 рік	у першому півріччі	1919	582
	у другому півріччі	2706	842

# АПЕЛЯЦІЙНИЙ СУД МІСТА КИЄВА

## Звіт про стан організації роботи апарату суду у 2015 році

Діаграма 2.36 Кількість кореспонденції, що надійшла / відправлена через електронну пошту суду (2014-2015 роки)

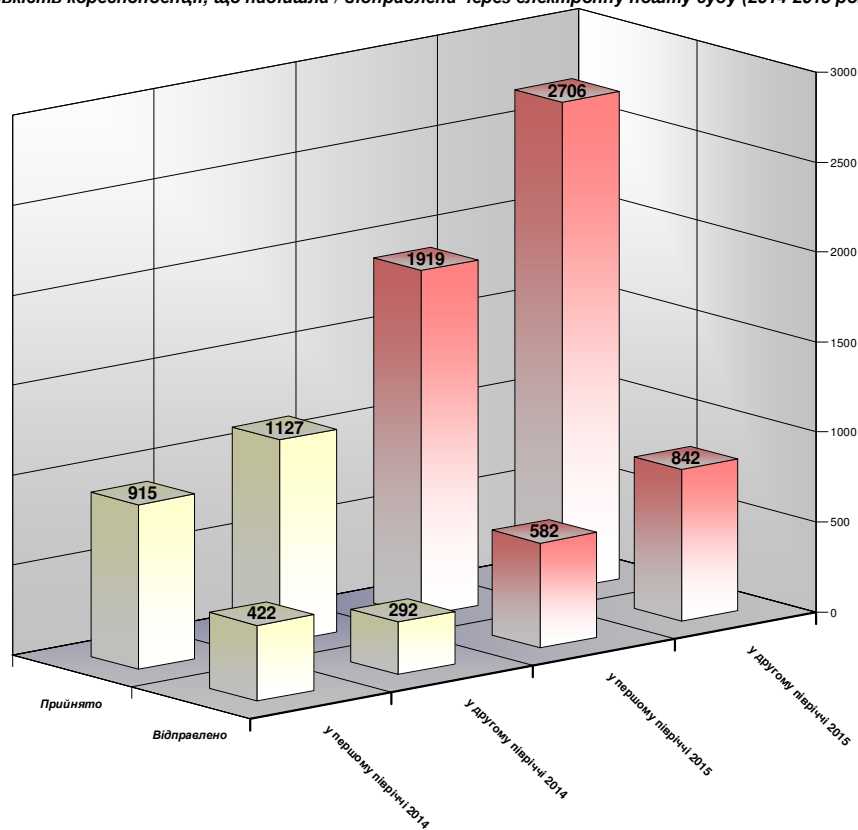

У співвідношенні до загальної кількості вхідної/вихідної кількості кореспонденції, а також у порівнянні із 2014 роком – зазначену інформацію відображено у наступних діаграмах.

Діаграма 2.37 Співвідношення кореспонденції, що надійшла на електронну адресу суду, до загальної кількості вхідної кореспонденції (у 2015 році)

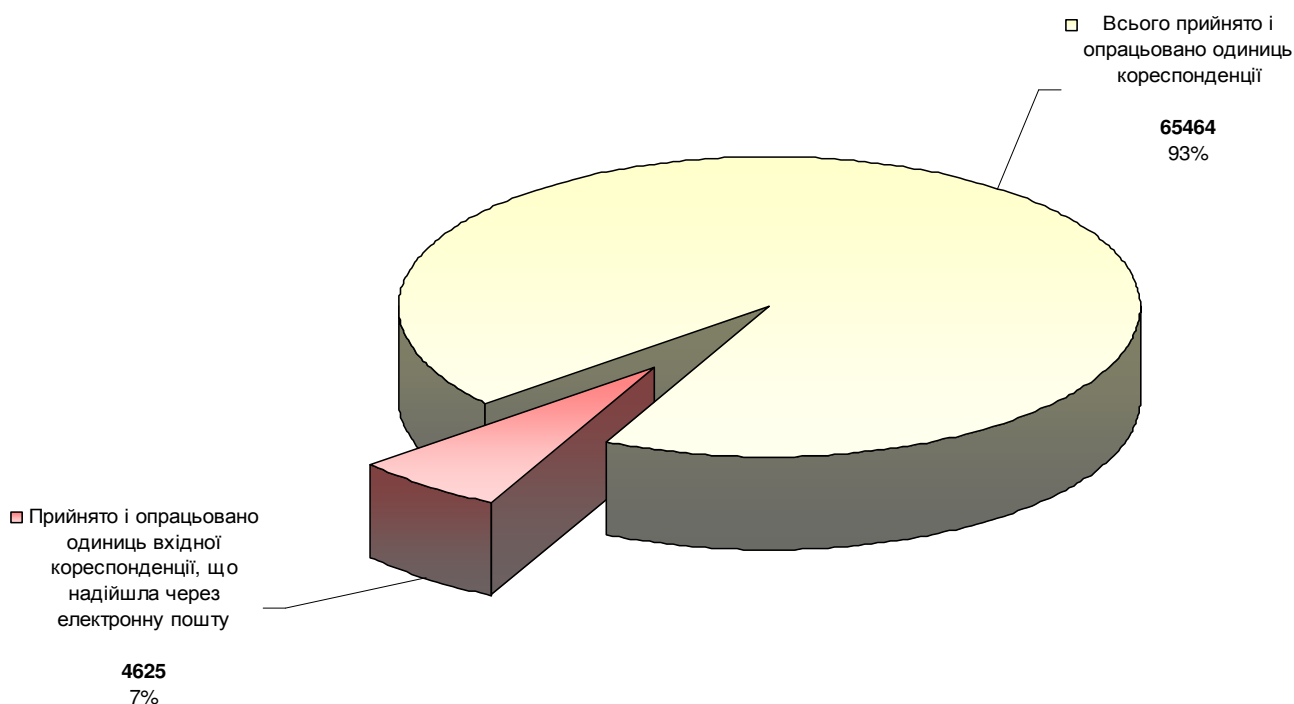



# АПЕЛЯЦІЙНИЙ СУД МІСТА КИЄВА

## Звіт про стан організації роботи апарату суду у 2015 році

**Діаграма 2.38** Співвідношення кореспонденції, що надійшла на електронну адресу суду, до загальної кількості вхідної кореспонденції (у 2014 році)

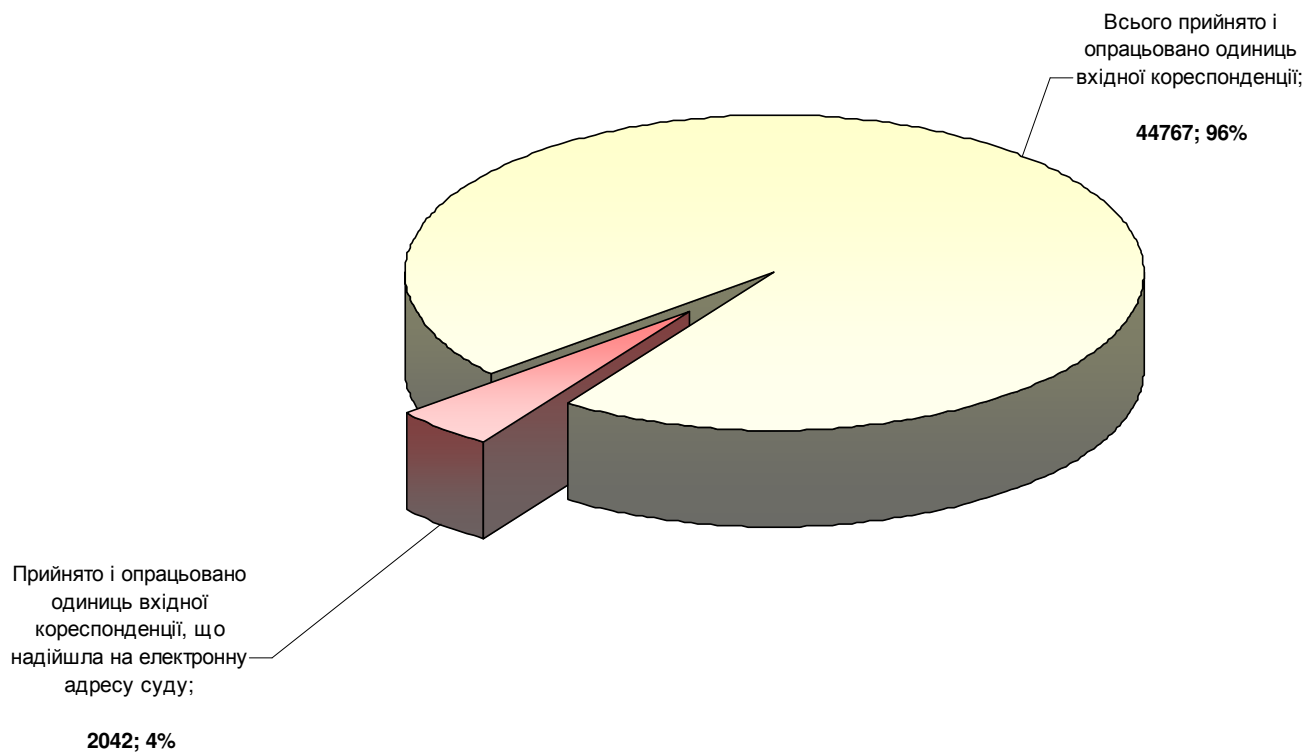

**Діаграма 2.40** Співвідношення кореспонденції, що надійшла на електронну адресу суду, до загальної кількості вхідної кореспонденції (у 2015 році)

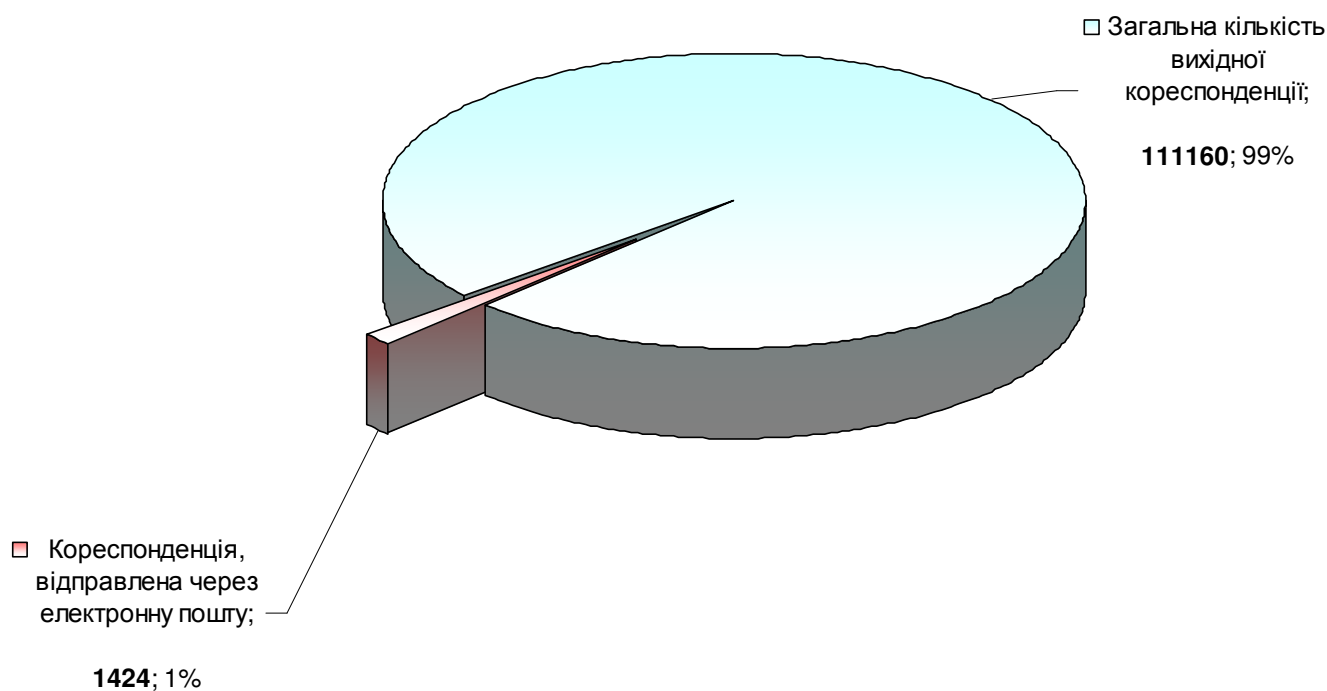



# АПЕЛЯЦІЙНИЙ СУД МІСТА КИЄВА

Звіт про стан організації роботи апарату суду у 2015 році

Діаграма 2.39 Співвідношення кореспонденції, відправленої через електронну пошту суду, до загальної кількості вихідної кореспонденції (у 2014 році)

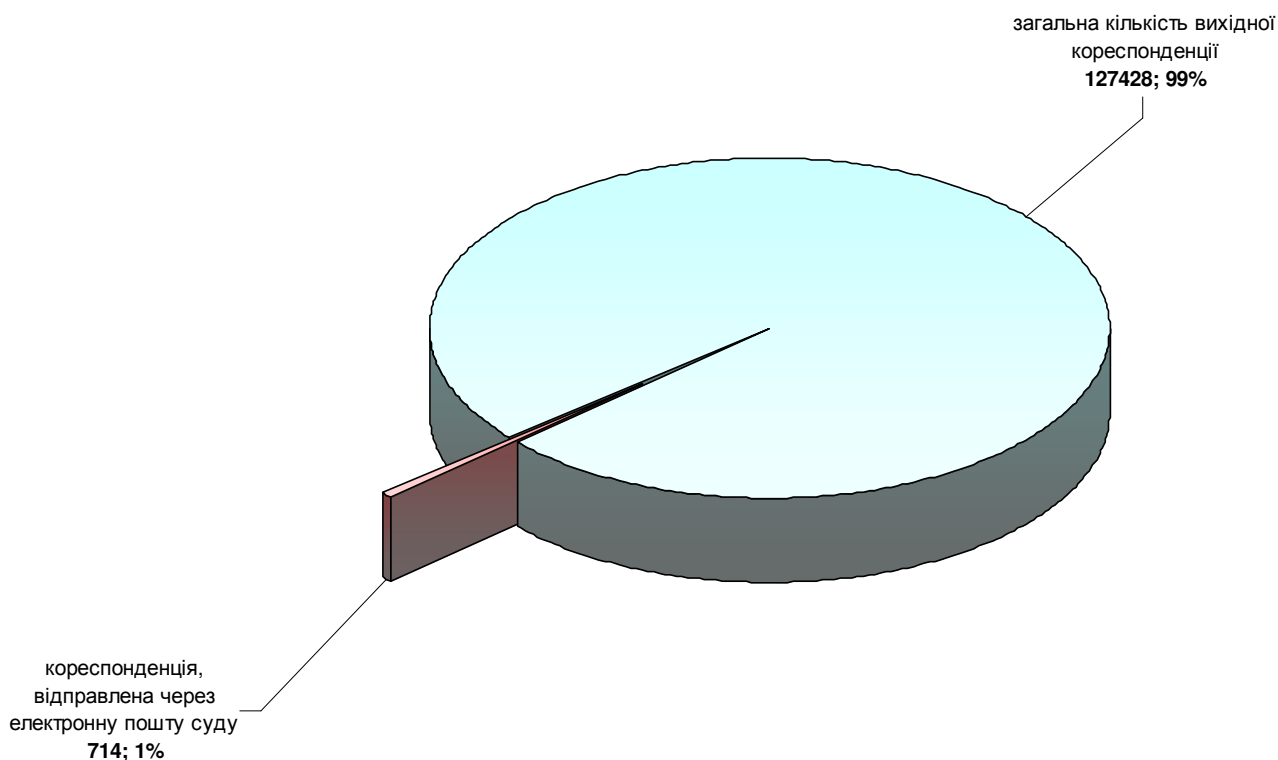

Протягом звітної періоду відділом було забезпечено розробку та послідууючу верстку буклетів для відвідувачів суду та представників засобів масової інформації, виконувалася інша робота щодо інформаційного наповнення стендів.

З метою здійснення заходів збереження бібліотечного фонду працівниками редакційно-бібліотечного відділу разом із працівниками спеціалізованого підприємства у бібліотеці щомісячно проводилися санітарні дні.

## Розділ 10. Забезпечення роботи інформаційних ресурсів та телекомунікаційних технологій

Забезпечення роботи інформаційних ресурсів та телекомунікаційних технологій у 2015 року здійснювалося працівниками однойменного структурного підрозділу згідно планів роботи Апеляційного суду міста Києва на перше та друге півріччя звітної періоду.

Так, працівниками згаданого структурного підрозділу постійно протягом минулого року здійснювалося адміністрування та супровід автоматизованої системи електронного документообігу Апеляційного суду міста Києва «Апеляція» (далі – АСЕД «Апеляція»). Зокрема, відповідно до функціональних обов'язків було надано право доступу до автоматизованої системи електронного документообігу суду **117** працівнику Апеляційного суду міста Києва (у першому півріччі – 41, у другому півріччі – 76), а позбавлено такого права – **55** працівників суду (у першому півріччі – 17, у другому півріччі – 38).

# АПЕЛЯЦІЙНИЙ СУД МІСТА КИЄВА

## Звіт про стан організації роботи апарату суду у 2015 році

У відповідності до змін у законодавстві України (в т.ч. згідно рішень органів суддівського самоврядування, наказів, інструкцій та рекомендацій Державної судової адміністрації України) працівниками, в тому числі відділу інформаційних ресурсів та телекомунікаційних технологій, забезпечувалося розроблення, тестування та впровадження нових елементів (модулів) АСЕД «Апеляція» та послідуєче навчання по їх використанню (проведення семінарів) для працівників апарату суду. Зокрема, у 2015 році було реалізовано (впроваджено) в АСЕД «Апеляція» всі необхідні модуля (більше 10), що в кінцевому результаті дозволило повністю реалізувати Засади функціонування автоматизованої системи документообігу Апеляційного суду міста Києва.

Упродовж 2015 року працівниками відділу інформаційних ресурсів та телекомунікаційних технологій забезпечувалося належне функціонування автоматизованих систем суду, інформаційно-пошукових систем, комп'ютерної мережі, веб-сайту Апеляційного суду міста Києва, офісної техніки тощо. Так, працівниками зазначеного відділу щодня здійснювалася перевірка систем інформаційного оповіщення громадян (інфомати, інформаційні табло), актуальності антивірусних баз даних на сервері оновлення, можливості доступу користувачів до мережевих ресурсів, працездатності поштових служб, роботи серверів та служб на серверах, антивірусна профілактика серверів тощо. Щотижня проводився аналіз журналу подій на серверах, профілактика дискової та файлової системи на серверах, аналіз звітів антивірусної системи безпеки. Щомісячно здійснювалася планова чистка ніш та перевірка працездатності обладнання, підтримання належного стану серверної кімнати.

Варто зауважити, що відповідно плану роботи відділу інформаційних ресурсів та телекомунікаційних технологій проведено ряд регламентних заходів щодо підтримки безперебійної роботи серверів комп'ютерної мережі, що забезпечують функціонування мережевих ресурсів загального та спеціального використання, супроводу існуючих елементів комп'ютерної мережі (робочі станції, активне і пасивне мережеве обладнання, інше комп'ютерне обладнання). Так, у січні та липні 2015 року було проведено перевірку працездатності мережі обміну інформації, у лютому та серпні місяці – перевірку цілісності та повноти програмного забезпечення на комп'ютерах користувачів, у березні та вересні минулого року – здійснено видалення тимчасових та застарілих файлів на серверах.

У звітному році здійснювалося оновлення програм «ИС-ПРО», «М.Е.doc», «Д-3», «Система Право» в порядку виходу доповнень та нових версій, надано допомогу на 2312 звернень (у першому півріччі – 1018, у другому півріччі – 1294) працівників суду щодо проблем в роботі комп'ютерної та оргтехніки, відремонтовано 21 (у першому півріччі – 4, у другому півріччі – 14) комп'ютер, замінено 263 (у першому півріччі – 100, у другому півріччі – 163) картриджа в принтерах тощо.

Крім того, у звітному році працівниками відділу інформаційних ресурсів та телекомунікаційних технологій виконувалися і інші поточні завдання.

## **Розділ 11. Господарське та матеріально-технічне забезпечення**

Узагальнюючи підсумки роботи апарату Апеляційного суду міста Києва за 2015 рік у частині господарського та матеріально-технічного забезпечення, необхідно відзначити роботу відділу договірно-правової роботи, матеріально-технічного та господарського забезпечення. Так, усі заходи, проведення яких передбачалося планами роботи суду на

# АПЕЛЯЦІЙНИЙ СУД МІСТА КИЄВА

## Звіт про стан організації роботи апарату суду у 2015 році

відповідні півріччя звітнього року, працівниками вищезазначеного відділу виконані у повному обсязі та у визначені строки.

На початку звітнього року комітетом з конкурсних торгів Апеляційного суду міста Києва (складається із 7 працівників апарату суду) було проведено роботу щодо пролонгації 4 договорів, укладених у 2014 році у відповідності із Законом України «Про здійснення державних закупівель», про закупівлю:

- послуг щодо загального технічного, експлуатаційно-господарського обслуговування адміністративної будівлі Апеляційного суду міста Києва та утримання у належному стані інженерних мереж електро -, тепло-, водопостачання, а також забезпечення належного функціонування внутрішнього обладнання адміністративної будівлі, утримання в чистоті та належному стані приміщень Апеляційного суду міста Києва та прибудинкової території (Державне підприємство «Судовий будівельно-експертний центр»);
- газу природного, скрапленого або в газоподібному стані (Публічне акціонерне товариство «Київгаз»);
- енергії електричної (Публічне акціонерне товариство «Київенерго»);
- послуг поштових у межах зобов'язання щодо надання універсальних послуг (Українське державне підприємство поштового зв'язку «Укрпошта», Київська міська дирекція).

Одночасно з цим, комітетом з конкурсних торгів було виконано великий об'єм робіт із підготовки та проведення 4 процедур державних закупівель (тендерів) вищезазначених товарів та послуг. Крім того, упродовж 2015 року комітетом з конкурсних торгів було проведено ще 3 процедури державних закупівель.

На початку минулого року комітетом з конкурсних торгів було розроблено, а в послідуючому і затверджено, Річний план закупівель Апеляційного суду міста Києва на 2015 рік, а також додаток його. Протягом року у зв'язку із корегуванням кошторисних призначень до зазначеного Річного плану та додатку вносили зміни (4 рази).

Характеризуючи роботу апарату суду в частині господарського та матеріально-технічного забезпечення, слід зазначити, що у 2014 році працівниками відділу договірно-правової роботи, матеріально-технічного та господарського забезпечення здійснено заходи щодо підготовки та укладання 170 господарських договорів.

Упродовж звітнього періоду відділом в цілому здійснено належне забезпечення працівників Апеляційного суду міста Києва необхідними канцелярськими товарами та поліграфією, проведено значну роботу щодо оснащення приміщень суду та залів судового засідання технічними засобами та засобами оргтехніки.

З метою посилення пропускнуго режиму до Апеляційного суду міста Києва, підтримання громадського порядку в суді, а також охорони приміщення суду, у першому півріччі минулого року проведено роботу по встановленню камер внутрішнього відеоспостереження на 2, 17 поверхах.

Протягом року продовжувалася робота щодо оснащення залів судового засідання технічними засобами. Так, у 2014 році проведено заходи по обладнанню 1 залу судових засідань системою технічної фіксації і протоколювання судового процесу «SRS Femida». Станом на сьогоднішній день усі 27 залів судових засідань Апеляційного суду міста Києва обладнані такою системою.

# АПЕЛЯЦІЙНИЙ СУД МІСТА КИЄВА

## Звіт про стан організації роботи апарату суду у 2015 році

---

З метою виконання Зasad функціонування, а також забезпечення працездатності автоматизованої системи електронного документообігу «Апеляція» працівниками відділу договірно-правової роботи, матеріально-технічного та господарського забезпечення здійснено роботу щодо укладення відповідних договорів про закупівлю комп'ютерного, мережевого обладнання та комплектуючих до них.

Для забезпечення належних умов праці працівників Апеляційного суду міста Києва на початку звітнього року було продовжено роботи по оснащенню меблевим приладдям робочих кабінетів. Здійснено упорядкування кабелів в кабінетах всіх структурних підрозділів суду. По мірі можливості на вікнах у кабінетах встановлено жалюзі або штори. Також протягом року здійснено закупівлю телефонних апаратів, багатофункціональних пристроїв (принтерів), мережевого обладнання тощо.

Упродовж минулого року до відділу договірно-правової роботи, матеріально-технічного та господарського забезпечення зверталось більше 50 працівник апарату (як правило, помічників суддів) щодо забезпечення офіційного перекладу процесуального документу. Усі такі звернення були задоволені, як наслідок – здійснено офіційний переклад процесуальних документів російською, грузинською, німецькою, англійською, узбецькою, азейбарджанською, білоруською, турецькою мовами. Крім того, за сприянням відділу договірно-правової роботи, матеріально-технічного та господарського забезпечення (після укладення відповідних договорів) у судові засідання викликалися кваліфіковані перекладачі.

Працівниками відділу постійно здійснювався контроль за роботою організацій, які забезпечують експлуатацію приміщень Апеляційного суду міста Києва, та за підтриманням належного порядку в приміщеннях та на території Апеляційного суду міста Києва. З метою контролю та вчасного реагування на зауваження постійно проводиться моніторинг стану залів судових засідань. Протягом року щомісячно здійснювалося дезінфекція у залах судових засідань (як у залах для розгляду кримінальних справ, так і у залах для розгляду цивільних справ), у конвойному приміщенні та у приміщеннях відділу прийому громадян та попереднього розгляду їх звернень.

З метою забезпечення права громадян на доступ до правосуддя, впровадження та забезпечення ефективного використання сучасних електронних інформаційних систем на базі новітніх інформаційних технологій працівниками апарату суду було проведено великий об'єм робіт щодо розроблення, а в послідууючому і впровадження, нового веб-сайту Апеляційного суду міста Києва. Також у 2015 році було закінчено роботи по створенню електронного путівника (віртуального відеотуру) по приміщенню Апеляційного суду міста Києва, який розміщений на новому веб-сайті суду.

Слід зауважити, що у звітному періоді працівниками відділу договірно-правової роботи, матеріально-технічного та господарського забезпечення постійно здійснювалося узагальнення заявок структурних підрозділів суду на всі види господарського та матеріально-технічного забезпечення, складалися відповідні плани щодо матеріально-технічного забезпечення; готувалися в установленому порядку акти на списання з балансу обладнання та інших матеріальних цінностей; забезпечувалися потреби Апеляційного суду міста Києва в автотранспортних засобах та належному їх утриманні; вживалися заходи щодо утримання в належному санітарному та протипожежному стані приміщень суду та прилеглих територій; здійснювався контроль за дотримання правил технічної експлуатації будівель, споруд і

## АПЕЛЯЦІЙНИЙ СУД МІСТА КИЄВА

### *Звіт про стан організації роботи апарату суду у 2015 році*

---

обладнання; забезпечувалося належне утримання та експлуатація службових приміщень; здійснювалася організація роботи та правильне використання автомобільного транспорту; організовувалася робота по прийманню, збереженню і відпуску товарно-матеріальних цінностей зі складу суду; забезпечувався контроль за дотриманням суворого режиму заощадження у використанні матеріальних та паливно-енергетичних ресурсів; а також виконувалися інші поточні завдання.

Узагальнюючи роботу працівників відділу договірно-правової роботи, матеріально-технічного та господарського забезпечення, необхідно відзначити, що поточне договірно-правове, господарське та матеріально-технічне забезпечення Апеляційного суду міста Києва у 2015 році здійснено на належному рівні, а сама організація господарського та матеріально-технічного забезпечення сприяла створенню належних умов функціонування суду в цілому.



### Висновки та пропозиції

Проаналізувавши виконання запланованих у 2015 році заходів, на основі матеріалів аналітичних довідок (звітів), підготовлених начальниками структурних підрозділів суду, хотілося б відзначити, що організація роботи апарату Апеляційного суду міста Києва здійснюється на належному рівні, усі заходи, як правило, виконані у повному обсязі та у встановлені строки.

Слід зазначити, що в умовах постійних змін, значного прогресу новітніх технологій та з метою підтримання високих стандартів, ефективного вирішення поставлених завдань **необхідними заходами є** подальше вдосконалення, пошук нових методів та методик по організації роботи апарату суду, підвищення кваліфікації працівників апарату з метою покращення рівня організації діяльності суду в цілому.

Отже, з метою подальшого удосконалення роботи апарату суду у першому півріччі 2016 року необхідно:

- Приділити увагу розробці та впровадженні нових модулів (елементів) автоматизованої системи електронного документообігу Апеляційного суду міста Києва «Апеляція», що б відповідало би викликам сьогодення.
- Продовжити роботу щодо розробки та проведення навчальних заходів (семінарів, круглих столів тощо) із вивчення не тільки інструкції з діловодства, а й інших нормативно-правових актів, що регламентують діяльність суду. Крім того, розробити та забезпечити виконання адаптованих інструкцій для роботи в системі автоматизованій системі електронного документообігу Апеляційного суду міста Києва «Апеляція».
- Продовжити подальшу роботу щодо приведення у відповідність до вимог чинного законодавства всіх внутрішніх організаційно-розпорядчих документів Апеляційного суду міста Києва.
- Забезпечити підвищення кваліфікації працівників апарату Апеляційного суду міста Києва з урахуванням потреби певної категорії державних службовців до змісту навчальної програми.
- Провести ряд заходів щодо реалізації в Апеляційному суді міста Києва проекту Державної судової адміністрації України «Електронний суд».
- Сприяти підтримці відносин із зарубіжними судовими органами та міжнародними правовими установами шляхом листування з керівниками таких установ;
- Забезпечити виконання працівниками апарату Апеляційного суду міста Києва Правил поведінки працівника суду, затверджених рішенням Ради суддів України від 06 лютого 2009 року №33, та Загальних правил поведінки державного службовця, затверджених наказом Головного управління Державної служби України від 04 серпня 2010 року №214.
- З метою економного і раціонального використання державних коштів в умовах складної економічної ситуації в державі забезпечувати контроль за дотриманням суворого режиму заощадження у використанні матеріальних та паливно-енергетичних ресурсів.